



Servisná informácia

Súprava na výmenu oleja v ZF-Automatickej prevodovke 8HP



UPOZORNENIE

**Nebezpečenstvo popálenia pri kontakte s horúcim olejom.
Je možné ľahké až stredne ťažké zranenie.**

- ⇒ Používajte ochranné okuliare.
- ⇒ Používajte ochranné rukavice.
- ⇒ Používajte ochranný odev.

OZNÁMENIE

Môže dôjsť k materiálnemu poškodeniu elektrostatickým výbojom (ESD).

- ⇒ Dbajte na ochranu pred elektrickým výbojom (ESD).
- ⇒ Nedotýkajte sa kontaktov.
- ⇒ Používajte pracovný odev na odvod statickej elektriny.
- ⇒ Používajte ochranu pred elektrostatickým výbojom (ESD) pri preprave.
- ⇒ Používajte balenie na ochranu pred elektrostatickým výbojom (ESD).



OZNÁMENIE

Rešpektujte nasledujúce upozornenia, aby ste predišli poškodeniu prevodovky:

- Motorové vozidlo **neodťahujte** bez prevodového oleja v prevodovke. Dbajte na údaje výrobcu vozidla.
- Pre čistenie používajte len čisté handry, **neuvoľňujúce vlákna**.
- **Neštartujte** motor, ak v prevodovke nie je olej.
- Pre príslušnú prevodovku používajte výlučne predpísané oleje **ZF-LifeguardFluid** (Tab. 1).
- Nepoužívajte žiadne prídavné aditíva, pretože tieto zmenia chemické zloženie oleja.
- Stav oleja prevodovky nastavte presne podľa plniaceho predpisu. Pri príliš nízkom stave oleja sa prevodovka poškodí. Pri príliš vysokom stave oleja uniká prebytočný olej v dôsledku jeho zohriatia cez prepád prevodovky. Unikajúci olej sa môže na horúcich častiach (napr. výfukovej sústave) vznietiť.
- Pri skrutkovaní dodržte poradie (Obr. 1).
- Dodržiavajte uťahovacie momenty (Tab. 2 a 3).



Pred výmenou oleja: Prečítajte si presne návod.



ZF-Automatické prevodovky sú plnené špeciálne vyvinutými čiastočne syntetickými olejmi. Pri veľmi vysokých prevádzkových teplotách olej starne rýchlejšie ako za normálnych podmienok.

Príklady:

- Veľký počet jazd vysokou rýchlosťou.
- Veľký počet jazd s privesom.
- Športová jazda.

V závislosti od techniky jazdy, preto ZF odporúča vymeniť prevodový olej po každých 80 000 až 120 000 km alebo najneskôr po ôsmich rokoch.



www.zf.com/serviceinformation



Servisná informácia

Súprava na výmenu oleja v ZF-Automatickej prevodovke 8HP



Priradenie súpravy na výmenu oleja						
Súprava	Prevodovka		Olejová vaňa		Olej	
Č. výr.			①	②	ZF-LifeguardFluid	Tab.
1087.298.360 ¹⁾ 1087.298.361 ²⁾	8HP45	Chrysler			8	3
	8HP70			•		
	8HP70 HIS					
	8HP70 X					
	8HP70 X HIS					
1087.298.362 ²⁾ 1087.298.363 ¹⁾	8P70 XH	Land Rover		•	8	3
1087.298.364 ²⁾ 1087.298.365 ¹⁾	8HP45	BMW		•	8	3
		Chrysler				
	8HP45 HIS	BMW		•	8	3
	8HP45 X	Chrysler		•	8	3
	8HP45 X HIS	Jaguar		•	8	3
		Land Rover				
	8HP50	BMW		•	8	3
	8HP50 X					
	8HP70	BMW		•	8	3
		Jaguar				
		Land Rover				
	8HP70 H	Maserati		•	8	3
		BMW				
	8HP70 HIS	Jaguar		•	8	3
		Maserati				
	8HP70 X	Jaguar		•	8	3
Land Rover						
Maserati						
8HP70 X HIS	Land Rover		•	8	3	
	Maserati					
8HP75	BMW		•	8	3	
8HP75 HIS						
8HP75 X						
8HP75 X HIS						
1087.298.366 ²⁾ 1087.298.367 ¹⁾	8P70 H	BMW		•	8	3
1087.298.368 ²⁾ 1087.298.369 ¹⁾	8HP55 A	Audi	•		8	3
	8HP55 A HIS					
	8HP55 FL HIS					
1090.298.126 ²⁾ 1090.298.127 ¹⁾	8HP45	Volkswagen	•		8	3
	8HP45 HIS					
	8HP45 X					
	8HP45 X HIS					
1091.298.066 ²⁾ 1091.298.067 ¹⁾	8HP90 A	Bentley			8	3
	8HP90 A HIS	Audi	•			
		Bentley				
8HP90 A 74	Bentley					
1102.298.018 ²⁾ 1102.298.019 ¹⁾	8P75 PH	BMW		•	8	3
	8P75 X PH					
1102.298.020 ²⁾ 1102.298.021 ¹⁾	8HP75 X HIS	BMW	•		8	3
1103.298.006 ²⁾ 1103.298.007 ¹⁾	8HP65 A	Audi		•	8	3

Tab. 1: Priradenie súpravy na výmenu oleja

¹⁾ Súprava na výmenu oleja s olejom

²⁾ Súprava na výmenu oleja bez oleja

① Kov

② Plast



Servisná informácia

Súprava na výmenu oleja v ZF-Automatickej prevodovke 8HP



Výmena oleja 8HP

Predpoklady

- Núdzový program deaktivovaný.
- Osvetlenie vozidla, klimatizácia a elektrické spotrebiče vypnuté.
- Vozidlo stojí vodorovne na zdvíhacej plošine.
- Páka prevodovky je v polohe P.
- Parkovacia brzda je aktivovaná.
- Testovací prístroj na odčítanie teploty prevodového oleja je pripojený.

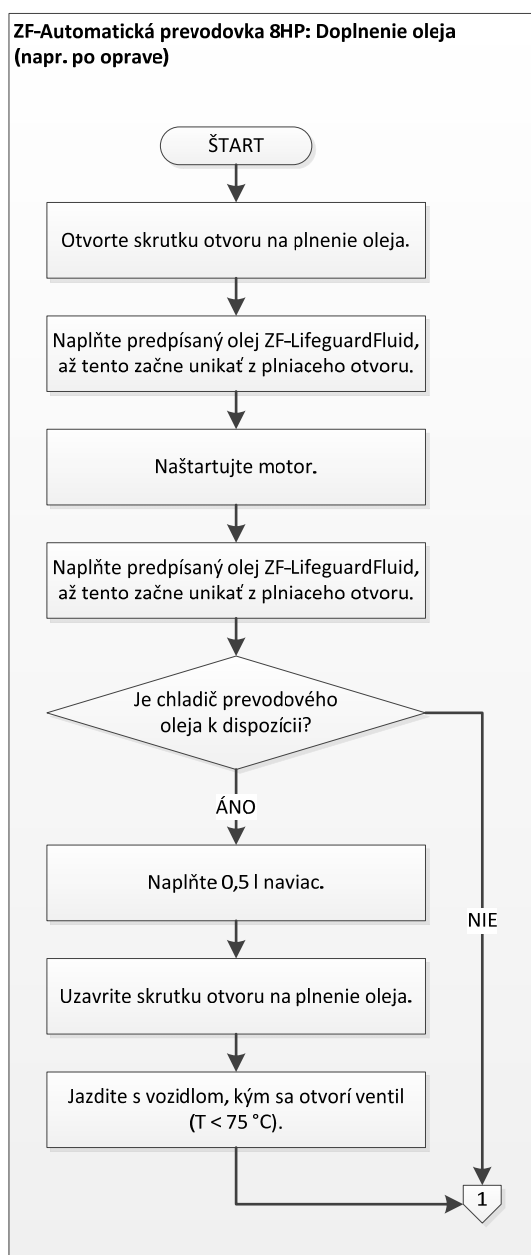



Servisná informácia

Súprava na výmenu oleja v ZF-Automatickej prevodovke 8HP

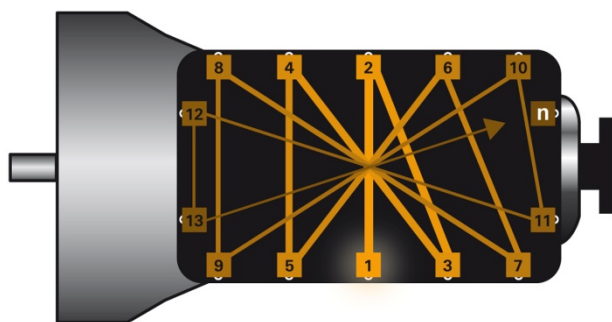

Obr. 1: Schematické zobrazenie poradia pri skrutkovaní

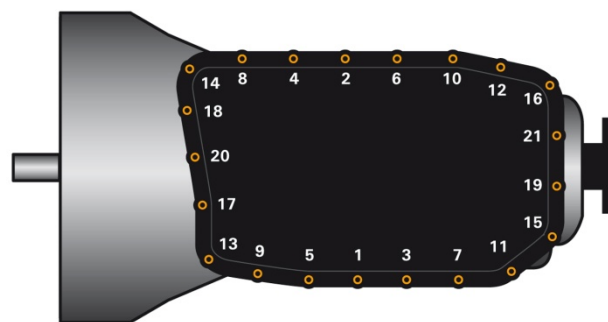

Príklad: Poradie pri skrutkovaní



Skrutky olejovej vane uvoľniť alebo dotiahnuť: vychádzajúc zo stredu do kríža (Obr. 1). Najprv skrutky zaskrutkujte ručne, potom dotiahnite v správnom poradí správnym ťahovacím momentom. Dbajte na údaje výrobcu vozidla.

	Olejová vaňa		
Materiál	Alumínium	Plast	Oceľový plech
Ťahovací moment	4 Nm + 45°	10 Nm	12 Nm
Olejový filter	Samostatný diel	Integrovaný do olejovej vane	Samostatný diel

Tab. 2: Ťahovací moment

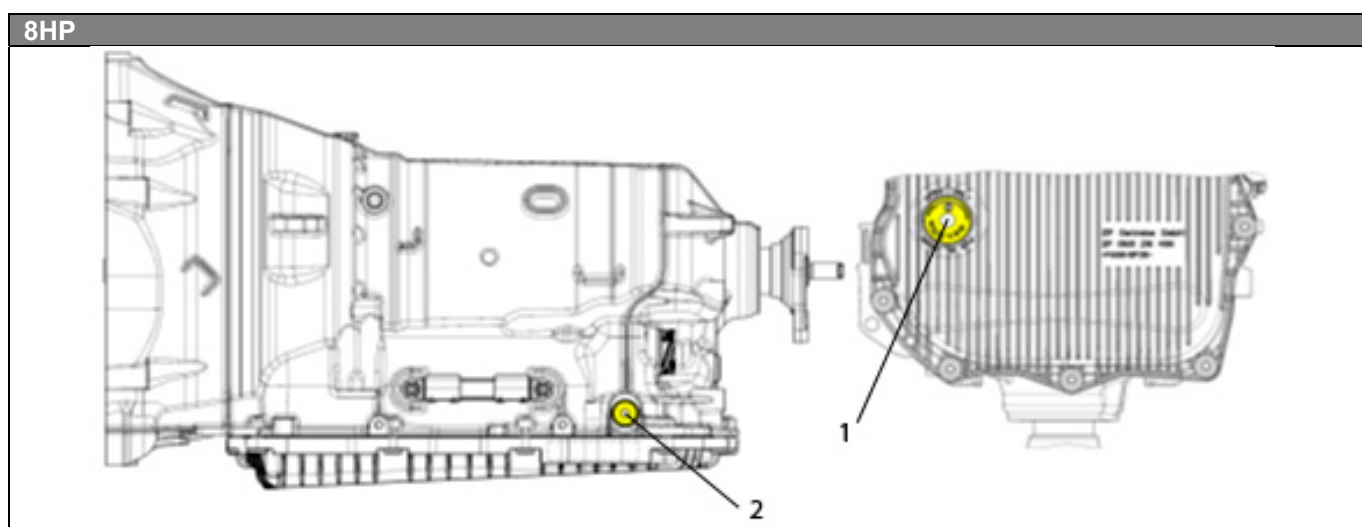

	(1)		(2)	
	Vypúšťacia skrutka		Plniaca skrutka	
	Zadný náhon	Pohon všetkých kolies	Zadný náhon	Pohon všetkých kolies
Rozmery	M18x1,0	M10x1,0 ^{1), 3)} Bajonet ^{2), 4)}	M18x1,5	M22x1,5
S vnútorným šesťhranom		10 mm		
Ťahovací moment	8,0 Nm ± 1,0 Nm	12,0 Nm ± 1,2 Nm ^{1), 3)} otáčať až po doraz ^{2), 4)}	35 Nm ± 3,5 Nm	30 Nm ± 3,0 Nm

Tab. 3: 8HP

- ¹⁾ 8HP55
- ²⁾ 8HP65
- ³⁾ 8HP90
- ⁴⁾ 8HP95A