



# Serviceinformasjon

## Føringshylse mekatronikk til ZF-automatgir 6HP

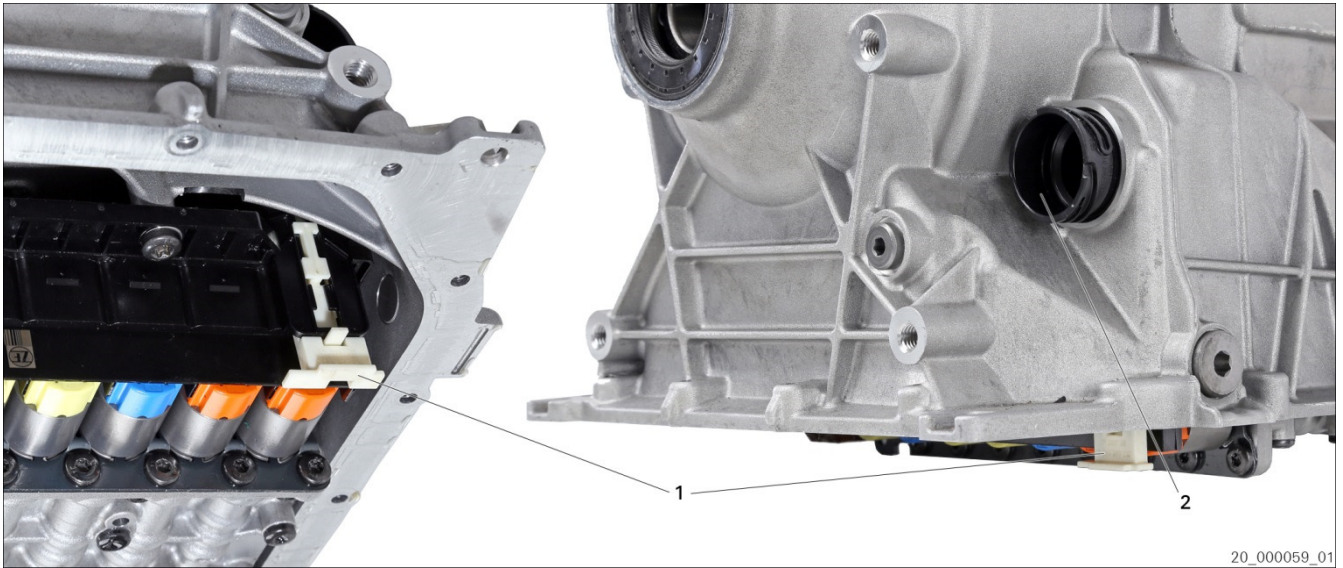

Fig. 1: Sikring gått i lås

20\_000059\_01

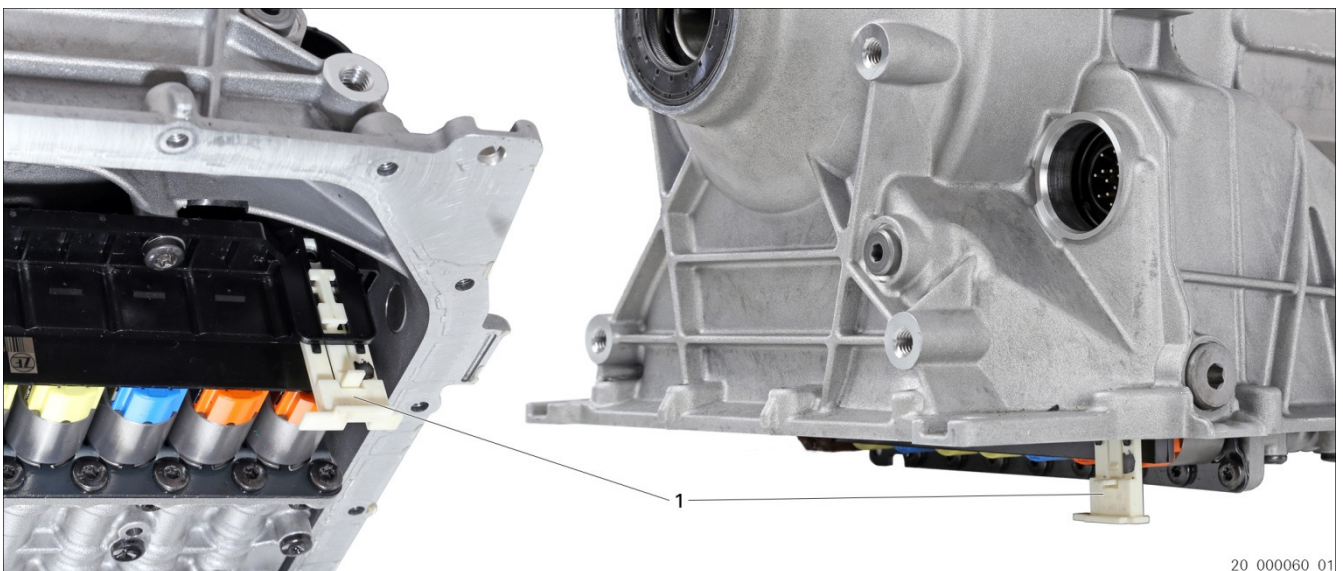

Fig. 2: Sikring frigjort

20\_000060\_01



Fig. 3: Føringshylse

20\_000061\_01

1 Sikring

2 Føringshylse



# Serviceinformasjon

## Føringshylse mekatronikk til ZF-automatgir 6HP



### **FORSIKTIG**

**Kontakt med varm olje kan føre til forbrenninger.  
Lette til middels alvorlige skader kan oppstå.**

- ⇒ Bruk vernebrille.
- ⇒ Bruk vernehansker.
- ⇒ Bruk verneklær.

### **VARSEL**

**Elektrostatisk utladning (ESD) kan føre til materielle skader.**

- ⇒ Vær oppmerksom på ESD-vern.
- ⇒ Ikke ta på kontakter.
- ⇒ Bruk arbeidsklær med ledeevne.
- ⇒ Bruk ESD-transportvern.
- ⇒ Bruk ESD-beskyttelsesemballasje.



Se monteringsveiledning: Oljeskiftsett for ZF-automatgir 5HP/6HP (50145 IN).  
Se serviceinformasjon: Oljeskiftsett for ZF-automatgir 5HP/6HP (50145 NO).

### **Skifte ut føringshylsen**

1. Koble fra batteriet.
2. Demonter understellskledningen om nødvendig.
3. Løsne bajonettlåsen til den elektriske pluggforbindelsen ved å vri den.
4. Trekk ut pluggen.
5. Demonter oljepannen.
6. Løsne sikringen (1) til føringshylsen (2).
7. Trekk ut føringshylsen (2).
8. Smør tetningene til den nye føringshylsen (2) lett inn med ZF LIFEGUARDFLUID.
9. Vær obs på posisjonen og sett inn føringshylsen (2).
10. La sikringen (1) til føringshylsen (2) gå i lås.
11. Vri på bajonettlåsen til den elektriske pluggforbindelsen til den går i lås.
12. Monter oljepannen og trekk til med foreskrevet tiltrekkingsmoment i riktig rekkefølge.
13. Fyll på ZF LIFEGUARDFLUID.
14. Kontroller oljenivået.
15. Koble til batteriet.
16. Foreta testkjøring.
17. Kontroller at alt er tett.



[www.aftermarket.zf.com/serviceinformation](http://www.aftermarket.zf.com/serviceinformation)