

Purga del amortiguador antes del montaje

Antes de montar los nuevos amortiguadores, estos deben purgarse repetidamente desplazando el vástago de pistón hacia arriba y hacia abajo.

Explicación: Debido a la posición horizontal del amortiguador, el gas y el líquido hidráulico pueden mezclarse en el interior del amortiguador (Fig. 1).

Como resultado, el efecto óptimo de amortiguación solo se consigue tras la compresión y descompresión repetida del vehículo. Además, puede producirse un aumento de ruidos (silbido).



Imagen 1

Para evitar este efecto molesto para el conductor, debe empujarse con la mano el vástago de pistón varias veces hacia la dirección de funcionamiento (Fig. 2).

Con ello, el gas y el líquido hidráulico se separan el uno del otro.

El amortiguador está purgado y puede alcanzar un efecto amortiguador pleno inmediatamente después del montaje.

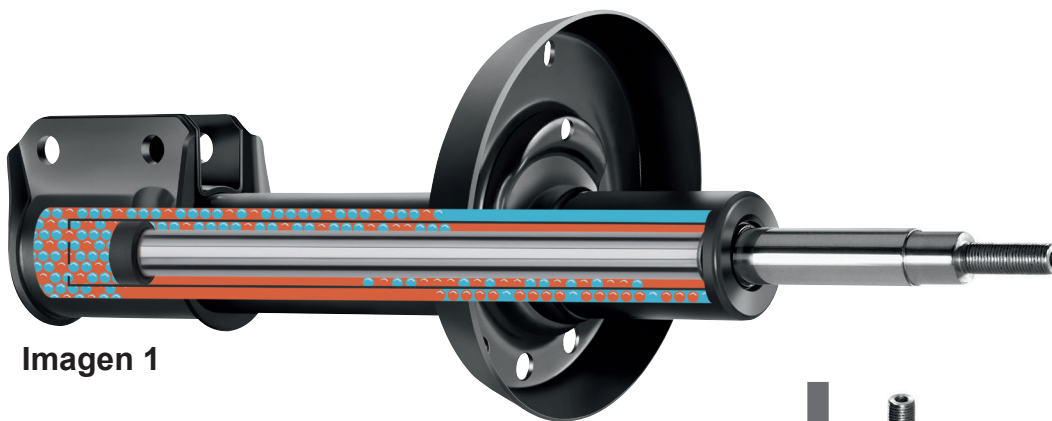
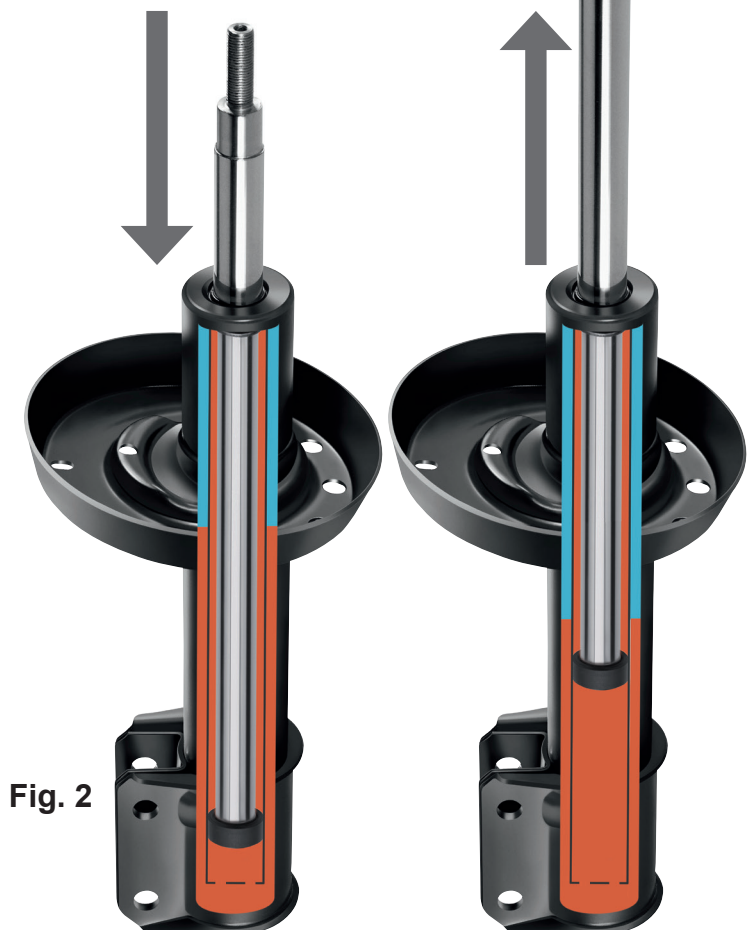

Fig. 2

