

## Elektrikli Park Freni EPB - Acil Kilit Açma

- i** Bu servis talimatnamesindeki resimler temsilidir ve sadece yazılı talimatların daha kolay anlaşılmasını amaçlamaktadır.

### AÇIKLAMA

#### Aktüatörün hasar görmesi.

- Elektrikli park frenine harici güç kaynakları bağlamayın.

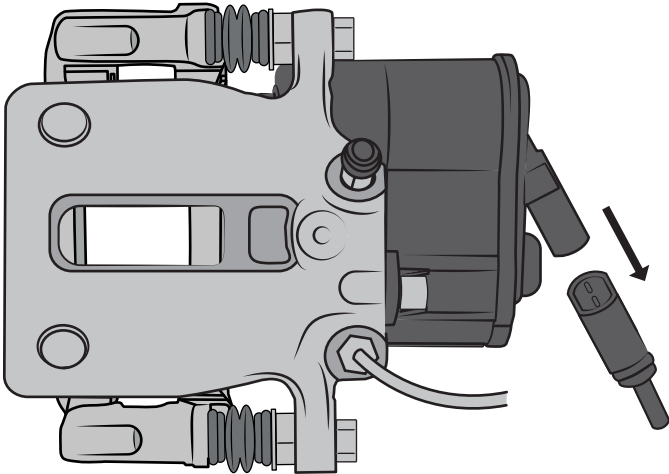

#### Soketin çıkarılması

- Soketin kilidini uygun bir aletle açın
- Soketi aktüatörden çıkarın

- i** Entegre kablolu EPB sistemlerinde: Aracın kablo ağındaki soket bağlantısını ayırın. Bu, genelde ilgili çamurlukta bulunur.

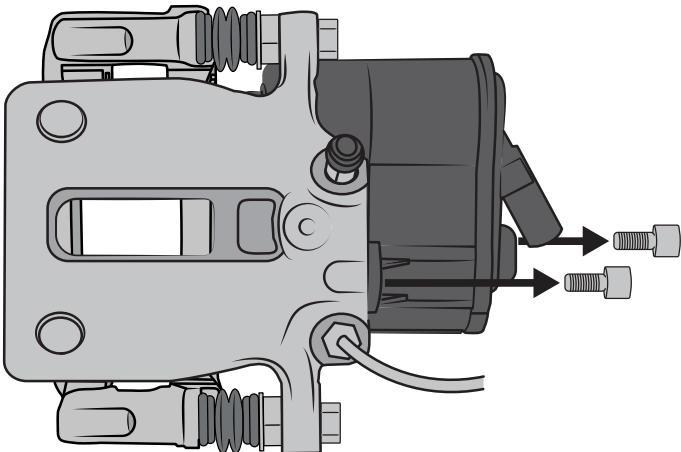

#### Sabitleme civatalarının çıkarılması

- Aktüatörün sabitleme civatalarını çözün ve çıkarın
- Mevcut kablo mesnetlerini çözün ve çıkarın



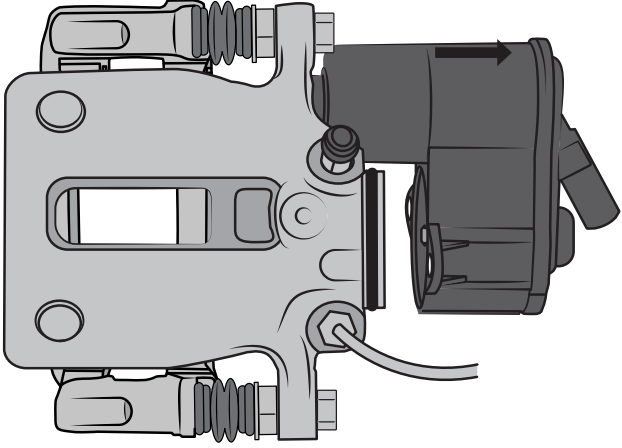

### Aktüatörün çıkarılması

- Aktüatörü ok yönünde fren kaliperinden çıkarın

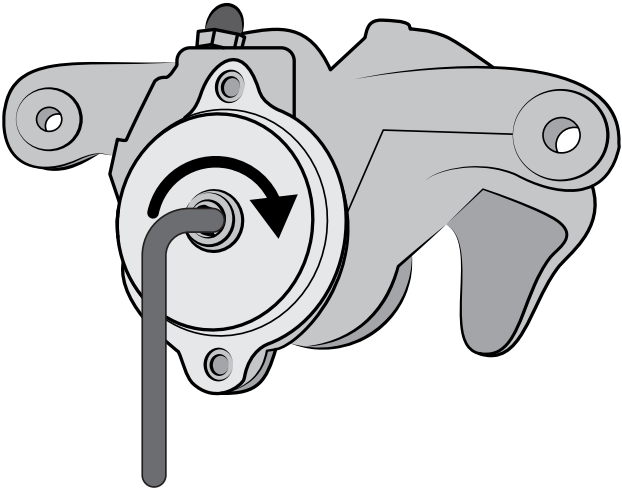

### Frenin açılması

- Mili, fren serbest kalana kadar uygun bir aletle saat yönünde çevirin

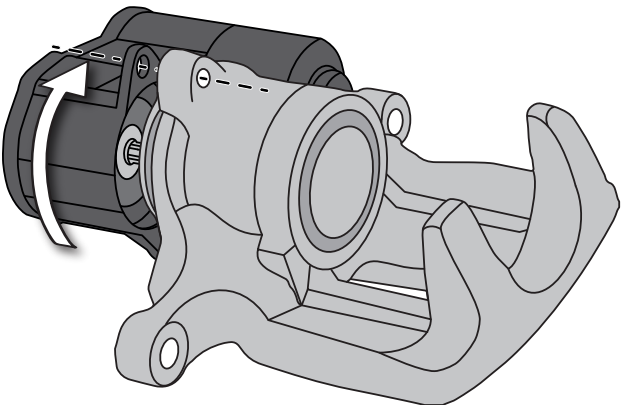

### Aktüatörün monte edilmesi

#### AÇIKLAMA

#### Fren kaliperindeki dişlinin hasar görmesi.

- Sabitleme cıvatarını elle yerleştirin ve içeriye doğru vidalayın.

- Aktüatörü yerleştirin ve bu esnada contanın doğru oturmasına dikkat edin

- Aktüatörün ve milin dişlerinin girmesi için motoru gerekirse montaj esnasında biraz döndürün.

- Cıvataları araç üreticisi tarafından önerilen sıkma torku ile sıkın
- Soketi tekrar yerleştirin
- Diğer teşhislerin de yapılabilmesi için aracı servise götürünüz

