

Электрический стояночный тормоз EPB – аварийная разблокировка

- i** Иллюстрации в данной сервисной инструкции приведены в качестве примера и служат исключительно для лучшего понимания.

УКАЗАНИЕ

Повреждение привода

- ▶ Не подключать к электрическому стояночному тормозу внешние источники питания.

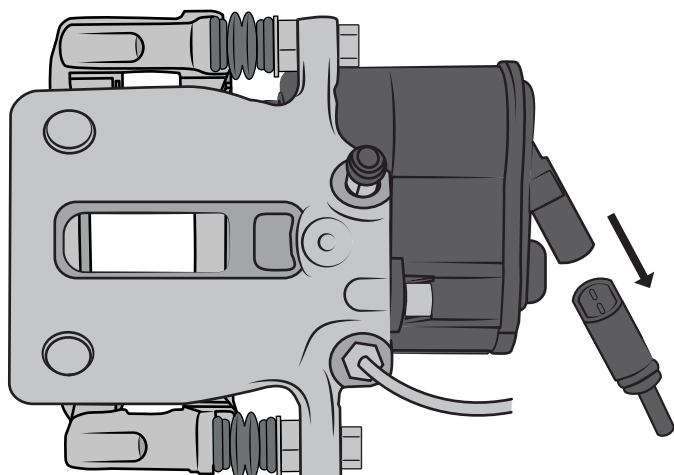

Отсоединение штекера

- С помощью подходящего инструмента открыть стопор штекера.
- Отсоединить штекер от привода.

- i** В EPB с интегрированным кабелем: отсоединить штекерное соединение на кабельном жгуте автомобиля. Оно, как правило, находится в соответствующей колесной нише.

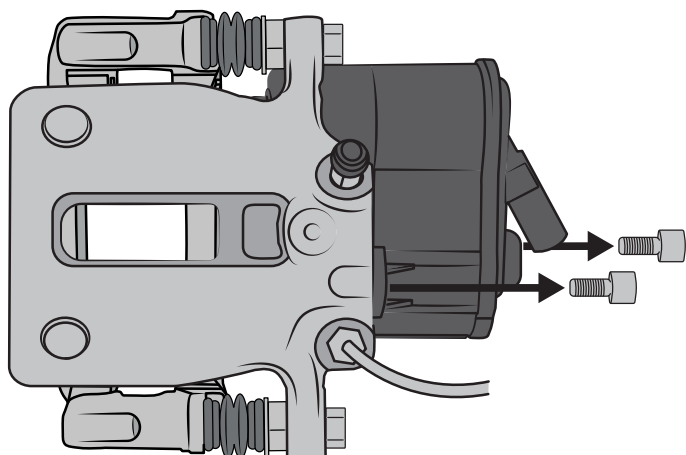

Демонтаж крепежных болтов

- Выкрутить и удалить два крепежных болта привода.
- Отсоединить и снять держатели кабелей (если имеются).



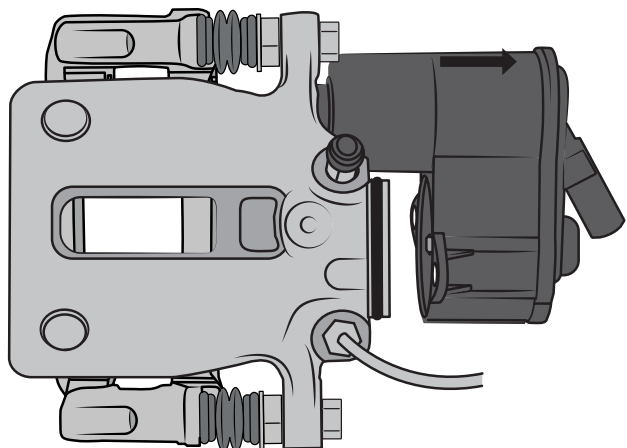

Снятие привода

- Снять привод с тормозного суппорта по стрелке.

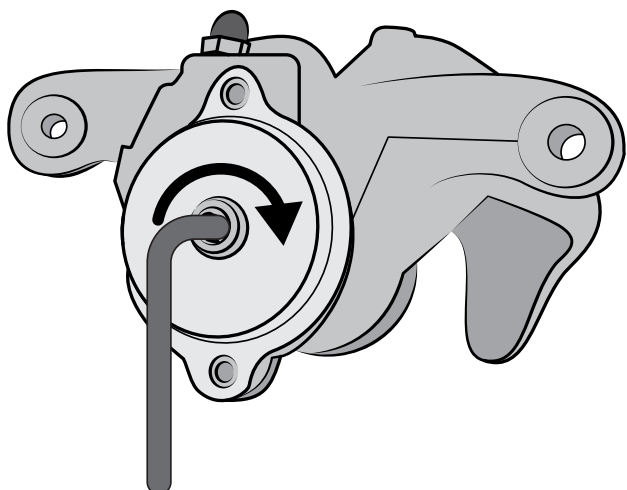

Открытие Разблокировка тормоза

- С помощью подходящего инструмента поворачивать шпindel по часовой стрелке, пока тормоз не высвободится разблокируется.

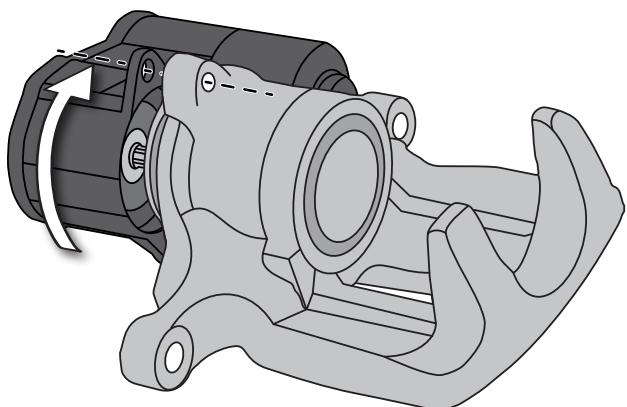

Монтаж привода

УКАЗАНИЕ

Повреждение резьбы тормозного суппорта

- ▶ Вставлять и вкручивать крепежные болты вручную.

- Установить привод, обращая внимание на правильное положение уплотнительного кольца.

- i** При необходимости немного повернуть мотор при монтаже, чтобы обеспечить зацепление привода и шпинделя.

- Затянуть болты с заданным производителем автомобиля моментом затяжки.
- Установить на место штекер.
- Доставить автомобиль на СТО для дальнейшей диагностики.

