

## 雷诺梅甘娜 (包括梅甘娜1、梅甘娜Classic、梅甘娜Coach和梅甘娜Scenic 车型) 系列用轨迹控制臂

雷诺公司对上述车型的轨迹控制臂进行了改良，从原先的铸铁结构改为钢结构。天合的原则是遵循OE配件规格。因此，我们也把相应产品改成了钢制件。原先的JTC334 和JTC335 产品由新的JTC1113和 JTC1114产品所取代。相应的，球头产品的设计也从JBJ603 改为JBJ761。

**新的轨迹控制臂必须和新的球头产品配套使用。新旧控制臂/球头不可以混装。一旦发现任何一个轨迹控制臂有缺陷，则必须执行下列工作：**

更换控制臂JTC1113和JTC1114。

更换新设计的稳定杆（包括稳定杆安装座），四轮定位，进行试驾，以及按照汽车制造商说明完成其他需要完成的工作。

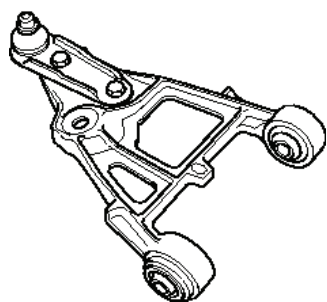

JTC334换成JTC1113

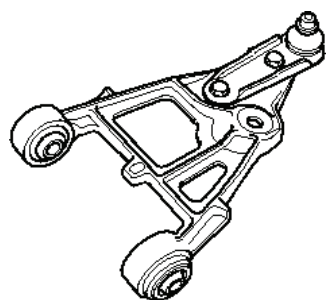
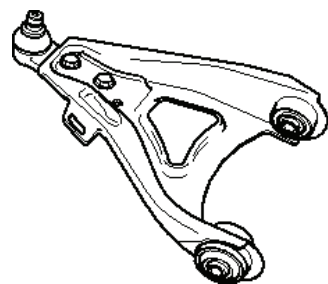

JTC335换成JTC1114

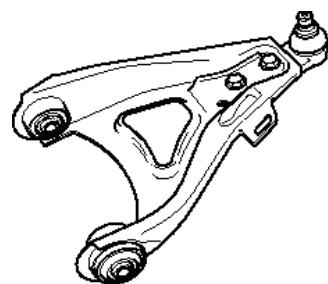

JBJ603换成JBJ761

