



DE

VW PASSAT (3C2), PASSAT Variant (3C5), PASSAT CC (357)



### **WARNUNG**

**Gesundheitsgefahr!**

**Das Einatmen von Bremsenstaub kann zu schweren Schäden der Atmungsorgane führen!**

**Bauteile der Bremse nicht mit Druckluft säubern.**

**Bremsenreiniger verwenden.**

### **HINWEIS**

**Vor Arbeiten an der Bremsanlage, Bremskolben mit Diagnosegerät zurückfahren.**

**Die Abbildungen dieser Montageanweisung sind beispielhaft und dienen lediglich zum besseren Verständnis.**

### **Allgemeine Hinweise**

Die Stellmotoren der Feststellbremse befinden sich an den hinteren Bremssätteln.

Das Steuergerät der Feststellbremse befindet sich unter der Mittelkonsole.

Der Schalter für Feststellbremse befindet sich in der Mittelkonsole. **(1)**

**(siehe Abbildung 1)**

**Abbildung 1**

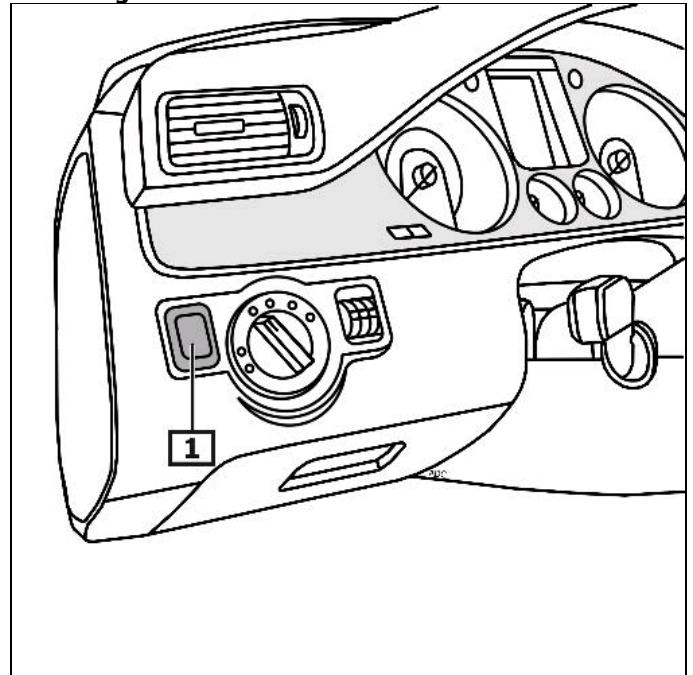

**1 Schalter für Feststellbremse**

## Anzeige/Bedienung

### **Feststellbremse betätigen**

Schalter für Feststellbremse nach hinten drücken.

### **Feststellbremse lösen**

Schalter für Feststellbremse drücken und gleichzeitig Kupplungs- oder Bremspedal betätigen.

**Achtung! Bei ausgeschalteter Zündung kann die elektromechanische Feststellbremse betätigt, aber nicht gelöst werden.**

**Bei Fehlern, die die Betriebs- oder Verkehrssicherheit beeinträchtigen, leuchtet die gelbe Kontrollleuchte auf. (1)**

Die Kontrollleuchte blinkt permanent, bei nicht vollständig geschlossener Feststellbremse. Blinkt die Kontrollleuchte beim Betätigen des Schalters, liegt eine Leitungstörung vor. (2)

Liegt ein vom Steuergerät erkannter Fehler vor, erscheint ein Hinweis im Display. (3)  
(siehe Abbildung 2)

**Weitere Details und Informationen sind in der Betriebsanleitung nachzulesen!**

### Vor Arbeiten an der Bremsanlage, Bremskolben mit Diagnosegerät zurückfahren

#### **Einbaulage des EOBD-Anschlusses beachten.**

Diagnosegerät am Diagnoseanschluss anschließen.  
Zündung einschalten.  
Feststellbremse lösen.

**Den Anweisungen des Diagnosegerätes folgen.**

### Nach Reparaturarbeiten

#### **Den Anweisungen des Diagnosegerätes folgen.**

Grundeinstellungen mit geeignetem Diagnosegerät vornehmen.  
Fehlerspeicher abfragen, ggf. Fehler löschen.

### Bremstest auf Prüfstand durchführen.

Fahrzeug mit den Hinterrädern auf den Prüfstand fahren, Zündung bleibt angeschaltet.  
Wenn die Prüfgeschwindigkeit höher als 3 km/h ist, wird automatisch der Prüfmodus aktiviert.  
Im Display erscheint ein gelbes durchgestrichenes Symbol der Feststellbremse.

#### **Die Vorderräder müssen bei der Prüfung fest stehen.**

Die Feststellbremse wird bei jeder Betätigung des Schalters ein Stück geschlossen.  
Nach 3-maligem Betätigen des Schalters ist die Feststellbremse komplett geschlossen.

Abbildung 2

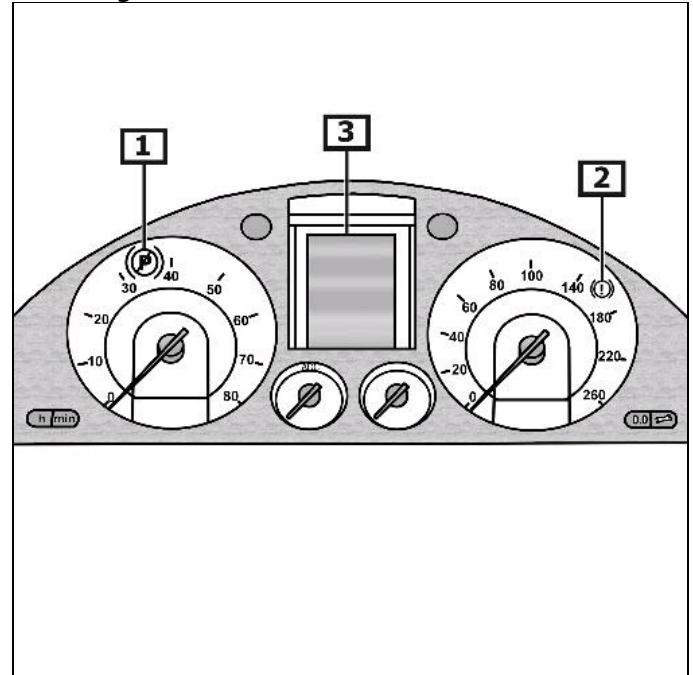

1 Warnleuchte

2 Kontrollleuchte