



OPEL ZAFIRA TOURER C (P12), VAUXHALL ZAFIRA Mk III (P12)



AVERTISMENT

Pericol pentru sănătate!

Inhalarea prafului degajat de plăcuțele de frână poate cauza afecțiuni severe ale organelor respiratorii!

Nu curățați componentele frânei cu aer comprimat.

Utilizați un produs special de curățare a frânelor.

Indicații generale

Aparatul de control cu servomotorul frânei de parcare se găsește sub garnitura pasajului roții spate stânga.

Maneta de comutare a frânei de parcare se găsește în consola centrală. **(1)**

(vezi figura 1)

Figură 1

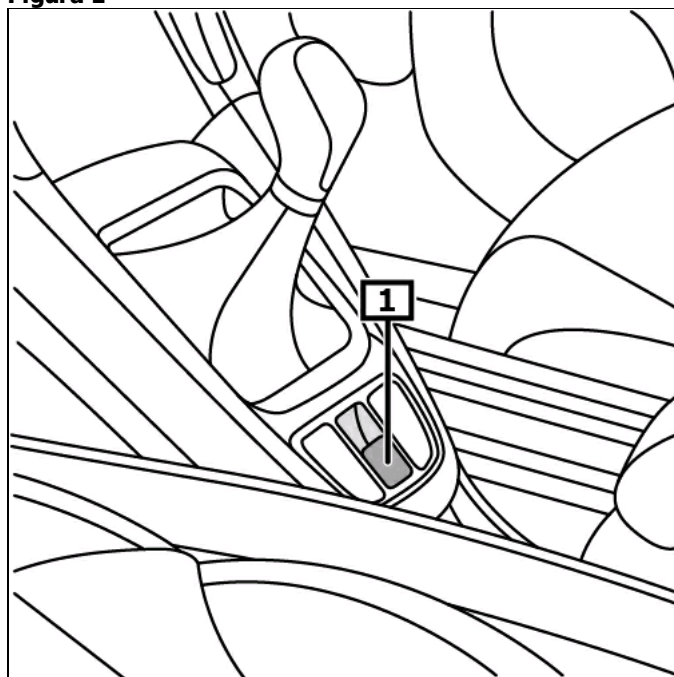

1 Comutator - frână de parcare

Afișaj/mod de utilizare

Aționați frâna de parcare

Trafețu comutatorului frânei de parcare.

Eliberați frâna de parcare

Cuplați aprinderea.

Apăsați comutatorul pentru frâna de parcare și acționați în același timp pedala de frână.

La defecțiunile care afectează siguranța funcționării și a traficului, se aprinde lampa de control gabenă.

Citiți codul de eroare de pe ecran. **(3)**

(vezi figura 2)

Puteți afla mai multe detalii și informații în manualul de utilizare!

Figură 2

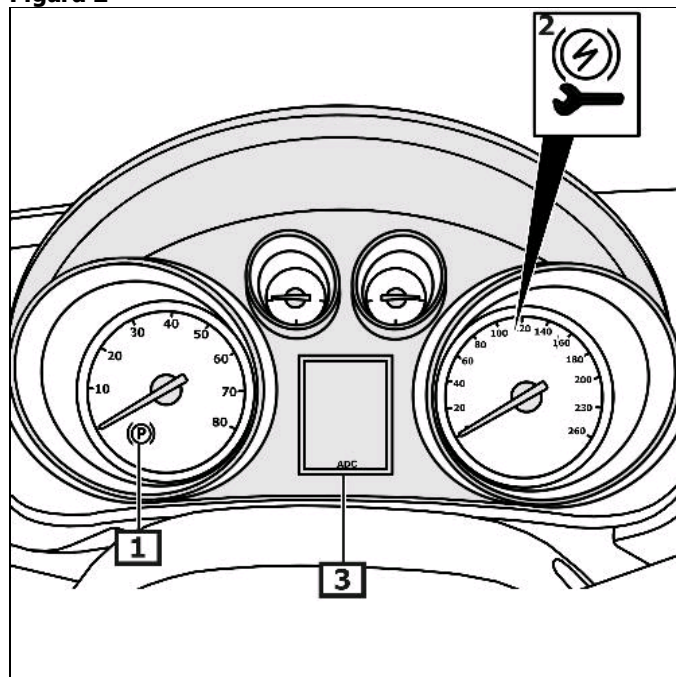

1 Lampă de control

2 Lampă defecțiune

3 Display - instrument combinat

Activați modul de întreținere

Înainte de executarea lucrărilor la instalația frânei de parcare, activați modul de întreținere a frânei de parcare

Aparat de diagnoză

Asigurați vehiculului împotriva plecării de pe loc.
Racordați aparatul de diagnoză la conectorul de diagnoză.

Respectați poziția de montare a racordului EOBD.

Cuplați aprinderea.

Urmați instrucțiunile aparatului de diagnoză.

Manual

Asigurați vehiculului împotriva plecării de pe loc.
Cuplați aprinderea.

Transmisie automată

Poziționați selectorul de viteze în poziția "P".

Cutie de viteze manuală

Aduceți transmisia în poziție neutră.

Continuare pentru toate vehiculele

Acționați pedala de frână și mențineți-o apăsată.
Mențineți apăsat întrerupătorul pentru frâna de parcare timp de 5 s.
Atunci când lampa de control pentru frâna de parcare se aprinde, eliberați întrerupătorul.
Apăsați comutatorul frânei de parcare.
Eliberați comutatorul frânei de parcare.
Eliberați pedala de frână.

Dezactivați modul de întreținere

După lucrările de reparații

Efectuați reglajul de bază al frânei de parcare.

Aparat de diagnoză

Asigurați vehiculului împotriva plecării de pe loc.
Racordați aparatul de diagnoză la conectorul de diagnoză.

Respectați poziția de montare a racordului EOBD.

Cuplați aprinderea.

Efectuați reglajul de bază.

Urmați instrucțiunile aparatului de diagnoză.

Manual

Asigurați vehiculului împotriva plecării de pe loc.
Cuplați aprinderea.
Acționați pedala de frână și mențineți-o apăsată.

Transmisie automată

Poziționați selectorul de viteze în poziția "P".

Cutie de viteze manuală

Aduceți transmisia în poziție neutră.

Continuare pentru toate vehiculele

Trafețu comutatorul frânei de parcare.
Eliberați comutatorul frânei de parcare.
Apăsați comutatorul frânei de parcare.
Eliberați comutatorul frânei de parcare.

Repetăți procesul de patru ori.

Procesul de reglare s-a încheiat.

Deschizător de siguranță al frânei de parcare

Ridicarea vehiculului.

Demontați garnitura pasajului roții spate-stânga.

Îndepărtați bușonul din cauciuc. **(1)**

Rotiți șuruburile în sens orar cu o unealtă adecvată până când cablul frânei de mână este complet detensionat. **(2) (Săgeată)**

(vezi figura 3)

Figură 3

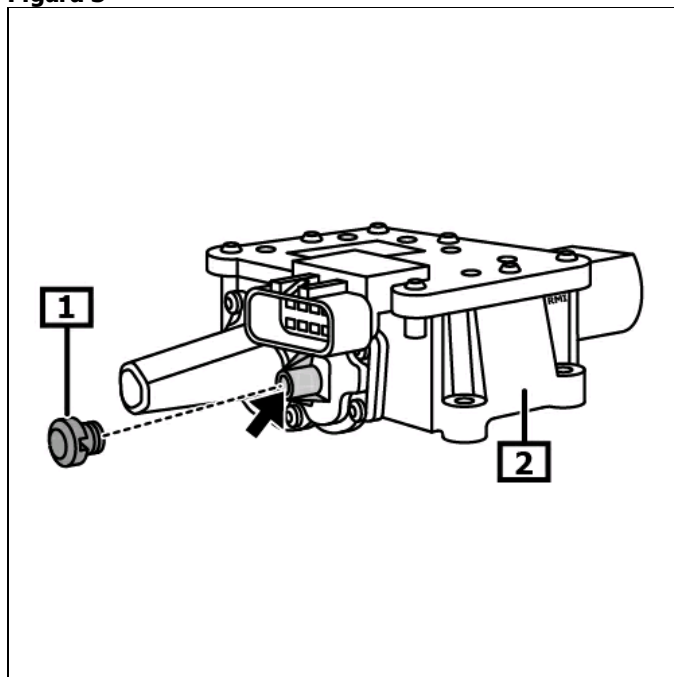

1 Bușon din cauciuc

2 Electromotor pentru frână electromecanică de parcare