



OPEL ZAFIRA TOURER C (P12), VAUXHALL ZAFIRA Mk III (P12)



### **OSTRZEŻENIE**

**Zagrożenie dla zdrowia!**

**Wdychanie pyłu hamulcowego może spowodować poważne uszkodzenie układu oddechowego!**

**Elementów hamulców nie czyścić sprężonym powietrzem.**

**Stosować środek do czyszczenia hamulców.**

### **Wskazówki ogólne**

Sterownik z silnikiem hamulca postojowego znajduje się pod obudową lewego tylnego nadkola.

Włącznik elektromechanicznego hamulca postojowego znajduje się w środkowej konsoli. **(1)**

**(patrz rysunek 1)**

**Rysunek 1**

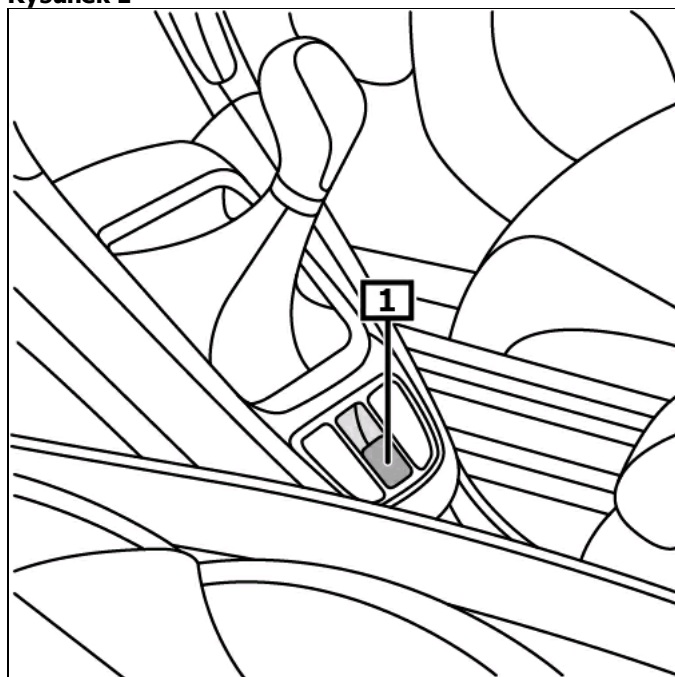

**1** Przełącznik – hamulec postojowy

## Wskazanie/obsługa

### Uruchomić hamulec postojowy

*Pociągnąć wyłącznik hamulca postojowego.*

### Zwolnić hamulec postojowy

Włączyć zapłon.

*Wcisnąć przełącznik hamulca postojowego i jednocześnie wcisnąć pedał hamulca.*

Jeśli pojawia się błąd, który zmniejsza bezpieczeństwo prawidłowego działania lub ruchu, zapala się żółta lampka kontrolna.

Sprawdzić kod błędu na wyświetlaczu. **(3)**

**(patrz rysunek 2)**

**Dalsze szczegóły i informacje można wyczytać w instrukcji obsługi.**

Rysunek 2

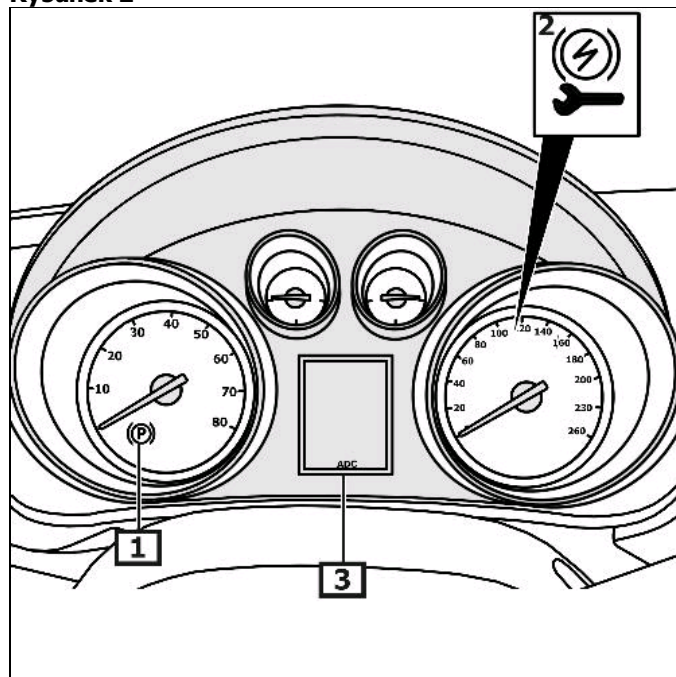

1 Lampka kontrolna

2 Lampka błędów

3 Wyświetlacz tablicy rozdzielczej

## **Włączyć tryb serwisowy**

**Przed pracami przy układzie hamulca postojowego aktywować tryb konserwacyjny hamulca postojowego**

### **aparat diagnostyczny**

Zabezpieczyć pojazd przed potoczeniem się.

Podłączyć przyrząd diagnostyczny do złącza diagnostycznego.

**Obserwować pozycję zamontowania łącza EOBD.**

Włączyć zapłon.

**Przestrzegać instrukcji urządzenia diagnostycznego.**

### **Manualny**

Zabezpieczyć pojazd przed potoczeniem się.

Włączyć zapłon.

### **Automatyczna skrzynia biegów**

Dźwignię wybieraka stawić w pozycji "P".

### **Mechaniczna skrzynia biegów**

Umieścić skrzynię biegów w pozycji neutralnej.

### **Kontynuacja dla wszystkich pojazdów**

Wcisnąć i przytrzymać pedał hamulca.

Wcisnąć i przytrzymać przez ok. 5 s przełącznik hamulca postojowego.

Jeśli zapali się lampka kontrolna hamulca postojowego, zwolnić przełącznik.

Nacisnąć wyłącznik hamulca postojowego.

Zwolnić przełącznik hamulca postojowego.

Zwolnić pedał hamulca.

## **Wyłączyć tryb serwisowy**

**po naprawie**

**Wykonać ustawienia podstawowe hamulca postojowego.**

### **aparat diagnostyczny**

Zabezpieczyć pojazd przed potoczeniem się.

Podłączyć przyrząd diagnostyczny do złącza diagnostycznego.

**Obserwować pozycję zamontowania łącza EOBD.**

Włączyć zapłon.

Dokonać ustawienia położenia podstawowego.

**Przestrzegać instrukcji urządzenia diagnostycznego.**

### **Manualny**

Zabezpieczyć pojazd przed potoczeniem się.

Włączyć zapłon.

Wcisnąć i przytrzymać pedał hamulca.

### **Automatyczna skrzynia biegów**

Dźwignię wybieraka stawić w pozycji "P".

### **Mechaniczna skrzynia biegów**

Umieścić skrzynię biegów w pozycji neutralnej.

### **Kontynuacja dla wszystkich pojazdów**

Pociągnąć wyłącznik hamulca postojowego.

Zwolnić przełącznik hamulca postojowego.

Nacisnąć wyłącznik hamulca postojowego.

Zwolnić przełącznik hamulca postojowego.

**Czynność powtórzyć cztery razy.**

**Programowanie jest zakończone.**

## **Odryglowanie awaryjne – hamulec postojowy**

### **Unieść pojazd.**

Zdemontować osłonę tylnego lewego nadkola.

Usunąć zatyczki gumowe. **(1)**

Obracać odpowiednim narzędziem śrubę zgodnie z ruchem wskazówek zegara, aż do całkowitego rozprężenia cięgna hamulca ręcznego. **(2) (strzałka)**

**(patrz rysunek 3)**

**Rysunek 3**

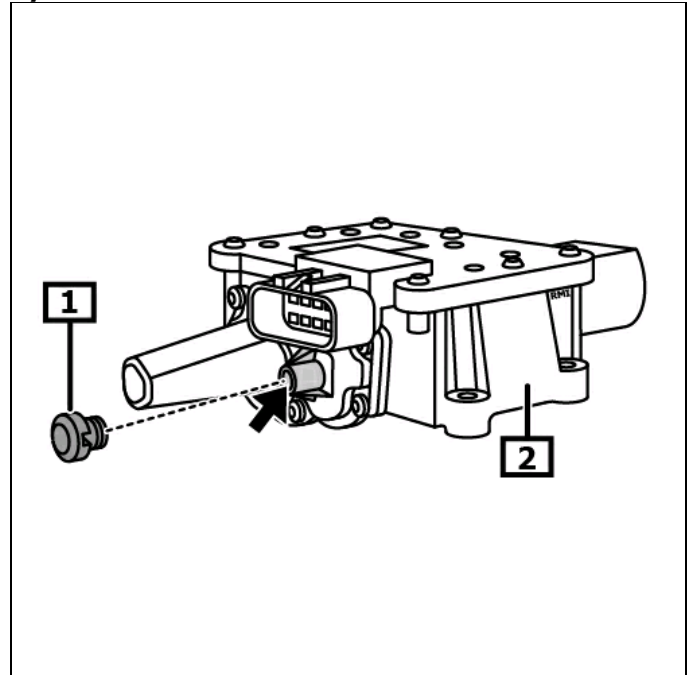

**1** zatyczka gumowa

**2** Siłownik elektromechanicznego hamulca postojowego