



OPEL ZAFIRA TOURER C (P12), VAUXHALL ZAFIRA Mk III (P12)



WARNUNG

Gesundheitsgefahr!

Das Einatmen von Bremsenstaub kann zu schweren Schäden der Atmungsorgane führen!

Bauteile der Bremse nicht mit Druckluft säubern.

Bremsenreiniger verwenden.

Allgemeine Hinweise

Das Steuergerät mit dem Stellmotor der Feststellbremse befindet sich unter der Radhausverkleidung, hinten links.

Der Schalter für Feststellbremse befindet sich in der Mittelkonsole. **(1)**

(siehe Abbildung 1)

Abbildung 1

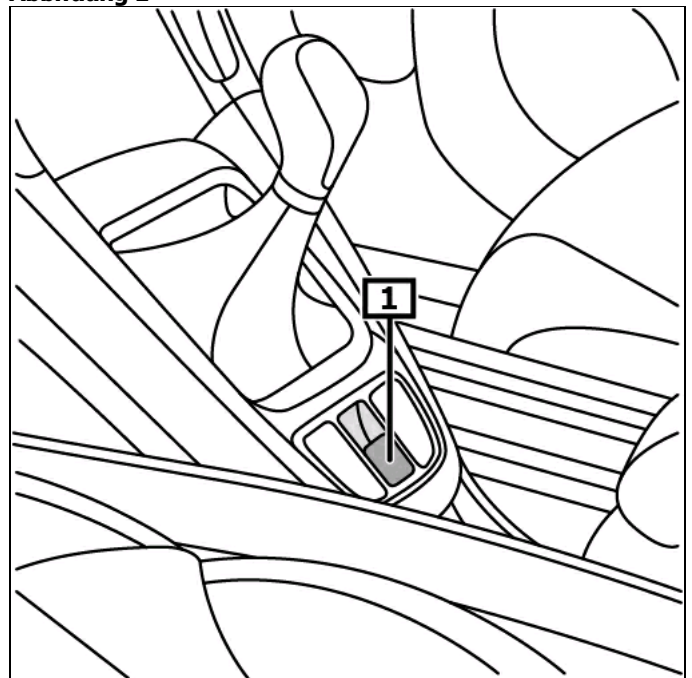

1 Schalter für Feststellbremse

Anzeige/Bedienung

Feststellbremse betätigen

Schalter für Feststellbremse ziehen.

Feststellbremse lösen

Zündung einschalten.

Schalter für Feststellbremse drücken und gleichzeitig das Bremspedal betätigen.

Bei Fehlern, die die Betriebs- oder Verkehrssicherheit beeinträchtigen, leuchtet die gelbe Kontrollleuchte auf. Fehlercode im Display ablesen. **(3)**

(siehe Abbildung 2)

Weitere Details und Informationen sind in der Betriebsanleitung nachzulesen!

Abbildung 2

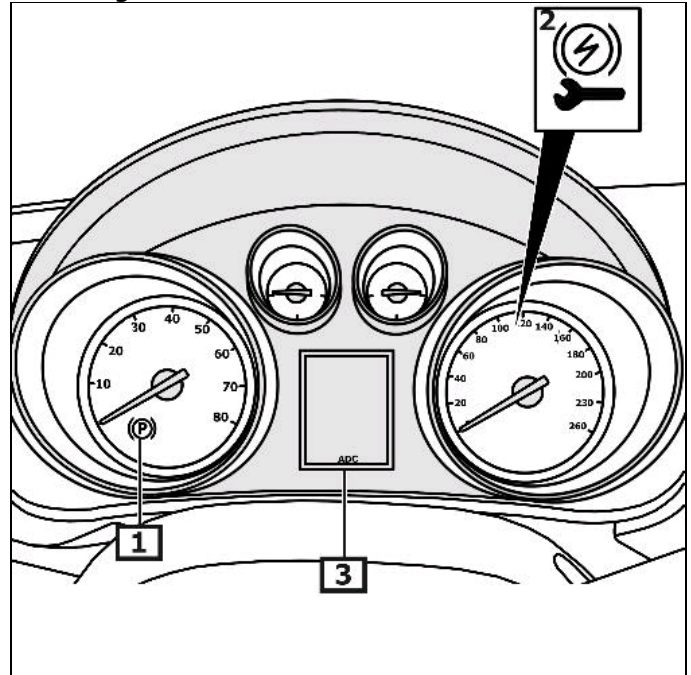

1 Kontrollleuchte

2 Fehlerleuchte

3 Display des Kombiinstrument

Wartungsmodus aktivieren

Vor Arbeiten an der Feststellbremsanlage den Wartungsmodus der Feststellbremse aktivieren

Diagnosegerät

Fahrzeug gegen Wegrollen sichern.

Diagnosegerät am Diagnoseanschluss anschließen.

Einbaulage des EOBD-Anschlusses beachten.

Zündung einschalten.

Den Anweisungen des Diagnosegerätes folgen.

Manuell

Fahrzeug gegen Wegrollen sichern.

Zündung einschalten.

Automatikgetriebe

Wählhebel in Stellung "P" stellen.

Schaltgetriebe

Getriebe in Neutralstellung bringen.

Fortsetzung für alle Fahrzeuge

Bremspedal betätigen und betätigt halten.

Schalter für Feststellbremse drücken und ca. 5 s gedrückt halten.

Wenn die Kontrollleuchte für Feststellbremse aufleuchtet, Schalter loslassen.

Schalter für Feststellbremse drücken.

Schalter für Feststellbremse loslassen.

Bremspedal freigeben.

Wartungsmodus deaktivieren

Nach Reparaturarbeiten

Grundeinstellung der Feststellbremse vornehmen.

Diagnosegerät

Fahrzeug gegen Wegrollen sichern.

Diagnosegerät am Diagnoseanschluss anschließen.

Einbaulage des EOBD-Anschlusses beachten.

Zündung einschalten.

Grundeinstellung vornehmen.

Den Anweisungen des Diagnosegerätes folgen.

Manuell

Fahrzeug gegen Wegrollen sichern.

Zündung einschalten.

Bremspedal betätigen und betätigt halten.

Automatikgetriebe

Wählhebel in Stellung "P" stellen.

Schaltgetriebe

Getriebe in Neutralstellung bringen.

Fortsetzung für alle Fahrzeuge

Schalter für Feststellbremse ziehen.

Schalter für Feststellbremse loslassen.

Schalter für Feststellbremse drücken.

Schalter für Feststellbremse loslassen.

Vorgang viermal wiederholen.

Einstellvorgang ist beendet.

Notentriegelung - Feststellbremse

Fahrzeug anheben.

Radhausverkleidung hinten links ausbauen.

Gummistopfen entfernen. **(1)**

Schraube mit geeignetem Werkzeug so lange im Uhrzeigersinn drehen, bis das Handbremsseil vollständig entspannt ist. **(2)**

(Pfeil)

(siehe Abbildung 3)

Abbildung 3

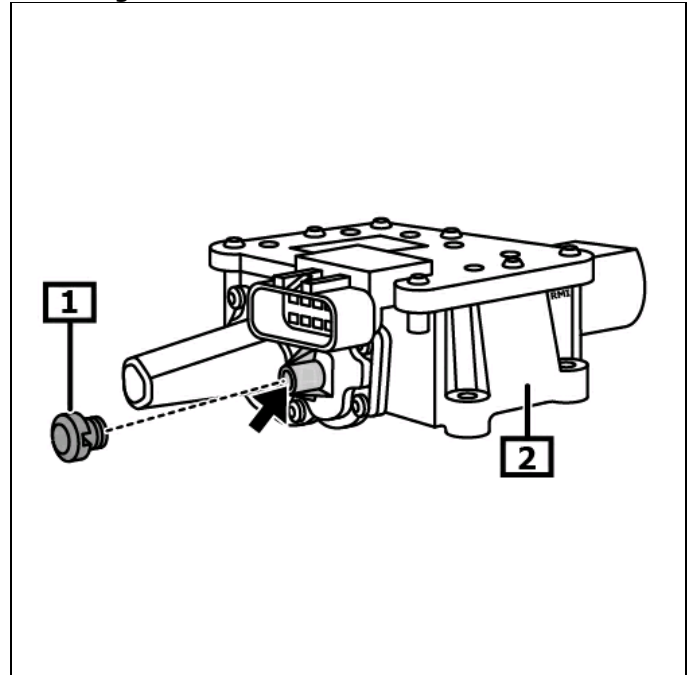

1 Gummistopfen

**2 Stellmotor für
elektromechanische
Feststellbremse**