



RO

OPEL INSIGNIA, VAUXHALL INSIGNIA



### **AVERTISMENT**

**Pericol pentru sănătate!**

**Inhalarea prafului degajat de plăcuțele de frână poate cauza afecțiuni severe ale organelor respiratorii!**

**Nu curățați componentele frânei cu aer comprimat.**

**Utilizați un produs special de curățare a frânelor.**

### **Indicații generale**

Aparatul de control cu servomotorul frânei de parcare se găsește pe subșasiu.

Maneta de comutare a frânei de parcare se găsește în consola centrală. **(1)**

**(vezi figura 1)**

**Figură 1**

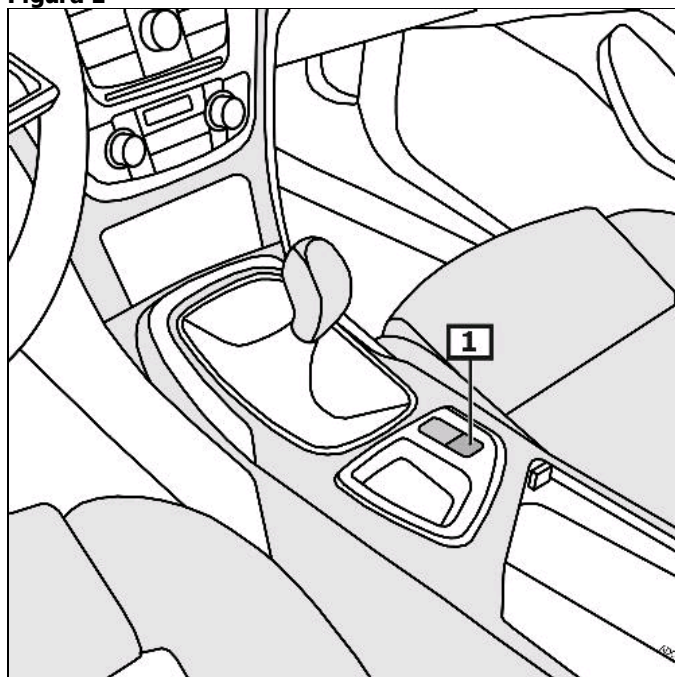

**1 Comutator - frână de parcare**

## **Afișaj/mod de utilizare**

### **Aționați frâna de parcare**

Trafețu comutatorului frânei de parcare. **(1)**  
**(vezi figura 1)**

### **Eliberați frâna de parcare**

Cuplați aprinderea.  
Apăsati comutatorul pentru frâna de parcare și acționați în același timp pedala de frână. **(2)**  
**(vezi figura 1)**

**Frâna de parcare se eliberează automat, de îndată ce vehiculul este cuplat în viteza 1 sau în marșarier.**

Lampă de control pentru frâna de parcare **(1)**

La defecțiunile care afectează siguranța funcționării și a traficului, se aprinde lampa de control galbenă. **(2)**

Citiți codul de eroare de pe ecran. **(3)**

**(vezi figura 2)**

**Puteți afla mai multe detalii și informații în manualul de utilizare!**

**Figură 2**

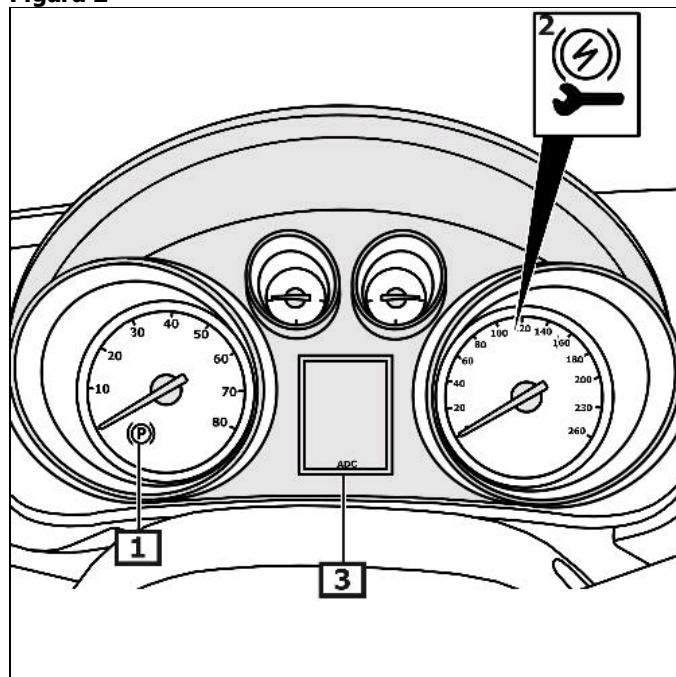

**1** Lampă de control

**2** Lampă defecțiune

**3** Display - instrument combinat

## **Activați modul de întreținere**

**Înainte de executarea lucrărilor la instalația frânei de parcare, activați modul de întreținere a frânei de parcare**

### **Aparat de diagnoză**

Asigurați vehiculului împotriva plecării de pe loc.  
Racordați aparatul de diagnoză la conectorul de diagnoză.

**Respectați poziția de montare a racordului EOBD.**

Cuplați aprinderea.

**Urmați instrucțiunile aparatului de diagnoză.**

### **Manual**

Asigurați vehiculului împotriva plecării de pe loc.  
Cuplați aprinderea.

### **Transmisie automată**

Poziționați selectorul de viteze în poziția "P".

### **Cutie de viteze manuală**

Aduceți transmisia în poziție neutră.

### **Continuare pentru toate vehiculele**

Acționați pedala de frână și mențineți-o apăsată.  
Mențineți apăsat întrerupătorul pentru frâna de parcare timp de 5 s.  
Atunci când lampa de control pentru frâna de parcare se aprinde, eliberați întrerupătorul.  
Apăsați comutatorul frânei de parcare.  
Eliberați comutatorul frânei de parcare.  
Eliberați pedala de frână.

## **Dezactivați modul de întreținere**

### **După lucrările de reparații**

**Efectuați reglajul de bază al frânei de parcare.**

### **Aparat de diagnoză**

Asigurați vehiculului împotriva plecării de pe loc.  
Racordați aparatul de diagnoză la conectorul de diagnoză.

**Respectați poziția de montare a racordului EOBD.**

Cuplați aprinderea.

Efectuați reglajul de bază.

**Urmați instrucțiunile aparatului de diagnoză.**

### **Manual**

Asigurați vehiculului împotriva plecării de pe loc.  
Cuplați aprinderea.

Acționați pedala de frână și mențineți-o apăsată.

### **Transmisie automată**

Poziționați selectorul de viteze în poziția "P".

### **Cutie de viteze manuală**

Aduceți transmisia în poziție neutră.

### **Continuare pentru toate vehiculele**

Trafețu comutatorul frânei de parcare.

Eliberați comutatorul frânei de parcare.

Apăsați comutatorul frânei de parcare.

Eliberați comutatorul frânei de parcare.

**Repetăți procesul de patru ori.**

**Procesul de reglare s-a încheiat.**

## **Deschizător de siguranță al frânei de parcare**

### **Ridicarea vehiculului.**

Demontați garnitura pasajului roții spate-stânga.

Îndepărtați bușonul din cauciuc. **(1)**

Rotiți șuruburile în sens orar cu o unealtă adecvată până când cablul frânei de mână este complet detensionat. **(2) (Săgeată)**

**(vezi figura 3)**

**Figură 3**

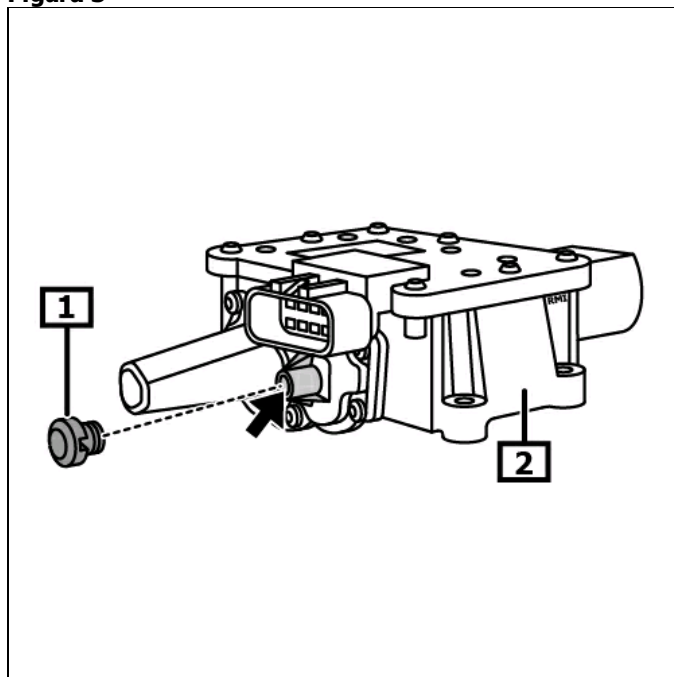

**1 Bușon din cauciuc**

**2 Electromotor pentru frână electromecanică de parcare**