



OSTRZEŻENIE

Zagrożenie dla zdrowia!

Wdychanie pyłu hamulcowego może spowodować poważne uszkodzenie układu oddechowego!

Elementów hamulców nie czyścić sprężonym powietrzem.

Stosować środek do czyszczenia hamulców.

Wskazówki ogólne

Sterownik z silnikiem hamulca postojowego znajduje się na spodzie pojazdu.

Włącznik elektromechanicznego hamulca postojowego znajduje się w środkowej konsoli. **(1)**
(patrz rysunek 1)

Rysunek 1

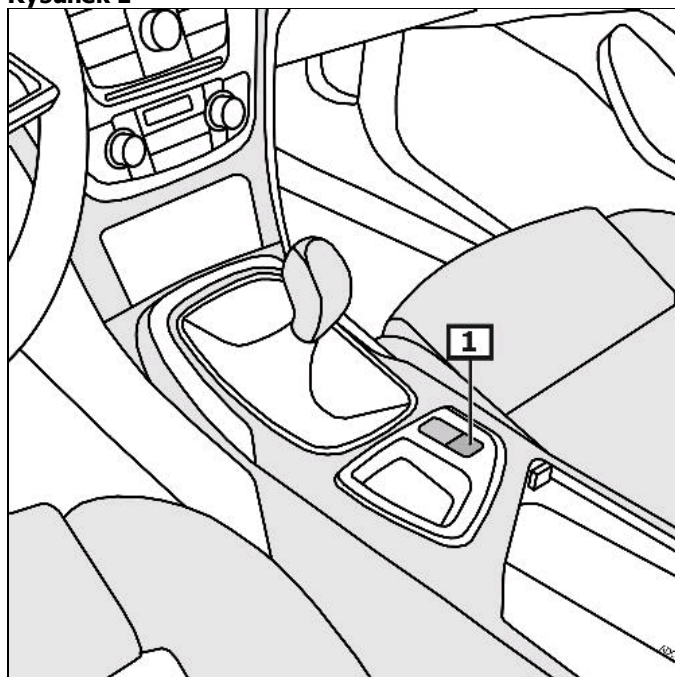

1 Przełącznik – hamulec postojowy

Wskazanie/obsługa

Uruchomić hamulec postojowy

Pociągnąć wyłącznik hamulca postojowego. **(1)**
(patrz rysunek 1)

Zwolnić hamulec postojowy

Włączyć zapłon.
Wcisnąć przełącznik hamulca postojowego i jednocześnie wcisnąć pedał hamulca. **(2)**
(patrz rysunek 1)

Hamulec postojowy zwalnia się automatycznie po włączeniu 1 biegu lub biegu wstecznego i ruszenia pojazdem.

Lampka kontrolna hamulca postojowego **(1)**

Jeśli pojawia się błąd, który zmniejsza bezpieczeństwo prawidłowego działania lub ruchu, zapala się żółta lampka kontrolna. **(2)**

Sprawdzić kod błędu na wyświetlaczu. **(3)**
(patrz rysunek 2)

Dalsze szczegóły i informacje można wyczytać w instrukcji obsługi.

Rysunek 2

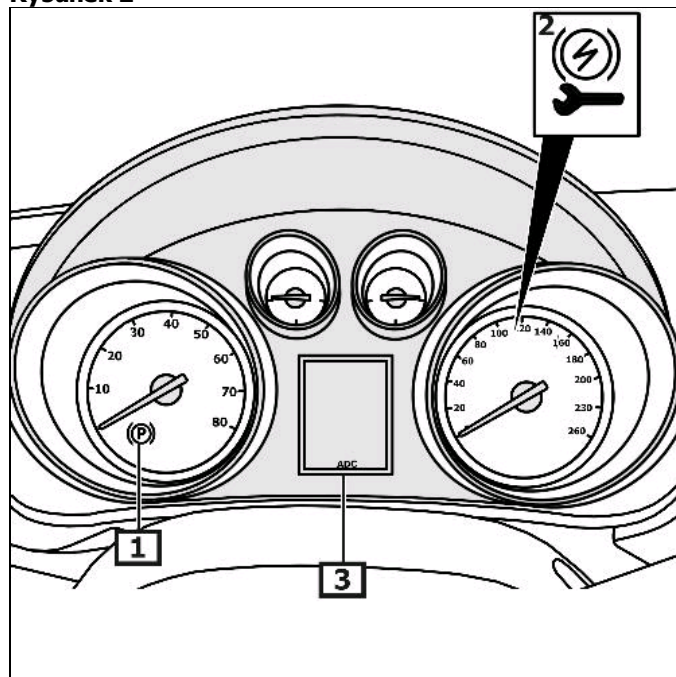

1 Lampka kontrolna

2 Lampka błędów

3 Wyświetlacz tablicy rozdzielczej

Włączyć tryb serwisowy

Przed pracami przy układzie hamulca postojowego aktywować tryb konserwacyjny hamulca postojowego

aparat diagnostyczny

Zabezpieczyć pojazd przed potoczeniem się.
Podłączyć przyrząd diagnostyczny do złącza diagnostycznego.
Obserwować pozycję zamontowania łącza EOBD.
Włączyć zapłon.
Przestrzegać instrukcji urządzenia diagnostycznego.

Manualny

Zabezpieczyć pojazd przed potoczeniem się.
Włączyć zapłon.

Automatyczna skrzynia biegów

Dźwignię wybieraka stawić w pozycji "P".

Mechaniczna skrzynia biegów

Umieścić skrzynię biegów w pozycji neutralnej.

Kontynuacja dla wszystkich pojazdów

Wcisnąć i przytrzymać pedał hamulca.
Wcisnąć i przytrzymać przez ok. 5 s przełącznik hamulca postojowego.
Jeśli zapali się lampka kontrolna hamulca postojowego, zwolnić przełącznik.
Nacisnąć wyłącznik hamulca postojowego.
Zwolnić przełącznik hamulca postojowego.
Zwolnić pedał hamulca.

Wyłączyć tryb serwisowy

po naprawie

Wykonać ustawienia podstawowe hamulca postojowego.

aparat diagnostyczny

Zabezpieczyć pojazd przed potoczeniem się.
Podłączyć przyrząd diagnostyczny do złącza diagnostycznego.
Obserwować pozycję zamontowania łącza EOBD.
Włączyć zapłon.
Dokonać ustawienia położenia podstawowego.
Przestrzegać instrukcji urządzenia diagnostycznego.

Manualny

Zabezpieczyć pojazd przed potoczeniem się.
Włączyć zapłon.
Wcisnąć i przytrzymać pedał hamulca.

Automatyczna skrzynia biegów

Dźwignię wybieraka stawić w pozycji "P".

Mechaniczna skrzynia biegów

Umieścić skrzynię biegów w pozycji neutralnej.

Kontynuacja dla wszystkich pojazdów

Pociągnąć wyłącznik hamulca postojowego.
Zwolnić przełącznik hamulca postojowego.
Nacisnąć wyłącznik hamulca postojowego.
Zwolnić przełącznik hamulca postojowego.
Czynność powtórzyć cztery razy.
Programowanie jest zakończone.

Odryglowanie awaryjne – hamulec postojowy

Unieść pojazd.

Zdemontować osłonę tylnego lewego nadkola.

Usunąć zatyczki gumowe. **(1)**

Obracać odpowiednim narzędziem śrubę zgodnie z ruchem wskazówek zegara, aż do całkowitego rozprężenia cięgna hamulca ręcznego. **(2) (strzałka)**

(patrz rysunek 3)

Rysunek 3

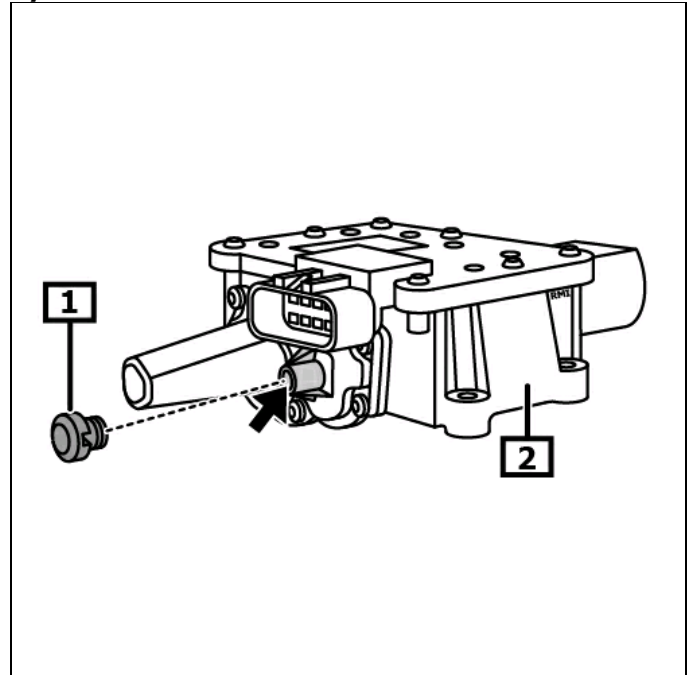

1 zatyczka gumowa

2 Siłownik elektromechanicznego hamulca postojowego