



### **WARNUNG**

**Gesundheitsgefahr!**

**Das Einatmen von Bremsenstaub kann zu schweren Schäden der Atmungsorgane führen!**

**Bauteile der Bremse nicht mit Druckluft säubern.**

**Bremsenreiniger verwenden.**

### **Allgemeine Hinweise**

Das Steuergerät mit dem Stellmotor der Feststellbremse befindet sich am Unterboden.

Der Schalter für Feststellbremse befindet sich in der Mittelkonsole. **(1)**

**(siehe Abbildung 1)**

**Abbildung 1**

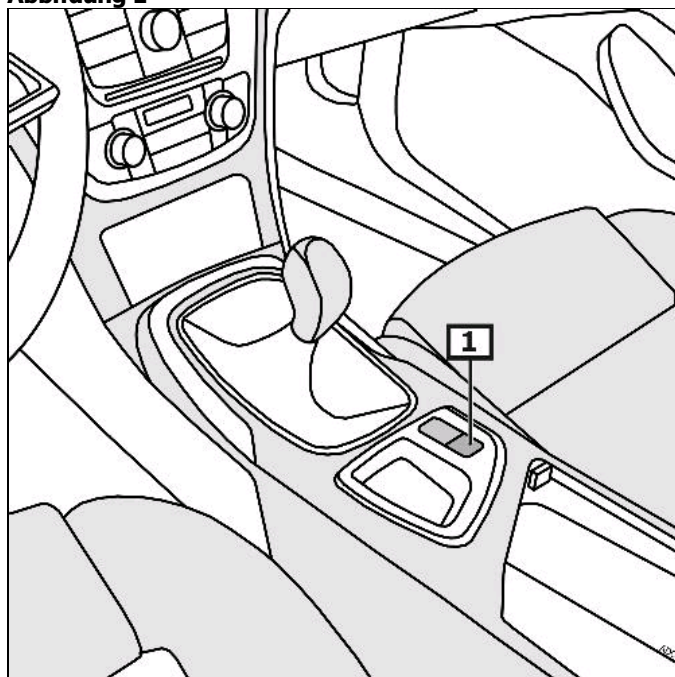

**1 Schalter für Feststellbremse**

## Anzeige/Bedienung

### Feststellbremse betätigen

Schalter für Feststellbremse ziehen. **(1)**  
**(siehe Abbildung 1)**

### Feststellbremse lösen

Zündung einschalten.  
Schalter für Feststellbremse drücken und gleichzeitig das  
Bremspedal betätigen. **(2)**  
**(siehe Abbildung 1)**

**Sobald das Fahrzeug im 1. Gang oder im Rückwärtsgang bewegt wird, löst sich die Feststellbremse automatisch.**

### Kontrollleuchte für Feststellbremse **(1)**

Bei Fehlern, die die Betriebs- oder Verkehrssicherheit beeinträchtigen, leuchtet die gelbe Kontrollleuchte auf. **(2)**  
Fehlercode im Display ablesen. **(3)**  
**(siehe Abbildung 2)**

**Weitere Details und Informationen sind in der Betriebsanleitung nachzulesen!**

Abbildung 2

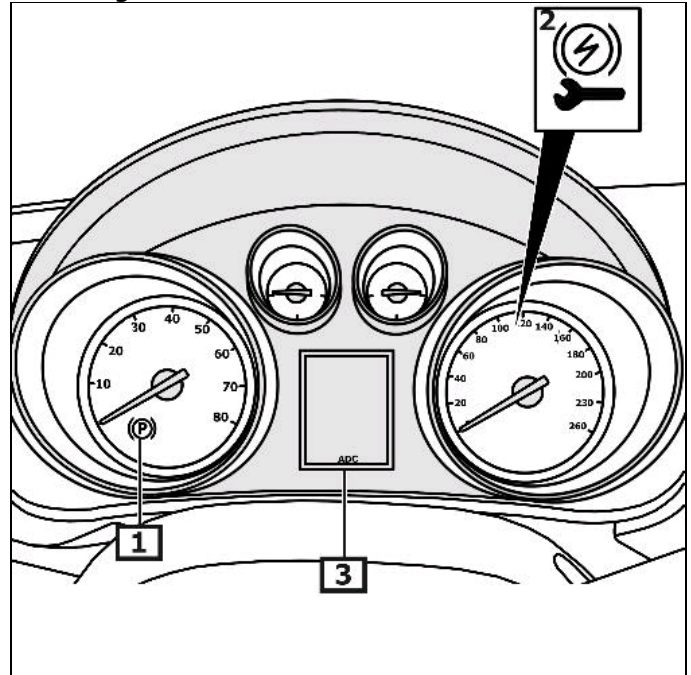

1 Kontrollleuchte

2 Fehlerleuchte

3 Display des Kombiinstrumentes

## Wartungsmodus aktivieren

**Vor Arbeiten an der Feststellbremsanlage den Wartungsmodus der Feststellbremse aktivieren**

### **Diagnosegerät**

Fahrzeug gegen Wegrollen sichern.

Diagnosegerät am Diagnoseanschluss anschließen.

**Einbaulage des EOBD-Anschlusses beachten.**

Zündung einschalten.

**Den Anweisungen des Diagnosegerätes folgen.**

### **Manuell**

Fahrzeug gegen Wegrollen sichern.

Zündung einschalten.

### **Automatikgetriebe**

Wählhebel in Stellung "P" stellen.

### **Schaltgetriebe**

Getriebe in Neutralstellung bringen.

### **Fortsetzung für alle Fahrzeuge**

Bremspedal betätigen und betätigt halten.

Schalter für Feststellbremse drücken und ca. 5 s gedrückt halten.

Wenn die Kontrollleuchte für Feststellbremse aufleuchtet, Schalter loslassen.

Schalter für Feststellbremse drücken.

Schalter für Feststellbremse loslassen.

Bremspedal freigeben.

## Wartungsmodus deaktivieren

**Nach Reparaturarbeiten**

**Grundeinstellung der Feststellbremse vornehmen.**

### **Diagnosegerät**

Fahrzeug gegen Wegrollen sichern.

Diagnosegerät am Diagnoseanschluss anschließen.

**Einbaulage des EOBD-Anschlusses beachten.**

Zündung einschalten.

Grundeinstellung vornehmen.

**Den Anweisungen des Diagnosegerätes folgen.**

### **Manuell**

Fahrzeug gegen Wegrollen sichern.

Zündung einschalten.

Bremspedal betätigen und betätigt halten.

### **Automatikgetriebe**

Wählhebel in Stellung "P" stellen.

### **Schaltgetriebe**

Getriebe in Neutralstellung bringen.

### **Fortsetzung für alle Fahrzeuge**

Schalter für Feststellbremse ziehen.

Schalter für Feststellbremse loslassen.

Schalter für Feststellbremse drücken.

Schalter für Feststellbremse loslassen.

**Vorgang viermal wiederholen.**

**Einstellvorgang ist beendet.**

## **Notentriegelung - Feststellbremse**

### **Fahrzeug anheben.**

Radhausverkleidung hinten links ausbauen.

Gummistopfen entfernen. **(1)**

Schraube mit geeignetem Werkzeug so lange im Uhrzeigersinn drehen, bis das Handbremsseil vollständig entspannt ist. **(2)**

**(Pfeil)**

**(siehe Abbildung 3)**

**Abbildung 3**

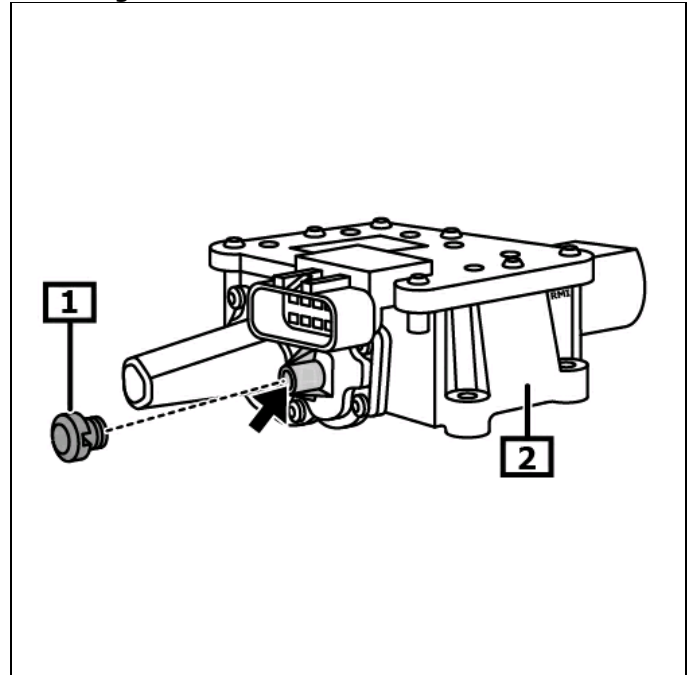

**1 Gummistopfen**

**2 Stellmotor für  
elektromechanische  
Feststellbremse**