



MERCEDES-BENZ A-KLASSE (W176), B-KLASSE (W246, W242), CLA Coupe (C117)



AVISO

Perigo para a saúde!

A inalação de pó dos travões pode provocar danos graves no sistema respiratório!

Não limpar os componentes dos travões com ar comprimido.

Utilizar produto de limpeza para travões.

Avisos gerais

O interruptor para o travão de estacionamento encontra-se no painel de instrumentos. **(1)**

(veja a figura 1)

Figura 1

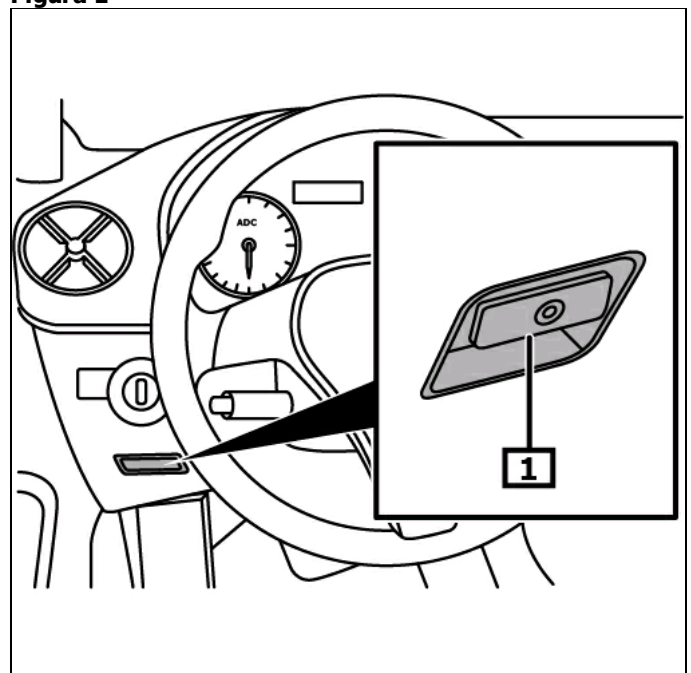

1 Chave – travão fixador

Ecrã/comando

Na presença das seguintes condições, o travão de estacionamento é automaticamente ativado:

- Em veículos com caixa de velocidades automática, *DISTRONIC PLUS* faz o veículo parar.
- A função *HOLD* pára o veículo.

Pelo menos uma das seguintes condições tem de estar adicionalmente cumprida:

- O motor está desligado.
- O cinto de segurança não está colocado e a porta do condutor está aberta.
- Existe uma avaria do sistema.
- Alimentação de tensão insuficiente.
- Veículo parado durante muito tempo.

Acionar o travão de estacionamento

Premir o interruptor para o travão de estacionamento.

A lâmpada avisadora vermelha do instrumento combinado está acesa. **(1)**

(veja a figura 2)

Na presença das seguintes condições, o travão de estacionamento solta-se automaticamente:

- Motor em funcionamento.
- A caixa de velocidades encontra-se na posição *D* ou *R*.
- O cinto de segurança está colocado.
- O pedal do acelerador está acionado.
- Se estiver metida a *R* velocidade, a porta da mala tem de estar simultaneamente fechada.

Soltar o travão de estacionamento

Puxar o interruptor para o travão de estacionamento.

A lâmpada avisadora vermelha no instrumento combinado apaga-se. **(1)**

(veja a figura 2)

A luz de controlo amarela acende-se caso ocorram falhas que afetem a segurança operacional ou rodoviária. **(2)**

Ler o código de erro no ecrã. **(3)**

(veja a figura 2)

Outros pormenores e informações encontram-se no manual de instruções de funcionamento!

Figura 2

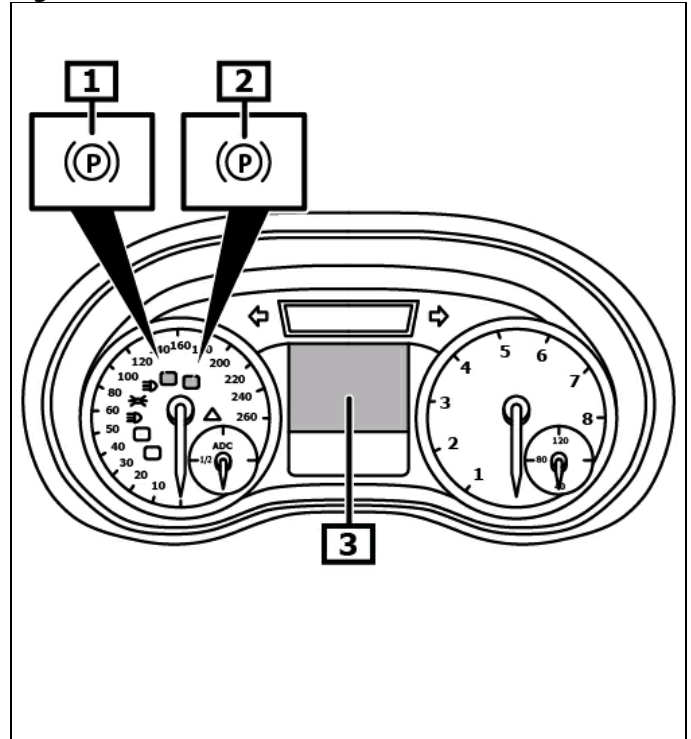

1 Lâmpada de controlo

2 Luminária de falha

3 Ecrã do painel de instrumentos

Realizar teste de travões na estação de teste.

Conduzir veículo com as rodas traseiras para o banco de ensaio.

Pôr a alavanca selectora na posição N.

Deixar as rodas serem acionadas durante aprox. 10 segundos pelo banco de ensaio de rolos.

Os calços dos travões são automaticamente colocados junto ao disco do travão, de forma lenta.

O travão de estacionamento trava brevemente e sinaliza assim o modo do banco de ensaio de rolos.

Após 2 e 5 segundos, deve acionar brevemente o interruptor do travão de estacionamento. **(1)**
(veja a figura 1)

O travão de estacionamento trava com maior potência de travagem.

Soltar o travão de estacionamento electromecânico.

Repetir o processo 3 até 4 vezes, até as rodas bloquearem.

Soltar o travão de estacionamento electromecânico.

Colocar a pinça do travão do eixo traseiro na posição de montagem:

Fechar o capot.

Girar a chave de ignição na posição 1.

Premir e manter premida a tecla para receber chamadas. **(1)**

Premir e manter premida no espaço de um segundo a tecla OK. **(2)**

(veja a figura 3)

Manter premidas ambas as teclas durante aprox. 5 segundos.

No visor aparece o menu da oficina com os seguintes pontos de menu:

- Dados do veículo
- Teste de rolos
- Mudança dos calços dos travões
- ASSYST PLUS

Premir repetidamente a(s) tecla(s) Avançar/Recuar até aparecer a cores no visor -Mudança dos calços dos travões.

(3)(4)

Pressionar a tecla OK. **(2)**

(veja a figura 3)

Atenção!

Não premir o travão de serviço enquanto a posição de montagem da pinça do travão é iniciada.

Quando no visor aparece -Posição de montagem-, desligue a ignição e retire a chave de ignição. **(4)**

(veja a figura 3)

Figura 3

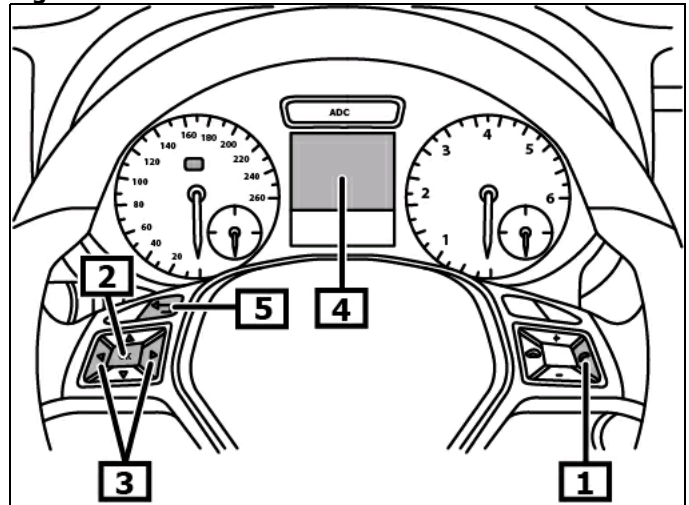

1 Tecla para recepção de telefonemas

2 Tecla OK

3 Tecla(s) Avançar/Retroceder

4 Display

5 Tecla para voltar

Abandonar a posição de montagem da pinça do travão.

Atenção!

Abandonar a posição de montagem da pinça do travão somente quando os calços dos travões e as pinças dos travões estão montados.

(Perigo de danos)

Girar a chave de ignição na posição 1.

No visor aparece a indicação -Posição de montagem alcançada, Abandonar a posição de montagem. **(4)**

Confirmar com tecla OK. **(2)**

No visor aparece a indicação -Saiu da posição de montagem. **(4)**

Confirmar com tecla OK. **(2)**

Sair do menu de oficina com a tecla Retroceder. **(5)**

(veja a figura 3)

Desligar a ignição.

Binários necessários

Actuador do travão de estacionamento (1)	(veja a figura 4)	Renovar a(s) junta(s).	12 Nm
--	-------------------	------------------------	-------

Desbloqueio de emergência - travão de estacionamento

Desligar a ignição.

Firmar a viatura contra deslocamento autónomo.

Separar a(s) conexão(ões) eléctrica(s) do servomotor.

Desparafusar o(s) parafuso(s). (1)

Retirar cuidadosamente o servomotor da pinça de travão. (2)

(veja a figura 4)

Renovar a(s) junta(s).

Figura 4

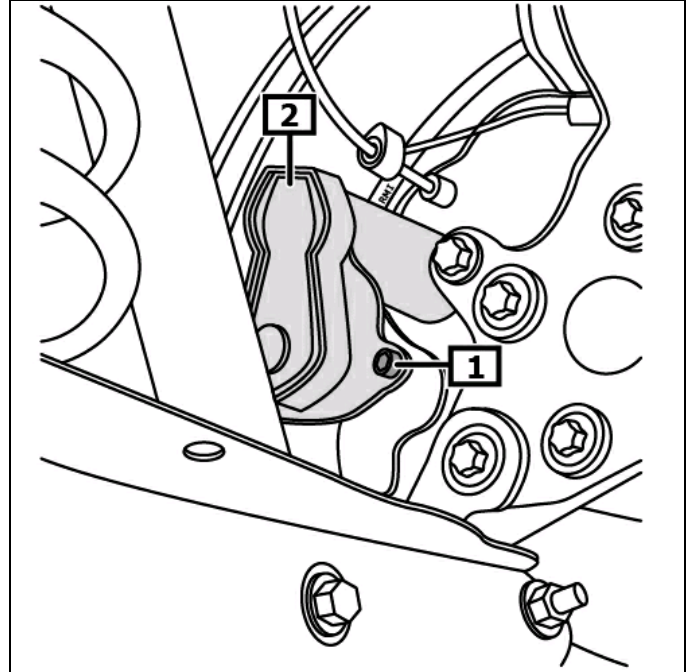

1 Parafuso(s)

2 Servomotor para travão de estacionamento

Usar chave Allen.

Rodar o fuso para trás no sentido dos ponteiros do relógio até a roda rodar livremente. (1) (2)

(veja a figura 5)

O fuso não pode ser rodado no sentido inverso dos ponteiros do relógio.

Montagem em ordem inversa da desmontagem.

Figura 5

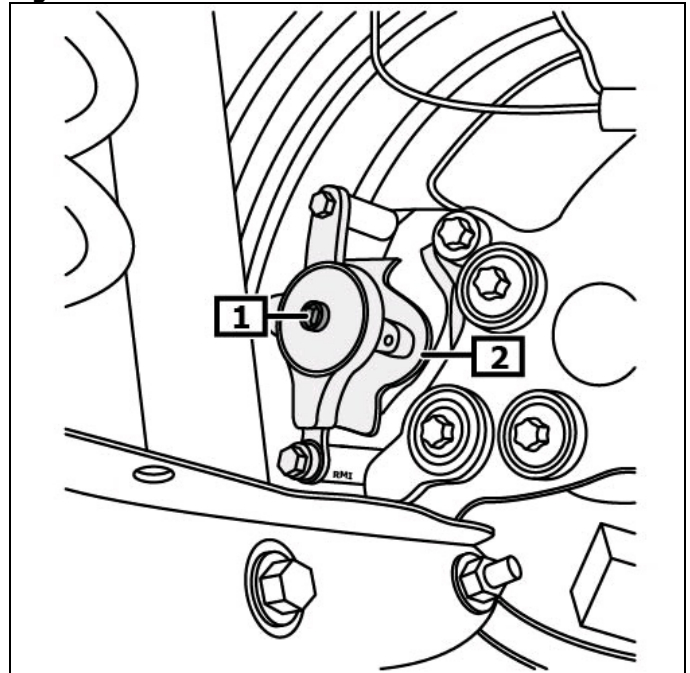

1 Fuso

2 Pinça