



MERCEDES-BENZ A-KLASSE (W176), B-KLASSE (W246, W242), CLA Coupe (C117)



FIGYELMEZTETÉS

Az egészségre vonatkozó veszély!

A fékpor belégzése a légzőszervek súlyos károsodásához vezethet!

A fék szerkezeti elemeit ne tisztítsa sűrített levegővel.

Féktisztítót kell használni.

általános utasítások

A rögzítőfék kapcsolója a műszerfalon található. **(1)**
(lásd az ábrát 1)

1 ábra

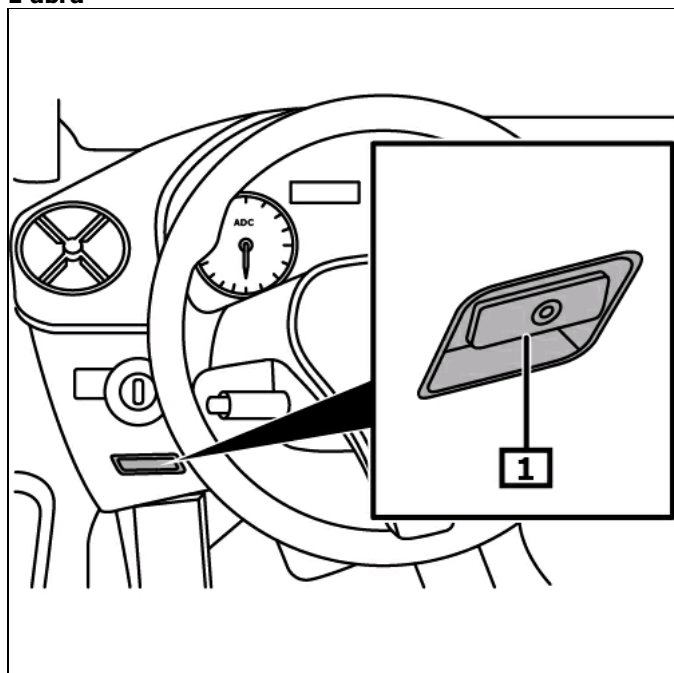

1 Rögzítőfék-kapcsoló

Kijelző/Kezelés

A következő feltételek mellett a rögzítőfék automatikusan aktiválódik:

- Az automata sebességváltós járműveknél az *DISTRONIC PLUS* a járművet leállítja.
- Az *HOLD* funkció megállítja a járművet.

A következő feltételek közül legalább egynek kiegészítően teljesülnie kell:

- A motort leállították.
- A biztonsági övet nem kapcsolták be és a vezető oldali ajtó nyitva van.
- Rendszerhiba áll fenn.
- A feszültségellátás nem elegendő.
- A jármű hosszabb ideje áll.

A rögzítőféket működtetni.

A rögzítőfék kapcsolóját megnyomni.

A piros hibajelző lámpa a kombinált műszerben világít. **(1)**
(lásd az ábrát 2)

Amennyiben a következő feltételek teljesülnek, a rögzítőfék automatikusan kiold:

- A motor jár.
- A sebességváltó *D* vagy *R* állásban található.
- A biztonsági övet bekapcsolták.
- A gázpedált lenyomták.
- Az *R* fokozat kapcsolásával egy időben a csomagterfedélnek zárva kell lennie.

A rögzítőféket kioldani.

A rögzítőfék kapcsolóját meghúzni.

A piros hibajelző lámpa a kombinált műszerben kialszik. **(1)**
(lásd az ábrát 2)

Az olyan hibák esetén, amelyek az üzem- vagy közlekedési biztonságot befolyásolják, felgyullad a sárga ellenőrző lámpa.

(2)

A hibakódokat a képernyőn leolvasni. **(3)**

(lásd az ábrát 2)

További részletet és információt lásd a használati utasításban.

2 ábra

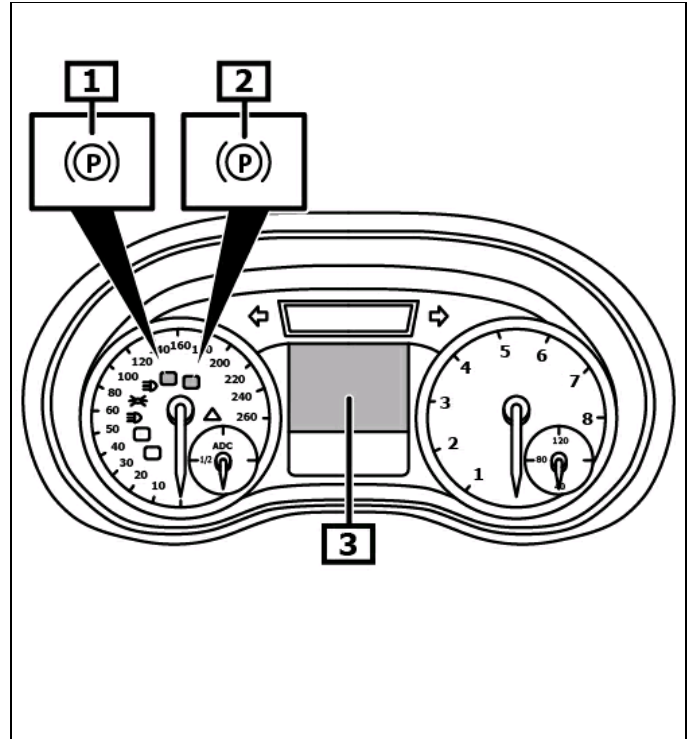

1 Ellenőrzőlámpa

2 Hibajelző lámpa

3 Kombinált műszer képernyő

Végezze el a féktestet a fékpadon.

A járművet a hátsó kerekkel a fékpadra vinni.
Az előválasztókart N állásba tenni.
A kerekeket kb. 10 másodpercen keresztül a görgős fékpaddal meghajtani.
A fékbakokat automatikusan lelassítva helyezik a féktárcsára.
A rögzítőfék kicsit lefékez és ezzel szignalizálja a görgős fékpados üzemmódot.

2 - 5 másodperc elteltével a rögzítőfék kapcsolóját röviden lenyomni. **(1)**
(lásd az ábrát 1)

A rögzítőfék megnövekedett fékteljesítménnyel fékez.
Az elektromágneses rögzítőféket kioldani.
A folyamatot 3 - 4 alkalommal megismételni, míg a kerekek blokkolnak.
Az elektromágneses rögzítőféket kioldani.

A hátsó tengely féknyeregét szerelési helyzetbe állítani: **3 ábra**

A motorháztetőt bezárni.
Forgassa el a gyújtáskulcsot a 1-állásba.

A hívásfogadás gombot lenyomni és lenyomva tartani. **(1)**
Egy másodpercen belül lenyomni és lenyomva tartani az OK gombot. **(2)**
(lásd az ábrát 3)

Mindkét gombot kb. 5 másodpercig lenyomva tartani.
A képernyőn megjelenik a műhelymenü a következő menüpontokkal:
- Járműadatok
- Fékpadi teszt
- Fékbetétcsere
- ASSYST PLUS

Az előre-/visszalapozás gombo(ka)t újra lenyomni, míg a képernyőn színesen ki nem jelölik a -Fékbetétcsere- pontot. **(3)**
(4)
A OK - gombot megnyomni. **(2)**
(lásd az ábrát 3)

Figyelem!

Az üzemféket ne nyomja le addig, míg a féknyereg szerelési helyzetét beállítják.

Amint megjelenik a képernyőn a -Szerelési helyzet elérve-, a gyújtást lekapcsolni és a gyújtáskulcsot kihúzni. **(4)**
(lásd az ábrát 3)

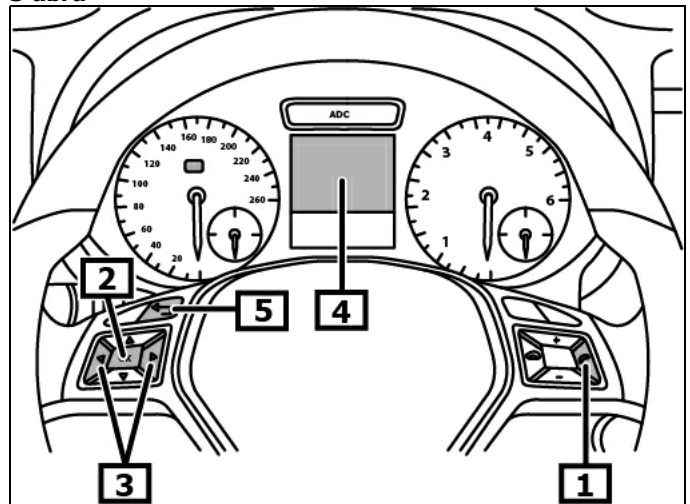

- | | |
|--------------------------------|-------------|
| 1 Hívásfogadás gomb | 2 OK - gomb |
| 3 előre/visszalapozás gomb(ok) | 4 képernyő |
| 5 -vissza- gomb | |

A féknyereg szerelési helyzetét elhagyni.

Figyelem!

A féknyereg szerelési helyzetét csak akkor szabad elhagyni, ha a fékpofákat és a féknyergeket felszerelték. (sérülésveszély)

Forgassa el a gyújtáskulcsot a 1-állásba.

A képernyőn megjelenik a -Szerelési helyzet elérve, szerelési helyzetet elhagyni- kijelzés. **(4)**

OK-gombbal leigazolni. **(2)**

A képernyőn megjelenik a -Szerelési helyzet elhagyva- kijelzés. **(4)**

OK-gombbal leigazolni. **(2)**

A műhelymenüből a vissza-gombbal kilépni. **(5)**

(lásd az ábrát 3)

Vegye le a gyújtást.

szükséges forgató nyomaték

Rögzőfék állítómotor (1)	(lásd az ábrát 4)	Cserélje ki a tömítés(eke)t.	12 Nm
--------------------------	-------------------	------------------------------	-------

Rögzőfék vészkireteszelés

Vegye le a gyújtást.
Biztosítsa, hogy ne guruljon el a jármű.
Az elektromos csatlakozás(oka)t az állítómotorról lehúzni.
Csavarja ki a csavar(oka)t. (1)
Az állítómotort a féknyeregről óvatosan lehúzni. (2)
(lásd az ábrát 4)

Cserélje ki a tömítés(eke)t.

Imbuszkulcsot használni.
Az orsót az óramutató járásával megegyező irányban visszaforgatni, míg a kerék szabadon forgatható nem lesz. (1)
(2)
(lásd az ábrát 5)

Az orsót nem szabad az óramutató járásával ellenkező irányba elforgatni.

Beszerezés a kiszereléssel ellentétes sorrendben.

4 ábra

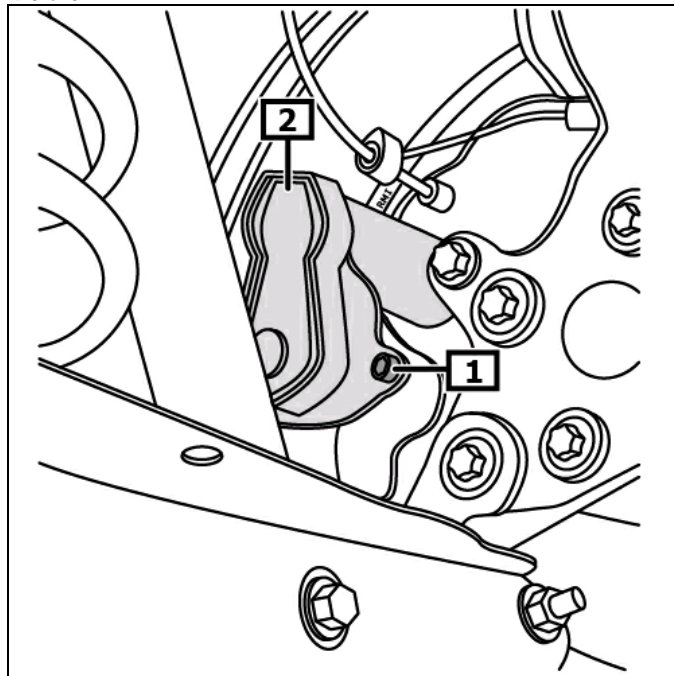

1 csavar(ok)

2 Rögzőfék állítómotor

5 ábra

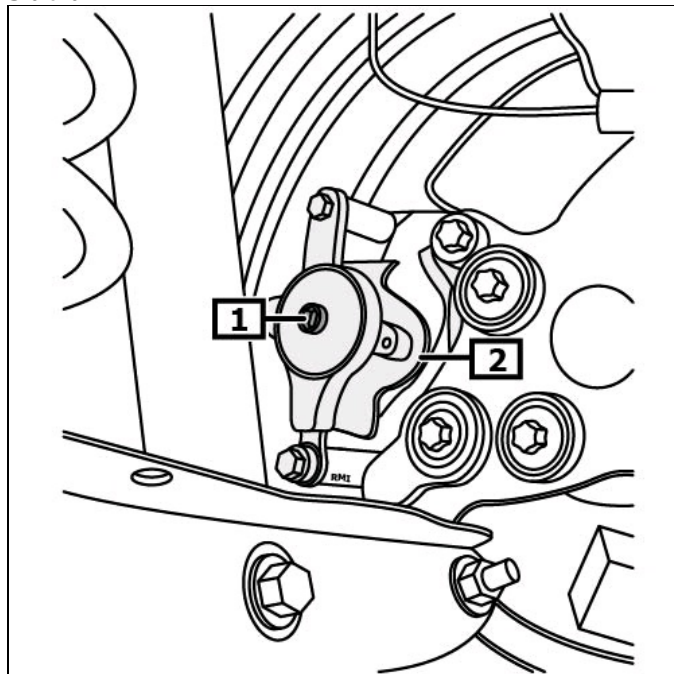

1 Menetes orsó

2 féknyereg