



MAZDA 6 Kombi (GJ, GH), 6 Stufenheck (GJ, GH)



AVERTISMENT

Pericol pentru sănătate!

Inhalarea prafului degajat de plăcuțele de frână poate cauza afecțiuni severe ale organelor respiratorii!

Nu curățați componentele frânei cu aer comprimat.

Utilizați un produs special de curățare a frânelor.

Indicație (indicații)

Asigurați vehiculului împotriva plecării de pe loc.

Indicații generale

Servomotoarele frânei de parcare se găsesc în etrierele de frână posterioare.

Maneta de comutare a frânei de parcare se găsește în consola centrală. **(1)**

(vezi figura 1)

Afișaj/mod de utilizare

Aționați frâna de parcare

Trafețu comutatorului frânei de parcare. **(1)**

Eliberați frâna de parcare

Aționați pedala de frână și apăsați întrerupătorul pentru frâna de staționare. **(1)**

(vezi figura 1)

Puteți afla mai multe detalii și informații în manualul de utilizare!

Figură 1

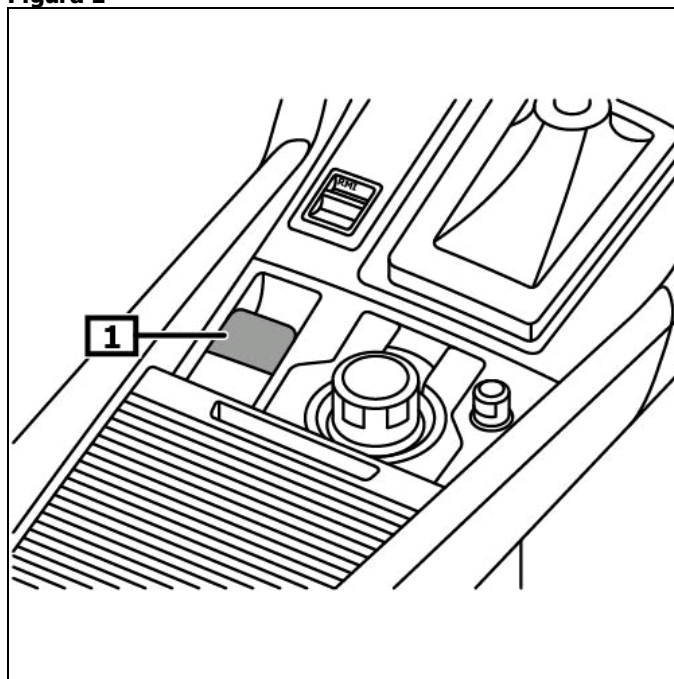

1 Comutator - frână de parcare

Activați modul de întreținere

Înainte de executarea lucrărilor la sistemul de frânare, activați modul de întreținere a frânei de parcare.

Cuplați aprinderea.

Eliberați frâna de parcare

Efectuați în intervalul de 5 secunde următoarele lucrări:

Apăsați comutatorul frânei de parcare.

Apăsați complet pe pedala de accelerație.

Decuplați aprinderea.

Apăsați comutatorul frânei de parcare.

Apăsați complet pe pedala de accelerație.

Cuplați aprinderea.

Lampa de control pentru frâna de parcare electromecanică se aprinde în oranj.

Modul de întreținere este activat.

Decuplați aprinderea.

Dezactivați modul de întreținere

După lucrările de reparații

Cuplați aprinderea.

Efectuați în intervalul de 5 secunde următoarele lucrări:

Trafețu comutatorul frânei de parcare.

Apăsați complet pe pedala de accelerație.

Decuplați aprinderea.

Trafețu comutatorul frânei de parcare.

Apăsați complet pe pedala de accelerație.

Cuplați aprinderea.

Lămpile de control pentru frâna electromecanică de parcare trebuie să se stingă.

Modul de întreținere este dezactivat.

Decuplați aprinderea.

Cupluri de rotație necesare

Servomotor - frână de parcare (1)	(vezi figura 2)	Utilizați șurub(uri) nou (noi).	cu frână de staționare electrică 10 - 13 Nm
---	------------------------	---------------------------------	--

Deschizător de siguranță al frânei de parcare

Asigurați vehiculului împotriva plecării de pe loc.

Eliberați frâna de parcare

Decuplați aprinderea.

Debransați racordul (racordurile) electric(e) de pe servomotor.

Deșurubați șurubul (șuruburile). **(1)**

Extrageți cu grijă servomotorul de pe etrierul de frână. **(2)**

Înlocuiți inelul (inelele) de etanșare. (3)
(vezi figura 2)

Figură 2

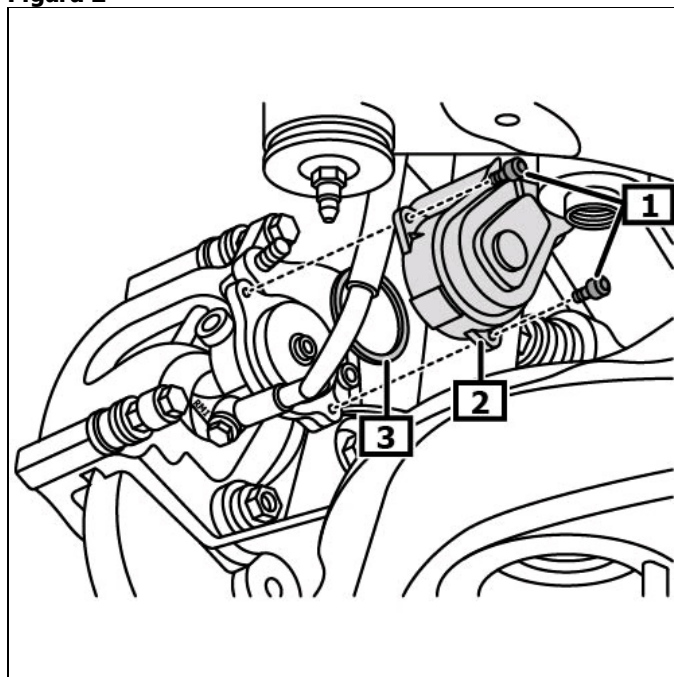

1 Șurub(uri)

2 Servomotor pentru frâna de parcare

3 Inel(e) de etanșare

Rotiți axul în sens orar, până când roata se poate roti liber. **(1)**
Utilizați o unealtă adecvată.
(vezi figura 3)

Montarea în ordine inversă demontării.

Verificați funcționarea frânei de parcare.

Figură 3

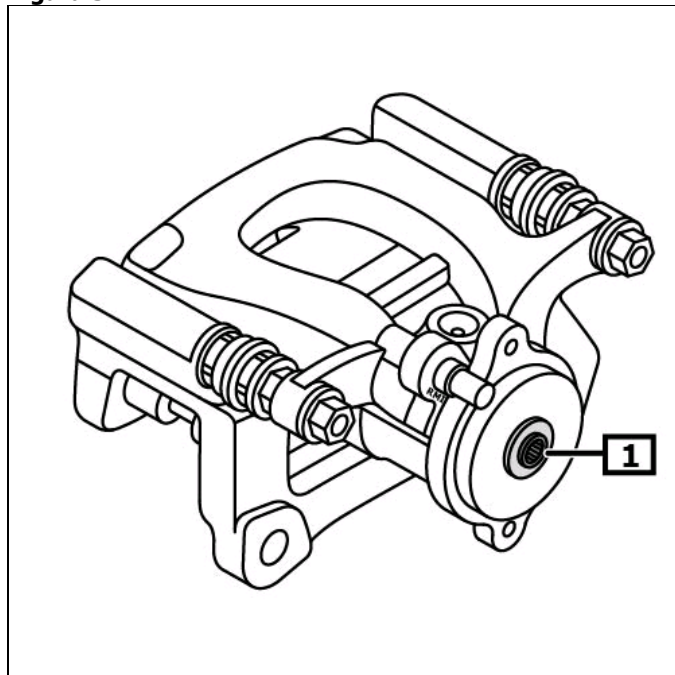

1 Arborele