



MAZDA 6 Kombi (GJ, GH), 6 Stufenheck (GJ, GH)



### **AVISO**

**Perigo para a saúde!**

**A inalação de pó dos travões pode provocar danos graves no sistema respiratório!**

**Não limpar os componentes dos travões com ar comprimido.**

**Utilizar produto de limpeza para travões.**

### **Aviso(s)**

**Firmar a viatura contra deslocamento autónomo.**

### **Avisos gerais**

Os actuadores do travão de estacionamento encontram-se nas pinças traseiras dos travões.

O interruptor do travão de estacionamento encontra-se na consola central. **(1)**  
**(veja a figura 1)**

### **Ecrã/comando**

#### **Acionar o travão de estacionamento**

Puxar o interruptor para o travão de estacionamento. **(1)**

#### **Soltar o travão de estacionamento**

Acionar o pedal do travão e pressionar o interruptor do travão de estacionamento. **(1)**

**(veja a figura 1)**

**Outros pormenores e informações encontram-se no manual de instruções de funcionamento!**

**Figura 1**

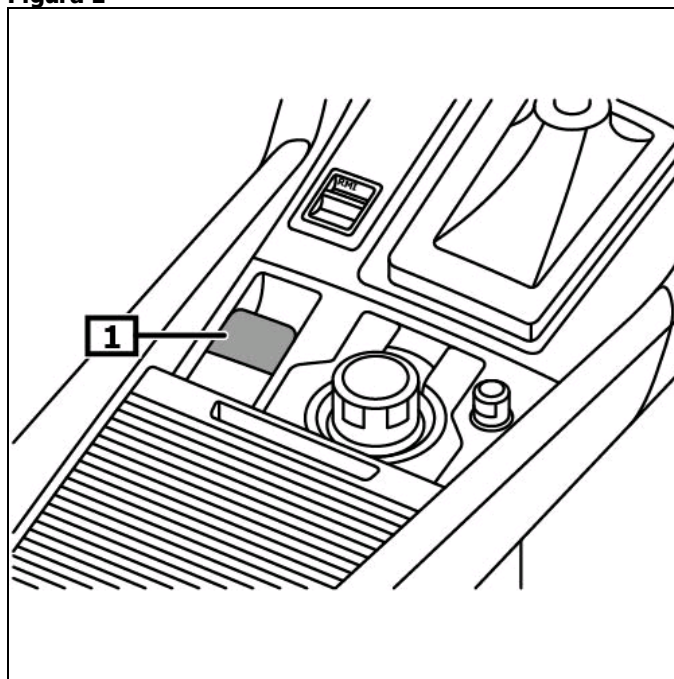

**1 Chave – travão fixador**

## **Ativar o modo de manutenção**

**Antes de realizar trabalhos no sistema de travões, activar o modo de manutenção do travão de estacionamento.**

Ligar a ignição.

Soltar o travão de estacionamento

Realizar os seguintes trabalhos no espaço de 5 segundos:

Premir o interruptor para o travão de estacionamento.

Pressionar o pedal do acelerador a fundo.

Desligar a ignição.

Premir o interruptor para o travão de estacionamento.

Pressionar o pedal do acelerador a fundo.

Ligar a ignição.

A luz de controlo do travão de estacionamento eletromecânico acende a laranja.

**O modo de manutenção está ativado.**

Desligar a ignição.

## **Desativar o modo de manutenção**

### **Após serviços de reparo**

Ligar a ignição.

Realizar os seguintes trabalhos no espaço de 5 segundos:

Puxar o interruptor para o travão de estacionamento.

Pressionar o pedal do acelerador a fundo.

Desligar a ignição.

Puxar o interruptor para o travão de estacionamento.

Pressionar o pedal do acelerador a fundo.

Ligar a ignição.

As lâmpadas de controlo do travão de estacionamento eletromecânico têm de apagar.

**O modo de manutenção está desativado.**

Desligar a ignição.

## **Binários necessários**

Actuador do travão de estacionamento (1)	(veja a figura 2)	Utilizar novo(s) parafuso(s).	Com travão de estacionamento eléctrico 10 - 13 Nm
--	-------------------	-------------------------------	--

## **Desbloqueio de emergência - travão de estacionamento**

Firmar a viatura contra deslocamento autónomo.

Soltar o travão manual

Desligar a ignição.

Separar a(s) conexão(ões) eléctrica(s) do servomotor.

Desaparafusar o(s) parafuso(s). **(1)**

Retirar cuidadosamente o servomotor da pinça de travão. **(2)**

**Substituir o(s) anel (anéis) de vedação. (3)**  
**(veja a figura 2)**

Figura 2

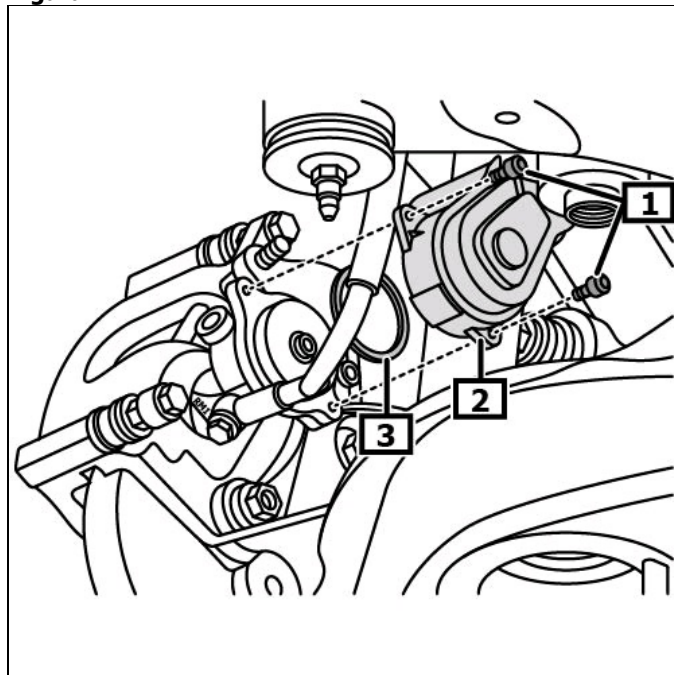

1 Parafuso(s)

2 Servomotor para travão de estacionamento

3 anel (anéis) de vedação

Rodar o fuso para trás no sentido dos ponteiros do relógio até a roda rodar livremente. **(1)**  
Utilizar ferramenta apropriada.  
**(veja a figura 3)**

**Montagem em ordem inversa da desmontagem.**

Verificar o funcionamento do travão de estacionamento.

**Figura 3**

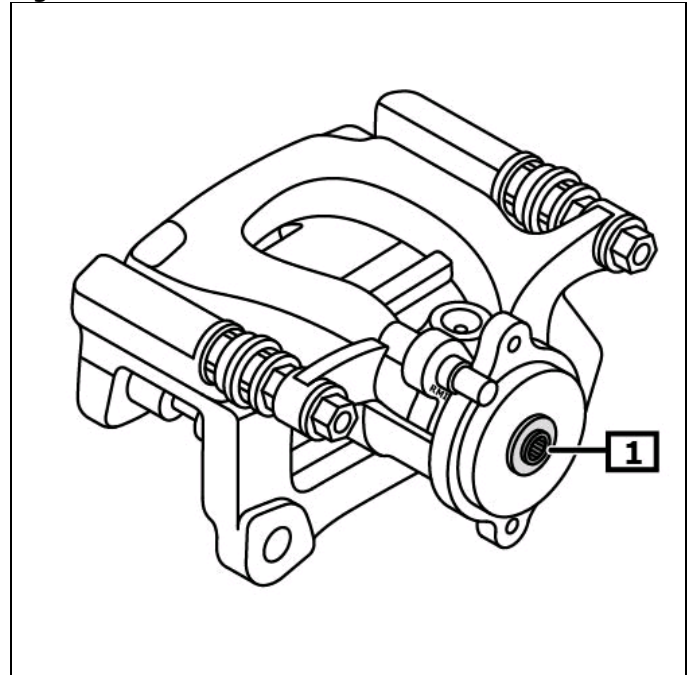

**1 Fuso**