



OSTRZEŻENIE

Zagrożenie dla zdrowia!

Wdychanie pyłu hamulcowego może spowodować poważne uszkodzenie układu oddechowego!

Elementów hamulców nie czyścić sprężonym powietrzem.

Stosować środek do czyszczenia hamulców.

Wskazówka(i)

Zabezpieczyć pojazd przed potoczeniem się.

Wskazówki ogólne

Silniki nastawcze hamulca postojowego znajdują się na tylnych zaciskach hamulca.

Włącznik elektromechanicznego hamulca postojowego znajduje się w środkowej konsoli. **(1)**
(patrz rysunek 1)

Wskazanie/obsługa

Uruchomić hamulec postojowy

Pociągnąć wyłącznik hamulca postojowego. **(1)**

Zwolnić hamulec postojowy

Nacisnąć pedał hamulca i wyłącznik hamulca postojowego. **(1)**
(patrz rysunek 1)

Dalsze szczegóły i informacje można wyczytać w instrukcji obsługi.

Rysunek 1

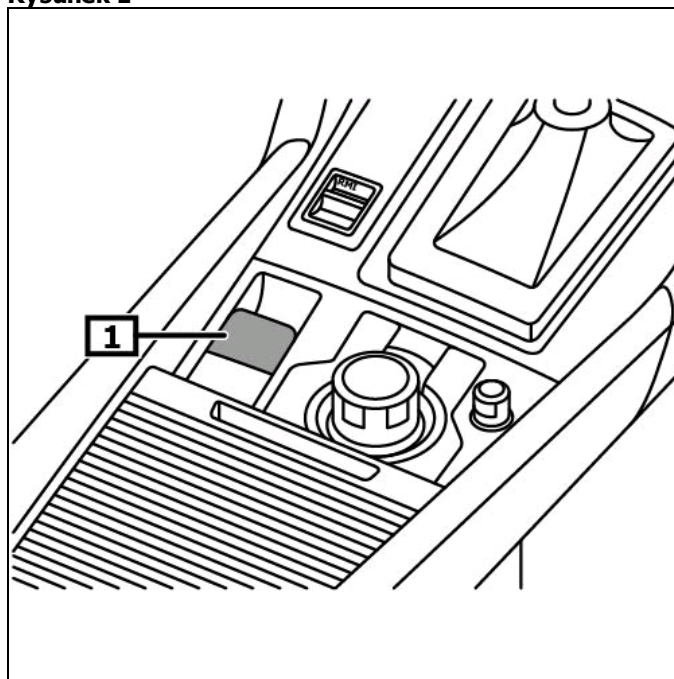

1 Przełącznik – hamulec postojowy

Włączyć tryb serwisowy

Przed rozpoczęciem prac w układzie hamulcowym aktywować tryb serwisowy hamulca postojowego.

Włączyć zapłon.

Zwolnić hamulec postojowy

W przeciągu 5 sekund należy przeprowadzić następujące prace:

Nacisnąć wyłącznik hamulca postojowego.

Wcisnąć do oporu pedał przyspiesznika.

Wyłączyć zapłon.

Nacisnąć wyłącznik hamulca postojowego.

Wcisnąć do oporu pedał przyspiesznika.

Włączyć zapłon.

Lampka kontrolna elektromechanicznego hamulca postojowego świeci się na pomarańczowo.

Tryb konserwacji jest aktywny.

Wyłączyć zapłon.

Wyłączyć tryb serwisowy

po naprawie

Włączyć zapłon.

W przeciągu 5 sekund należy przeprowadzić następujące prace:

Pociągnąć wyłącznik hamulca postojowego.

Wcisnąć do oporu pedał przyspiesznika.

Wyłączyć zapłon.

Pociągnąć wyłącznik hamulca postojowego.

Wcisnąć do oporu pedał przyspiesznika.

Włączyć zapłon.

Lampki kontrolne mechanicznego hamulca postojowego muszą zgasnąć.

Tryb konserwacji jest nieaktywny.

Wyłączyć zapłon.

Wymagane momenty obrotowe

Siłownik hamulca postojowego (1)	(patrz rysunek 2)	Zastosować nową(e) śrubę(y).	z elektrycznym hamulcem postojowym 10 - 13 Nm
-------------------------------------	-------------------	------------------------------	--

Odryglowanie awaryjne – hamulec postojowy

Zabezpieczyć pojazd przed potoczeniem się.

Odłączyć hamulec parkowania

Wyłączyć zapłon.

Rozłączyć wtyczkę(-i) elektryczną(-e) na siłowniku.

Wykręcić śrubę(y). **(1)**

Ostrożnie ściągnąć silnik nastawczy z zacisku hamulca. **(2)**

Wymienić pierścień (pierścienie) uszczelniający(e). (3)
(patrz rysunek 2)

Rysunek 2

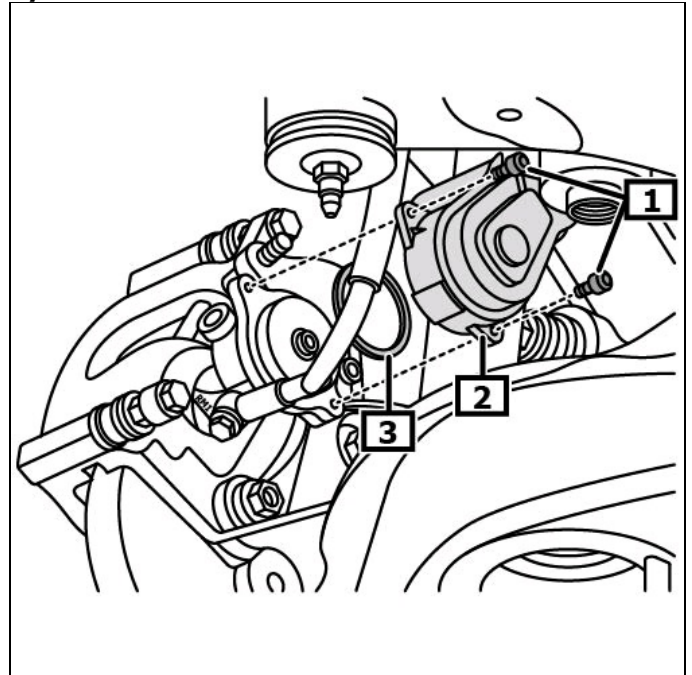

1 Śruba(y)

2 Element nastawczy hamulca postojowego

3 pierścienie uszczelniające

Wkręcać wrzeciono zgodnie z ruchem wskazówek zegara, aż będzie można swobodnie obracać koło. **(1)**
Użyć odpowiednich narzędzi.
(patrz rysunek 3)

Montaż w odwrotnej kolejności do demontażu.

Sprawdzić działanie hamulca postojowego.

Rysunek 3

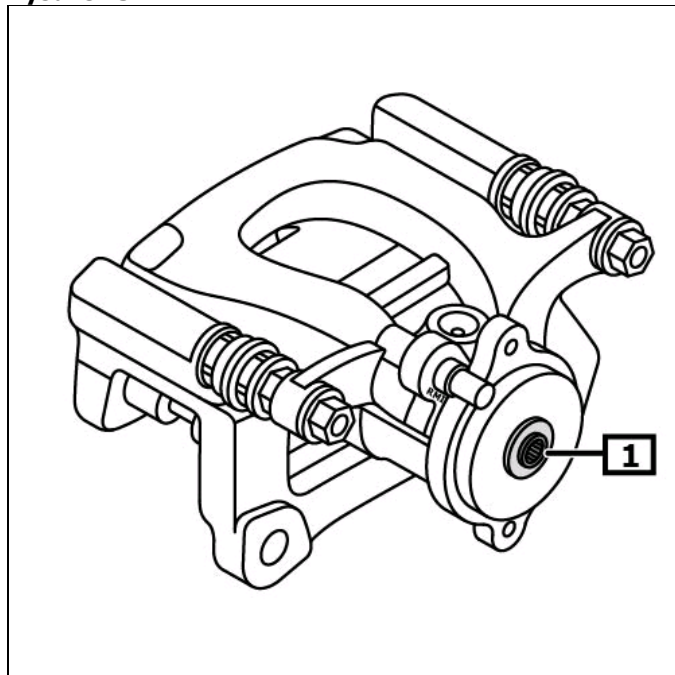

1 Trzpień wkręcany