



IT

MAZDA 6 Kombi (GJ, GH), 6 Stufenheck (GJ, GH)



### **AVVERTENZA**

**Pericolo per la salute!**

**L'inalazione di polvere dei freno può causare danni gravi agli organi respiratori!**

**Non pulire i componenti con aria compressa.**

**Usare un detergente per freni.**

### **indicazione(i)**

**Assicurare il veicolo contro slittamenti.**

### **Indicazioni generali**

I servomotori del freno di stazionamento si trovano sulle pinze dei freni posteriori.

L'interruttore del freno di stazionamento si trova nella console centrale. **(1)**

**(vedi figura 1)**

### **Visualizzazione/comando**

#### **Azionare il freno di stazionamento**

Tirare l'interruttore per il freno di stazionamento. **(1)**

#### **Rilasciare il freno di stazionamento**

Azionare il pedale del freno e premere l'interruttore per il freno di stazionamento. **(1)**

**(vedi figura 1)**

**altri dettagli e informazioni si possono leggere nell'istruzioni sul funzionamento**

**figura 1**

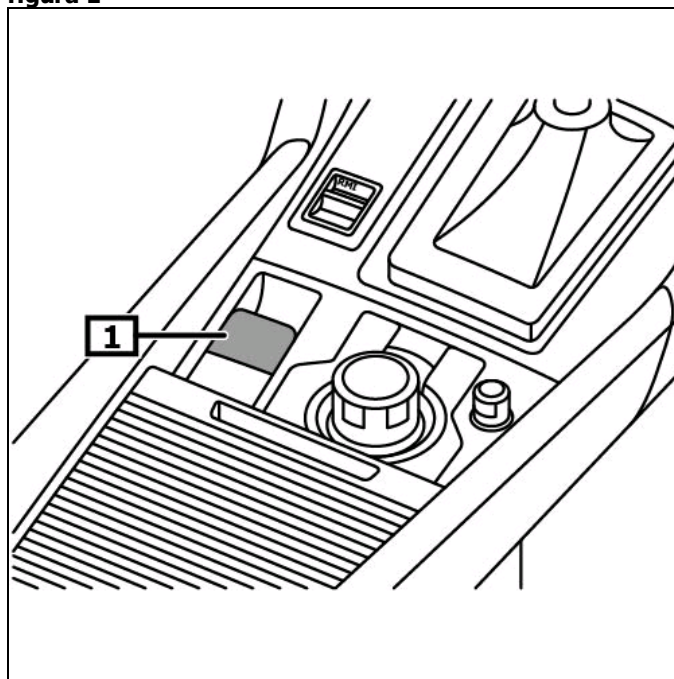

**1 interruttore freno di stazionamento**

## **Attivare la modalità di manutenzione**

**Prima di lavorare all'impianto frenante, attivare la modalità di manutenzione del freno di stazionamento.**

Inserire accensione.

Rilasciare il freno di stazionamento

eseguire i seguenti lavori entro 5 secondi:

Premere l'interruttore per il freno di stazionamento.

Premere a fondo il pedale dell'acceleratore.

Spegnere accensione.

Premere l'interruttore per il freno di stazionamento.

Premere a fondo il pedale dell'acceleratore.

Inserire accensione.

La spia di controllo per il freno di stazionamento elettromeccanico lampeggia arancione.

**La modalità di manutenzione è attivata.**

Spegnere accensione.

## **Disattivare la modalità di manutenzione**

### **dopo i lavori di riparazione**

Inserire accensione.

eseguire i seguenti lavori entro 5 secondi:

Tirare l'interruttore per il freno di stazionamento.

Premere a fondo il pedale dell'acceleratore.

Spegnere accensione.

Tirare l'interruttore per il freno di stazionamento.

Premere a fondo il pedale dell'acceleratore.

Inserire accensione.

Le spie di controllo per freno di stazionamento elettromeccanico si devono spegnere.

**La modalità di manutenzione è disattivata.**

Spegnere accensione.

## **anticoppie necessarie**

Servomotore freno di stazionamento <b>(1)</b>	<b>(vedi figura 2)</b>	Utilizzare vite(i) nuova(e).	<b>con freno di stazionamento elettrico 10 - 13 Nm</b>
---	------------------------	------------------------------	--

## **bloccaggio d'emergenza freno di stazionamento**

Assicurare il veicolo contro slittamenti.

staccare freno di stazionamento

Spegnere accensione.

Staccare connettore(i) elettrico(i) dal servomotore.

Svitare vite(i). **(1)**

Staccare delicatamente il servomotore dalla pinza del freno. **(2)**

**Sostituire anello(i) di tenuta. (3)**

**(vedi figura 2)**

figura 2

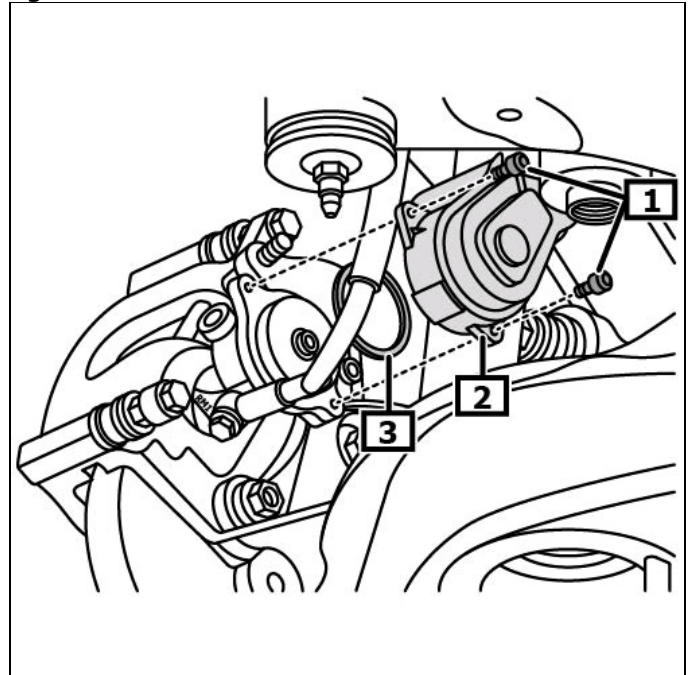

1 vite(i)

2 Servomotore per freno di stazionamento

3 anello(i) di tenuta

Girare indietro il mandrino in senso orario fino a quando la ruota gira liberamente. **(1)**  
Utilizzare utensile adatto.  
**(vedi figura 3)**

**Montaggio nella sequenza invertita dello smontaggio.**

Controllare il funzionamento del freno di stazionamento.

**figura 3**

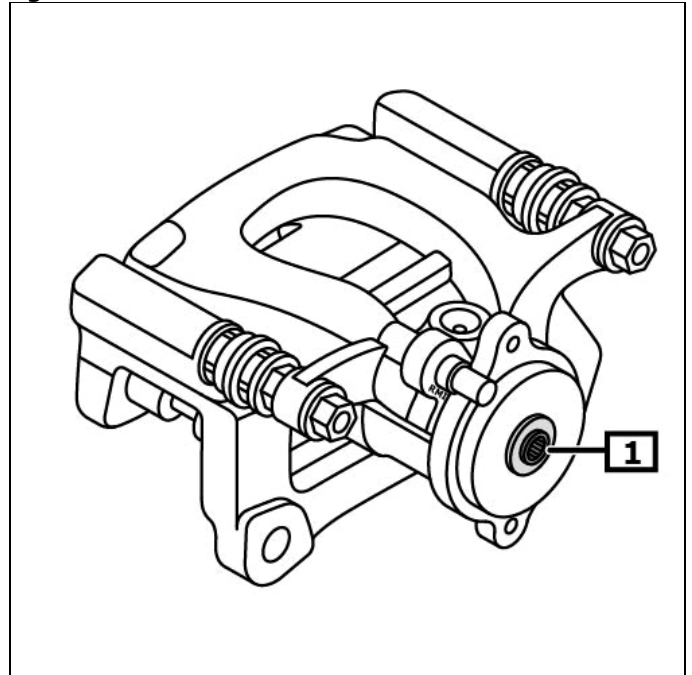

**1 mandrino**