



MAZDA 6 Kombi (GJ, GH), 6 Stufenheck (GJ, GH)



### **AVERTISSEMENT**

**Risque pour la santé !**

**L'inhalation des poussière de freinage peut entraîner des lésions graves des organes respiratoires !**

**Ne pas nettoyer les composants des freins avec l'air comprimé.**

**Utiliser un nettoyeur de freins.**

### **Indications(s)**

**Sécuriser le véhicule contre tout déplacement.**

### **Consignes générales**

Les servomoteurs du frein de stationnement se trouvent derrière les étriers de frein arrière.

Le commutateur du frein de stationnement se trouve dans la console centrale. **(1)**  
**(voir illustration 1)**

### **Affichage/commande**

#### **Actionner le frein de stationnement**

Retirer le commutateur du frein de stationnement. **(1)**

#### **Desserrer le frein de stationnement**

Actionner la pédale de frein et enfoncer le commutateur pour le frein de stationnement. **(1)**

**(voir illustration 1)**

**Pour obtenir d'autres détails et informations, veuillez-vous référer au mode d'emploi !**

**Illustration 1**

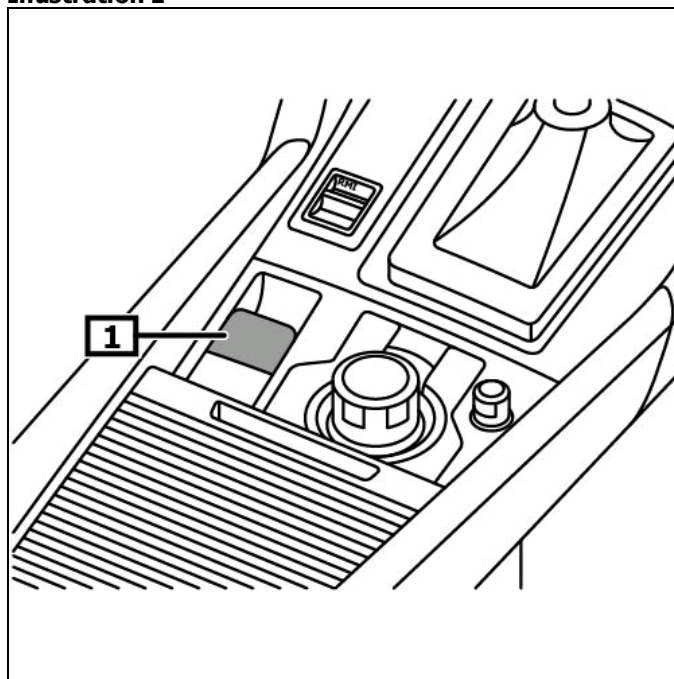

**1 Commutateur - Frein à main**

## **Activer le mode d'entretien**

### **Activer le mode entretien du frein de stationnement avant les travaux sur l'installation de freinage.**

Mettre le contact.

Desserrer le frein de stationnement

Pendant 5 secondes, exécuter les travaux suivants :

Appuyer sur le commutateur du frein de stationnement.

Appuyer à fond sur la pédale d'accélérateur.

Enlever le contact.

Appuyer sur le commutateur du frein de stationnement.

Appuyer à fond sur la pédale d'accélérateur.

Mettre le contact.

Le voyant du frein à main électromécanique s'allume en orange.

**Le mode maintenance est activé.**

Enlever le contact.

## **Désactiver le mode d'entretien**

### **Après des travaux de réparation**

Mettre le contact.

Pendant 5 secondes, exécuter les travaux suivants :

Retirer le commutateur du frein de stationnement.

Appuyer à fond sur la pédale d'accélérateur.

Enlever le contact.

Retirer le commutateur du frein de stationnement.

Appuyer à fond sur la pédale d'accélérateur.

Mettre le contact.

Les voyants pour le frein de stationnement électromécanique doivent s'éteindre.

**Le mode maintenance est désactivé.**

Enlever le contact.

## **Couples requis**

Servomoteur du frein de stationnement <b>(1)</b>	<b>(voir illustration 2)</b>	Utiliser une(des) nouvelle(s) vis.	<b>avec frein à main actionné électriquement 10 - 13 Nm</b>
--	------------------------------	------------------------------------	---

## **Déverrouillage de secours du frein à main**

Sécuriser le véhicule contre tout déplacement.

Desserrer le frein de stationnement

Enlever le contact.

Couper le(s) câble(s) électrique(s) du motoréducteur.

Dévisser la(les) vis. **(1)**

Retirer le servomoteur de l'étrier de frein avec précaution. **(2)**

**Renouveler la(les) rondelle(s) d'étanchéité. (3)**  
**(voir illustration 2)**

**Illustration 2**

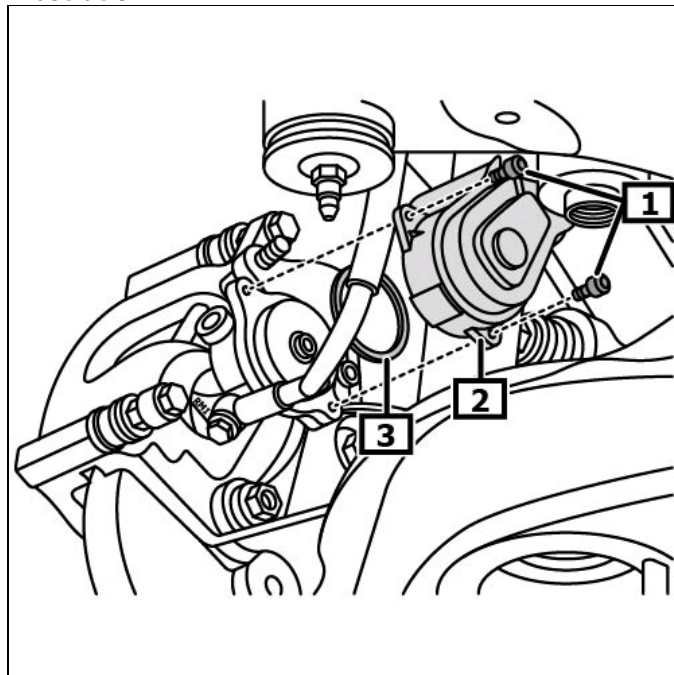

**1 Vis**

**2 Servomoteur du frein de stationnement**

**3 Bague(s) d'étanchéité**

Tourner la broche en arrière dans le sens horaire jusqu'à ce que la roue tourne librement. **(1)**  
Utiliser un outil approprié.  
**(voir illustration 3)**

**Pose dans l'ordre inverse de la dépose.**

Contrôler le bon fonctionnement du frein de stationnement.

**Illustration 3**

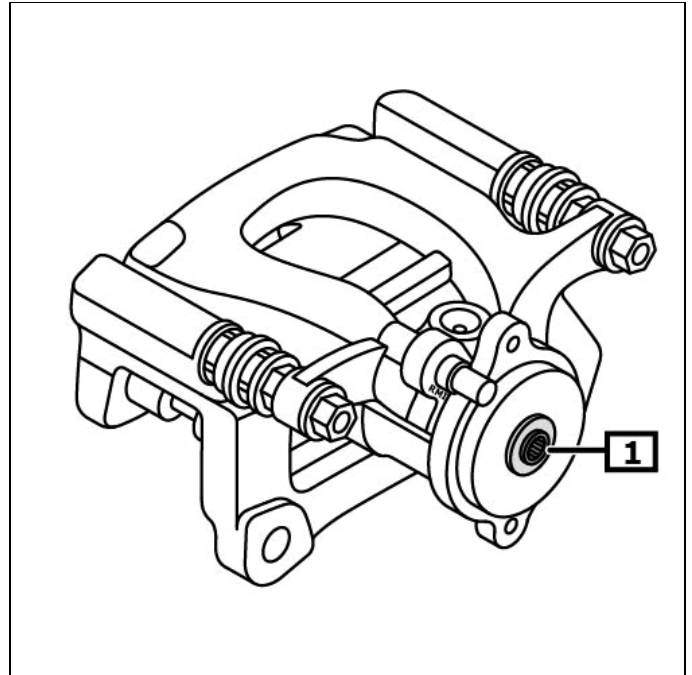

**1 Broche**