



ES

MAZDA 6 Kombi (GJ, GH), 6 Stufenheck (GJ, GH)



ADVERTENCIA

¡Riesgo para la salud!

¡La inhalación del polvo del freno puede provocar graves daños en los órganos respiratorios!

No limpie las piezas del freno con aire comprimido.

Emplear el limpiador para frenos.

Indicación/indicaciones

Bloquear vehículo para que no se vaya rodando.

Indicaciones generales

Los motores de accionamiento del freno de mano se encuentran en las zapatas de freno traseras.

El interruptor del freno de mano se encuentra en la consola central. **(1)**

(véase imagen 1)

Pantalla/panel de control

Accionar el freno de estacionamiento

Tirar el interruptor para el freno de estacionamiento. **(1)**

Poner el freno de estacionamiento

Accionar el pedal de freno y el interruptor del freno de mano.

(1)

(véase imagen 1)

¡Para más detalles e información, leer el manual de instrucciones!

Imagen 1

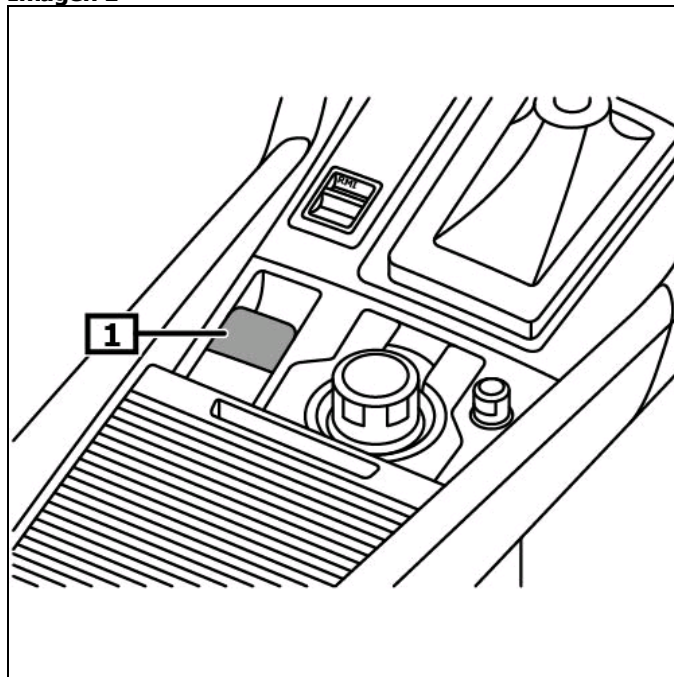

1 Interruptor del freno manual

Activar el modo de mantenimiento

Antes de realizar trabajos de mantenimiento en el sistema de frenos, active el modo de servicio del freno de mano.

Conectar el sistema de encendido.

Poner el freno de estacionamiento

Realizar los siguientes trabajos dentro de 5 segundos:

Presionar el interruptor para el freno de estacionamiento.

Pisar el acelerador a fondo.

Desconectar el sistema de encendido.

Presionar el interruptor para el freno de estacionamiento.

Pisar el acelerador a fondo.

Conectar el sistema de encendido.

El testigo de control para el freno de estacionamiento electromecánico se enciende de color naranja.

El modo Mantenimiento está activado.

Desconectar el sistema de encendido.

Desactivar el modo de mantenimiento

Tras tareas de reparación

Conectar el sistema de encendido.

Realizar los siguientes trabajos dentro de 5 segundos:

Tirar el interruptor para el freno de estacionamiento.

Pisar el acelerador a fondo.

Desconectar el sistema de encendido.

Tirar el interruptor para el freno de estacionamiento.

Pisar el acelerador a fondo.

Conectar el sistema de encendido.

Los testigos de control del freno de estacionamiento electromecánico se tienen que apagar.

El modo Mantenimiento está desactivado.

Desconectar el sistema de encendido.

Pares de giro requeridos

Motor de actuadores del freno de estacionamiento (1)	(véase imagen 2)	Utilizar tornillo(s) nuevo(s).	con freno de estacionamiento eléctrico 10 - 13 Nm
---	-------------------------	--------------------------------	--

Traba de seguridad del freno manual.

Bloquear vehículo para que no se vaya rodando.

soltar el freno de aparcamiento

Desconectar el sistema de encendido.

Desconectar el (los) conducto(s) eléctrico(s) del motor de actuadores.

Desenroscar el (los) tornillo(s). **(1)**

Desconectar cuidadosamente el servomotor de la pinza de freno. **(2)**

Renovar anillo(s) obturador(es). (3)
(véase imagen 2)

Imagen 2

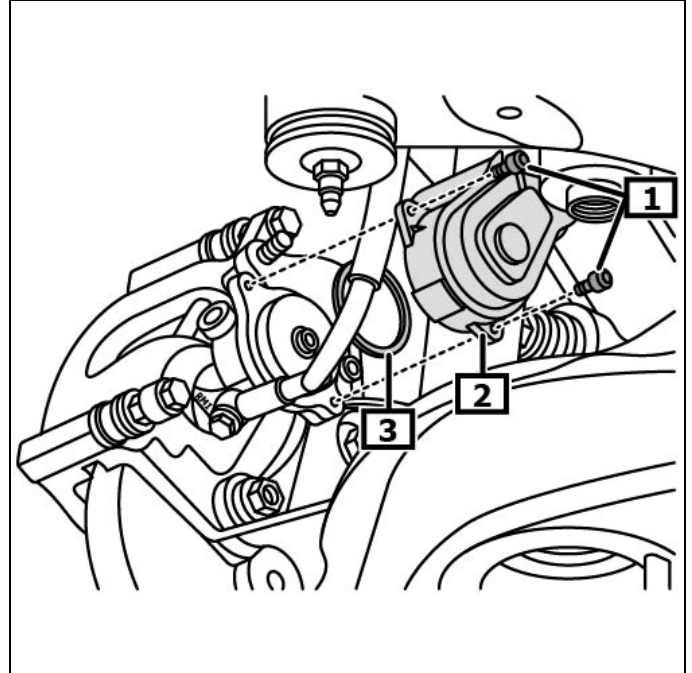

1 Tornillo(s)

2 Servomotor para freno de estacionamiento

3 Anillo(s) obturador(es)

Girar el pistón en el sentido de las agujas del reloj hasta que la rueda se pueda girar libremente. **(1)**
Emplear herramientas adecuadas.
(véase imagen 3)

Montaje en el orden inverso del desmontaje.

Controlar el funcionamiento del freno manual.

Imagen 3

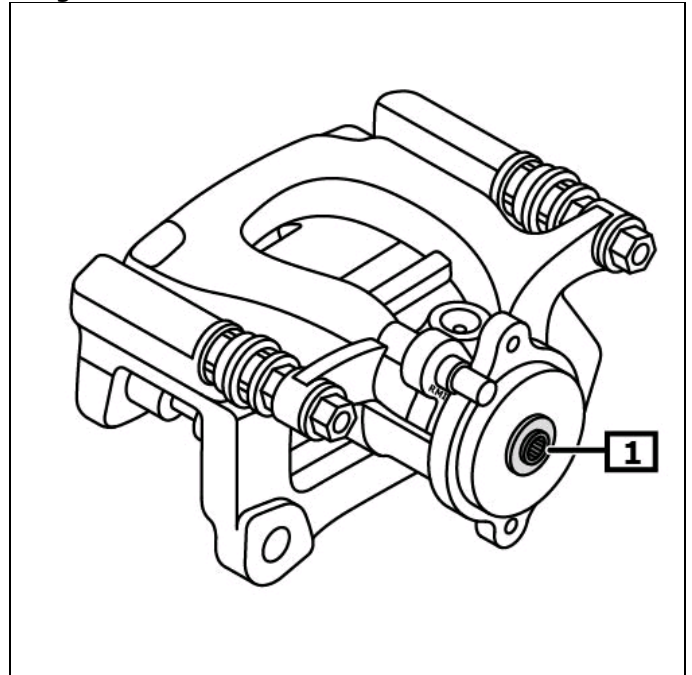

1 husillo