



HYUNDAI SANTA FÉ III (DM), GRAND SANTA FÉ



FIGYELMEZTETÉS

Az egészségre vonatkozó veszély!

A fékpor belégzése a légzőszervek súlyos károsodásához vezethet!

A fék szerkezeti elemeit ne tisztítsa sűrített levegővel.

Féktisztítót kell használni.

Utasítás:

A rögzítőfék berendezésén végzett munkák előtt az akkumulátort lecsatlakoztatni.

Általános utasítások

A rögzítőfék állítómotorja a hátsótengely-tartón van.

A rögzítőfék kapcsolója a középkonzolon található. **(1)**
(lásd az ábrát 1)

1 ábra

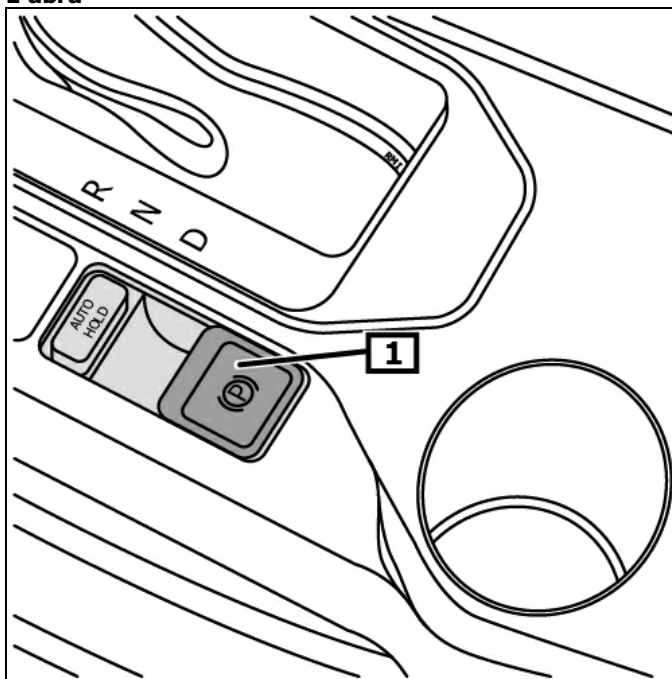

1 Rögzítőfék-kapcsoló

Kijelző/Kezelés

A rögzítőféket működtetni.

A rögzítőfék kapcsolóját meghúzni. **(1)**

A rögzítőféket kioldani.

A rögzítőfék kapcsolóját megnyomni és ezzel egyidőben a fékpedát lenyomni. **(1)**

(lásd az ábrát 1)

A biztonságiövet bekapcsolták.

A rögzítőfék automatikusan kiold, amint a jármű 1-es fokozatban vagy hátramenetben mozog.

Figyelem! Kikapcsolt gyújtás mellett az elektromechanikus rögzítőféket működtetni lehet, de nem lehet kioldani.

Az olyan hibák esetén, amelyek az üzem- vagy közlekedési biztonságot erőteljesen veszélyeztetik, felgyullad a piros hibajelző lámpa. **(1)**

Ha az ellenőrzőlámpa égve marad, vagy útközben felvilan, hiba merült fel. **(1)(2)**

(lásd az ábrát 2)

További részletet és információt lásd a használati utasításban.

Javítási munkálatok után

Az alapbeállításokat megfelelő diagnosztikai berendezéssel kell végezni.

A hibamemóriát lekérdezni, szükség szerint hibát törölni.

2 ábra

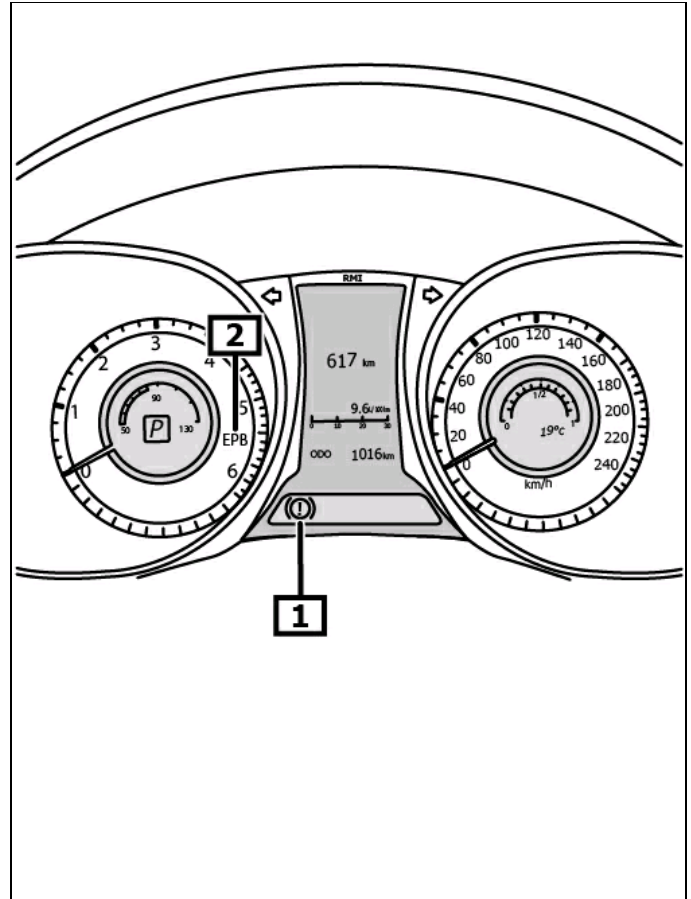

1 Fékrendszer figyelmeztető lámpa 2 Elektromechanikus rögzítőfék ellenőrzőlámpa