



HYUNDAI i40 (VF), i40 CW (VF)



AVERTISSEMENT

Risque pour la santé !

L'inhalation des poussière de freinage peut entraîner des lésions graves des organes respiratoires !

Ne pas nettoyer les composants des freins avec l'air comprimé.

Utiliser un nettoyeur de freins.

INSTRUCTION

Avant de commencer les travaux sur le système de freinage, rentrer le piston avec la station de diagnostic.

Les illustrations de la présente instruction de montage sont des exemples et permettent simplement une meilleure compréhension.

Consignes générales

Les servomoteurs du frein de stationnement se trouvent derrière les étriers de frein arrière.

Le commutateur du frein de stationnement se trouve dans la console centrale. **(1)**
(voir illustration 1)

Illustration 1

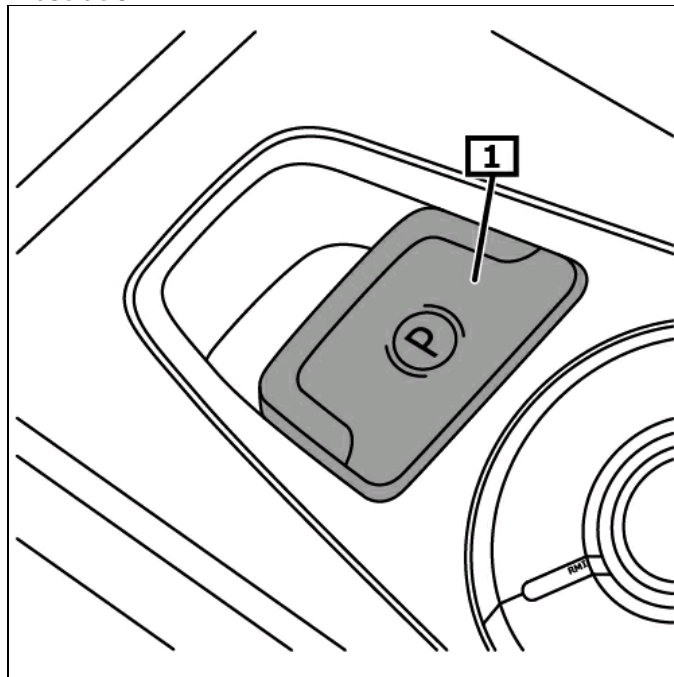

1 Commutateur - Frein à main

Affichage/commande

Actionner le frein de stationnement

Retirer le commutateur du frein de stationnement. **(1)**

Desserrer le frein de stationnement

Actionner la pédale de frein et enfoncer simultanément le commutateur pour le frein à main. **(1)**

(voir illustration 1)

Le frein de stationnement se desserre automatiquement dès que le véhicule se déplace en 1ère ou en marche arrière.

Attention ! Le frein de stationnement électromécanique peut être serré lorsque le contact n'est pas mis, mais ne peut pas être desserré.

Le voyant d'avertissement rouge s'allume en cas de défauts mettant fortement en danger la sécurité du fonctionnement ou la sécurité routière. **(1)**

Si la lampe témoin reste allumée ou s'allume pendant le trajet, alors il existe un défaut. **(2)**

(voir illustration 2)

Pour obtenir d'autres détails et informations, veuillez-vous référer au mode d'emploi !

Illustration 2

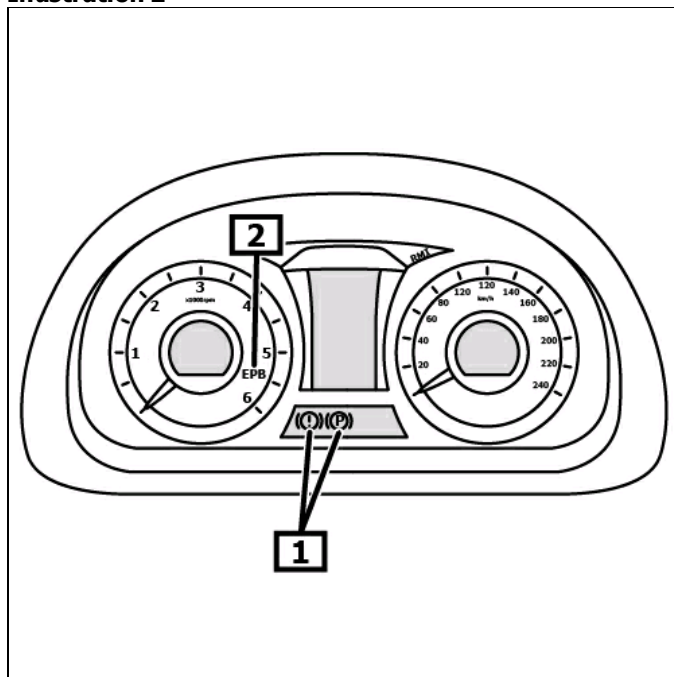

1 Voyant du frein à main électromécanique

2 Voyant d'alerte du système de freins

Avant de commencer les travaux sur le système de freinage, rentrer le piston avec une station de diagnostic

Tenir compte de la position de montage de la liaison EOBD.

Brancher l'appareil de diagnostic à la prise de diagnostic.
Mettre le contact.
Desserrer le frein de stationnement

Suivre les instructions du banc de diagnostic.

Après des travaux de réparation

Suivre les instructions du banc de diagnostic.

Effectuer les réglages de base à l'aide de l'appareil de diagnostic approprié.
Interroger la mémoire défaut, effacer l'erreur si nécessaire.

Déverrouillage de secours du frein à main

Soulever le véhicule.

Retirer les roues arrière.
Couper le(s) câble(s) électrique(s) du motoréducteur.

Dévisser la(les) vis. **(1)**

Retirer le servomoteur de l'étrier de frein avec précaution. **(2)**
Tourner la broche en arrière dans le sens horaire jusqu'à ce que la roue tourne librement. **(3)**

(voir illustration 3)

Pose dans l'ordre inverse de la dépose.

Contrôler la facilité de mouvement du (des) disques de frein.

Effectuer un réglage de base du frein de stationnement.

Illustration 3

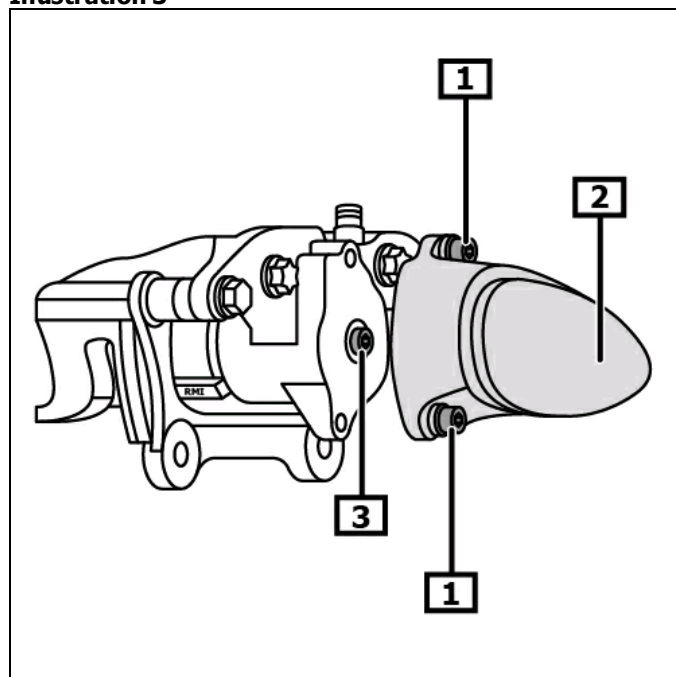

1 Vis

2 Servomoteur du frein de stationnement

3 Broche