



RO

FORD GALAXY (WA6), S-MAX (WA6)



AVERTISMENT

Pericol pentru sănătate!

Inhalarea prafului degajat de plăcuțele de frână poate cauza afecțiuni severe ale organelor respiratorii!

Nu curățați componentele frânei cu aer comprimat.

Utilizați un produs special de curățare a frânelor.

Indicație

Înainte de executarea lucrărilor la sistemul de frânare, activați modul de întreținere a frânei de parcare.

Figurile din aceste instrucțiuni de montaj sunt ilustrative și au rolul strict de simplificare a înțelegerii.

Indicații generale

Servomotoarele frânei de parcare se găsesc în etrierele de frână posterioare.

Aparatul de control al frânei de parcare se găsește în portbagaj stânga, în spatele garniturii.

Maneta de comutare a frânei de parcare se găsește în consola centrală. **(1)**

(vezi figura 1)

Figură 1

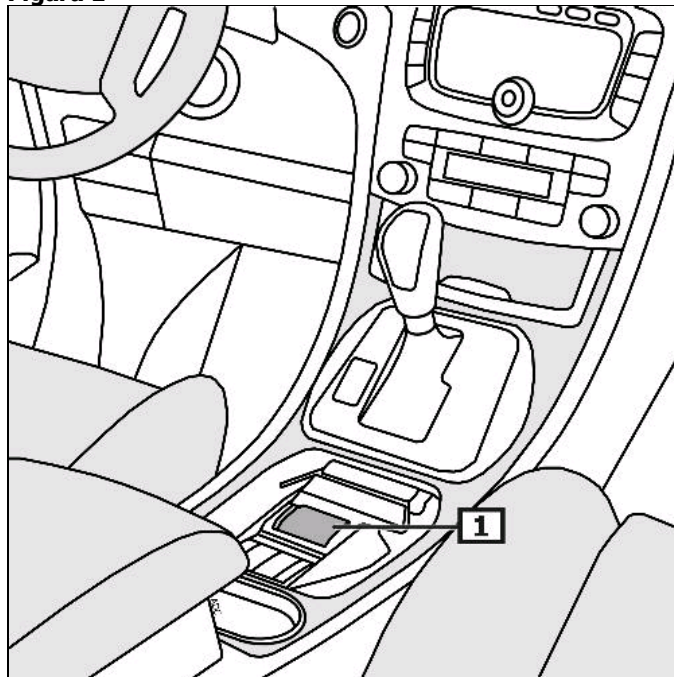

1 Comutator - frână de parcare

Afișaj/mod de utilizare

Aționați frâna de parcare

Trafețu comutatorului frânei de parcare.

Eliberați frâna de parcare

Apăsați comutatorul pentru frâna de parcare și aționați în același timp pedala de frână.

Atenție! Dacă aprinderea este dezactivată, frâna electromecanică de parcare poate fi aționată, dar nu și eliberată.

La defecțiunile care afectează siguranța funcționării și a traficului, se aprinde lampa de control gabenă. (2)

(vezi figura 2)

Puteți afla mai multe detalii și informații în manualul de utilizare!

Figură 2

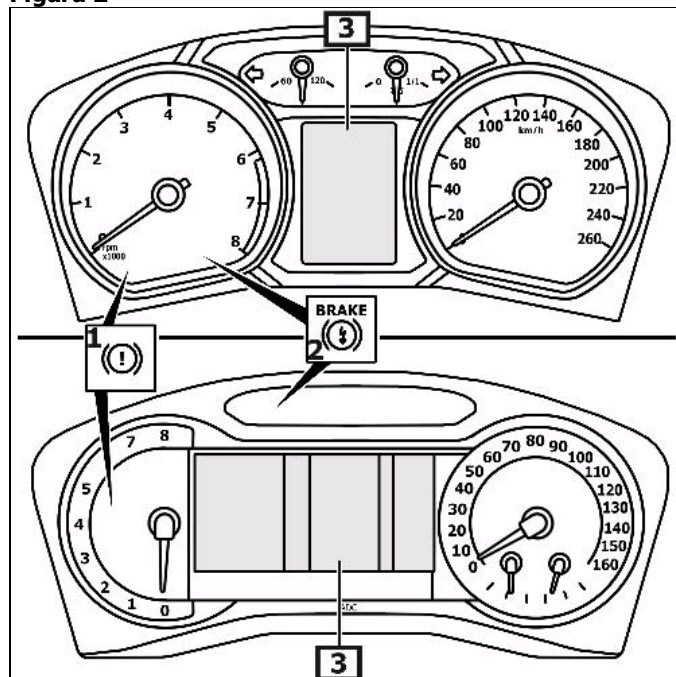

1 Lampă de control

2 Lampă de avertizare

3 Display - instrument combinat

Înainte de executarea lucrărilor la sistemul de frânare, activați modul de întreținere a frânei de parcare.

Respectați poziția de montare a racordului EOBD.

Racordați aparatul de diagnoză la conectorul de diagnoză.

Cuplați aprinderea.

Eliberați frâna de parcare

Urmați instrucțiunile aparatului de diagnoză.

După lucrările de reparații

Urmați instrucțiunile aparatului de diagnoză.

Interogați memoria de defecțiuni, ștergeți eventual defecțiunea.

Alternativ:

Activați modul de întreținere

Rotiți cheia de contact în poziția II.

Apăsați complet pe pedala de accelerație.

Apăsați pe butonul frânei de parcare și mențineți-l apăsat.

Rotiți cheia de contact în poziția "0".

Rotiți în intervalul de 5 secunde cheia de contact în poziția II.

Întrețineți până când pistonul frânei se retrage complet.

Rotiți cheia de contact în poziția "0".

Nu acționați pedala de frână.

Eliberați comutatorul frânei de parcare.

Dezactivați modul de întreținere

Rotiți cheia de contact în poziția II.

Apăsați complet pe pedala de accelerație.

Trafețu comutatorul frânei de parcare.

Rotiți cheia de contact în poziția "0".

Rotiți în intervalul de 5 secunde cheia de contact în poziția II.

Întrețineți până când pistonul frânei se află în cursă completă.

Rotiți cheia de contact în poziția "0".

Nu acționați pedala de frână.

Eliberați comutatorul frânei de parcare.

Deschizător de siguranță al frânei de parcare

Ridicarea vehiculului.

Demontarea roților din spate.

Debransați racordul (racordurile) electric(e) de pe servomotor.

(1)

Deșurubați șurubul (șuruburile). **(2)**

Demontați servomotorul (servomotoarele). **(3)**

(vezi figura 3)

Aduceți pistonul frânei în poziția inițială prin rotirea șurubului de reglare.

Verificați manevrabilitatea discului de frână.

Figură 3

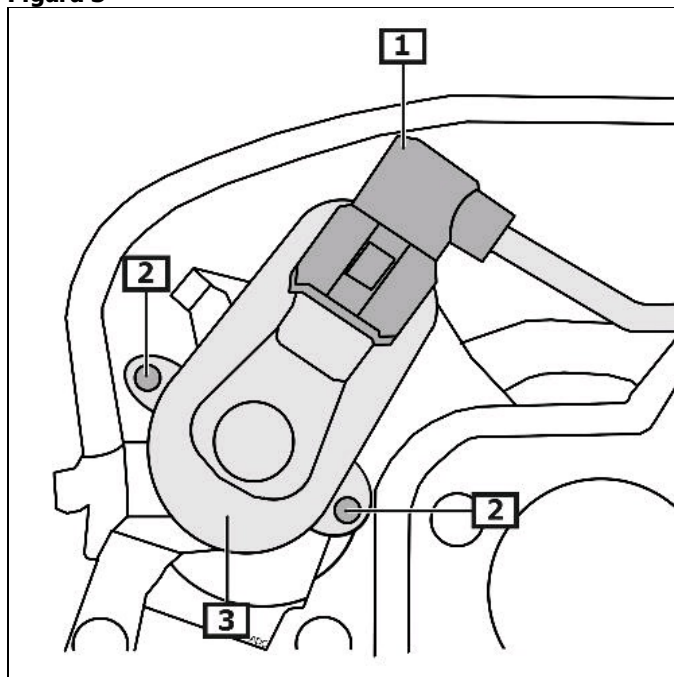

1 Racord(uri) electric cu fișe

2 Șurub(uri) - servomotor

3 Servomotor (servomotoare)