



FORD GALAXY (WA6), S-MAX (WA6)



OSTRZEŻENIE

Zagrożenie dla zdrowia!

Wdychanie pyłu hamulcowego może spowodować poważne uszkodzenie układu oddechowego!

Elementów hamulców nie czyścić sprężonym powietrzem.

Stosować środek do czyszczenia hamulców.

WSKAZÓWKA

Przed rozpoczęciem prac w układzie hamulcowym aktywować tryb serwisowy hamulca postojowego.

Ilustracje w niniejszej instrukcji montażu mają charakter przykładowy i służą wyłącznie do lepszego zrozumienia tekstu.

Wskazówki ogólne

Silniki nastawcze hamulca postojowego znajdują się na tylnych zaciskach hamulca.

Sterownik hamulca postojowego znajduje się w bagażniku, z lewej strony za okładziną.

Włącznik elektromechanicznego hamulca postojowego znajduje się w środkowej konsoli. **(1)**

(patrz rysunek 1)

Rysunek 1

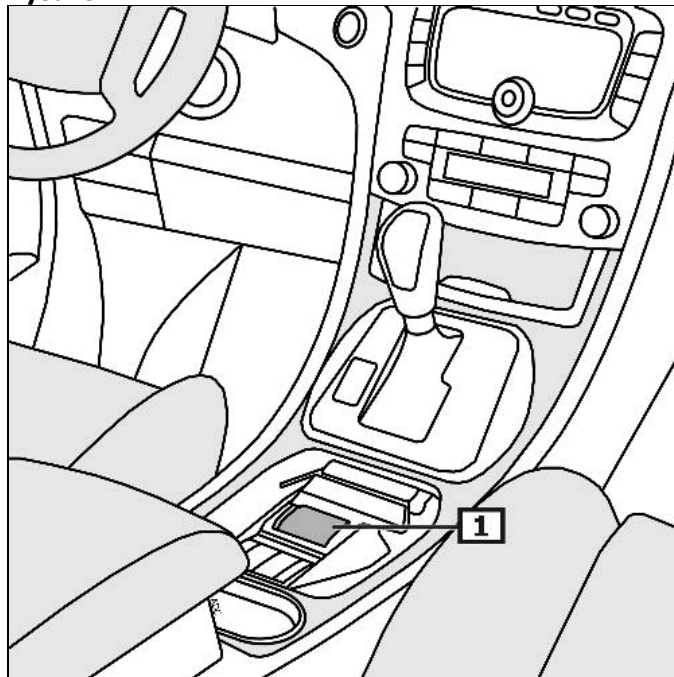

1 Przełącznik – hamulec postojowy

Wskazanie/obsługa

Uruchomić hamulec postojowy

Pociągnąć wyłącznik hamulca postojowego.

Zwolnić hamulec postojowy

Wcisnąć przełącznik hamulca postojowego i jednocześnie wcisnąć pedał hamulca.

Uwaga ! Przy wyłączonym zapłonie elektromechaniczny hamulec postojowy można włączyć, lecz nie można go zwolnić.

Jeśli pojawia się błąd, który zmniejsza bezpieczeństwo prawidłowego działania lub ruchu, zapala się żółta lampka kontrolna. (2)

(patrz rysunek 2)

Dalsze szczegóły i informacje można wyczytać w instrukcji obsługi.

Rysunek 2

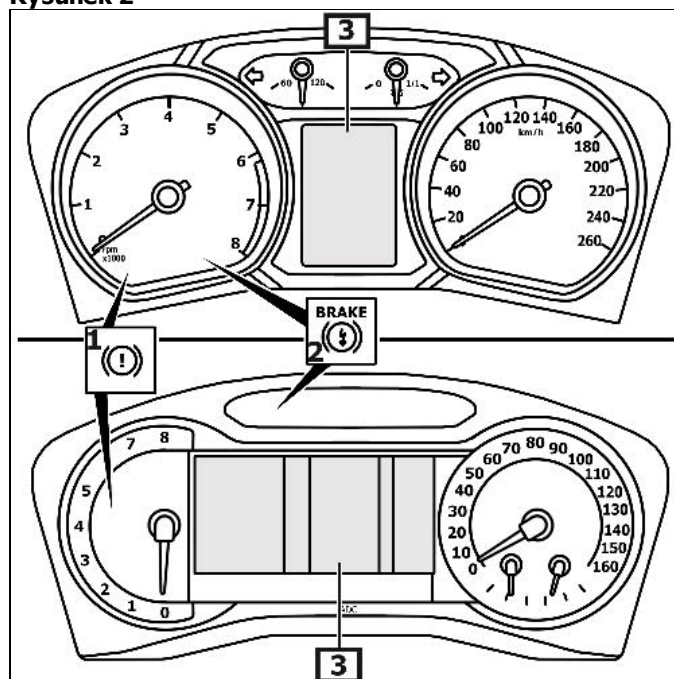

1 Lampka kontrolna

2 Lampa ostrzegawcza

3 Wyświetlacz tablicy rozdzielczej

Przed rozpoczęciem prac w układzie hamulcowym aktywować tryb serwisowy hamulca postojowego.

Obserwować pozycję zamontowania łącza EOBD.

Podłączyć przyrząd diagnostyczny do złącza diagnostycznego.

Włączyć zapłon.

Odłączyć hamulec parkowania

Przestrzegać instrukcji urządzenia diagnostycznego.

po naprawie

Przestrzegać instrukcji urządzenia diagnostycznego.

Sprawdzić pamięć błędów, w razie konieczności usunąć błędy.

Alternatywny:

Włączyć tryb serwisowy

Kluczyk zapłonowy obrócić w pozycję II.

Wcisnąć do oporu pedał przyspiesznika.

Wcisnąć i przytrzymać przycisk hamulca postojowego.

Kluczyk zapłonowy obrócić w pozycję "0".

W przeciągu 5 sekund kluczyk zapłonowy przekręcić w pozycję II.

Począkać do całkowitego schowania się rozpięrcza hamulca.

Kluczyk zapłonowy obrócić w pozycję "0".

Nie naciskać pedału gazu.

Zwolnić przełącznik hamulca postojowego.

Wyłączyć tryb serwisowy

Kluczyk zapłonowy obrócić w pozycję II.

Wcisnąć do oporu pedał przyspiesznika.

Pociągnąć wyłącznik hamulca postojowego.

Kluczyk zapłonowy obrócić w pozycję "0".

W przeciągu 5 sekund kluczyk zapłonowy przekręcić w pozycję II.

Począkać, aż rozpięrcz hamulca będzie przylegał całą powierzchnią.

Kluczyk zapłonowy obrócić w pozycję "0".

Nie naciskać pedału gazu.

Zwolnić przełącznik hamulca postojowego.

Odryglowanie awaryjne – hamulec postojowy

Unieść pojazd.

Zdjąć tylne koła.

Rozłączyć wtyczkę(-i) elektryczną(-e) na siłowniku. **(1)**

Wykręcić śrubę(-y). **(2)**

Zdemontować serwomotor (-y). **(3)**

(patrz rysunek 3)

Cofnąć tłok hamulcowy poprzez kręcenie śruby nastawczej.
Sprawdzić czy tarcza hamulcowa porusza się swobodnie.

Rysunek 3

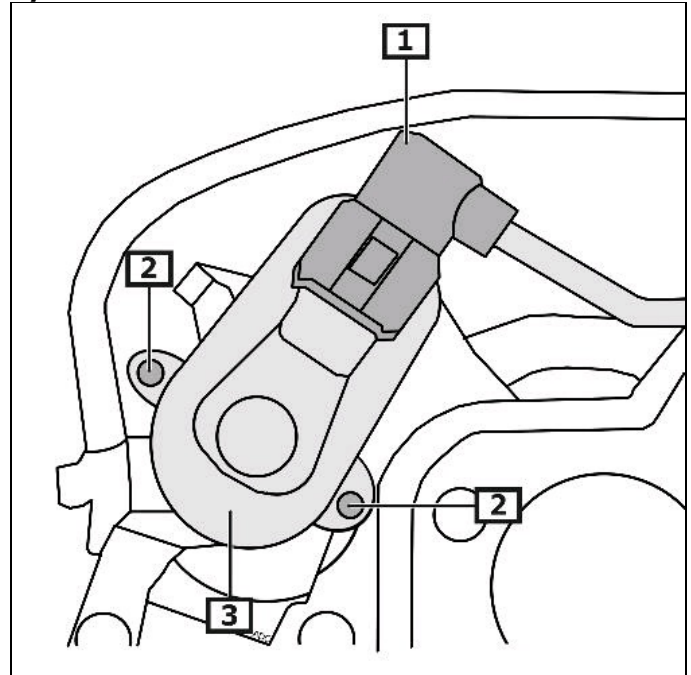

1 Złącze (a) elektryczne

2 Śruba(-y) siłownika

3 Nastawnik serwomotor