



IT

FORD GALAXY (WA6), S-MAX (WA6)



### **AVVERTENZA**

**Pericolo per la salute!**

**L'inalazione di polvere dei freno può causare danni gravi agli organi respiratori!**

**Non pulire i componenti con aria compressa.**

**Usare un detergente per freni.**

### **INDICAZIONE**

**Prima di lavorare all'impianto frenante, attivare la modalità di manutenzione del freno di stazionamento.**

**Le figure di queste istruzioni d'uso sono a titolo esemplificativo e servono esclusivamente per una migliore comprensione.**

### **Indicazioni generali**

I servomotori del freno di stazionamento si trovano sulle pinze dei freni posteriori.

Centralina freno di stazionamento si trova nel bagagliaio a sinistra dietro il rivestimento.

L'interruttore del freno di stazionamento si trova nella console centrale. **(1)**

**(vedi figura 1)**

**figura 1**

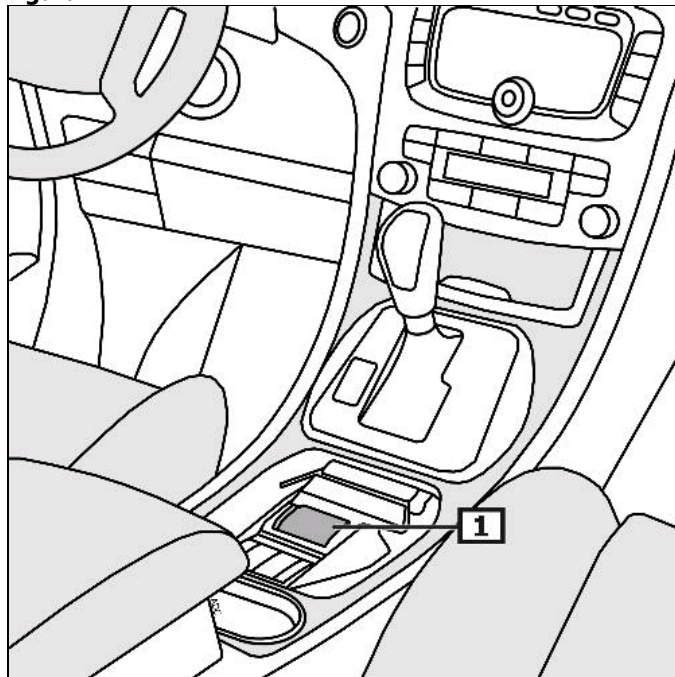

**1 interruttore freno di stazionamento**

## Visualizzazione/comando

### **Azionare il freno di stazionamento**

*Tirare l'interruttore per il freno di stazionamento.*

### **Rilasciare il freno di stazionamento**

*Premere l'interruttore per il freno di stazionamento e contemporaneamente il pedale del freno.*

**attenzione! Con l'accensione spenta il freno di stazionamento elettromagnetico può essere attivato, ma non rilasciato.**

In caso di errori che compromettono la sicurezza d'esercizio o del traffico si accende la spia di controllo gialla. (2)  
**(vedi figura 2)**

**altri dettagli e informazioni si possono leggere nell'istruzioni sul funzionamento**

figura 2

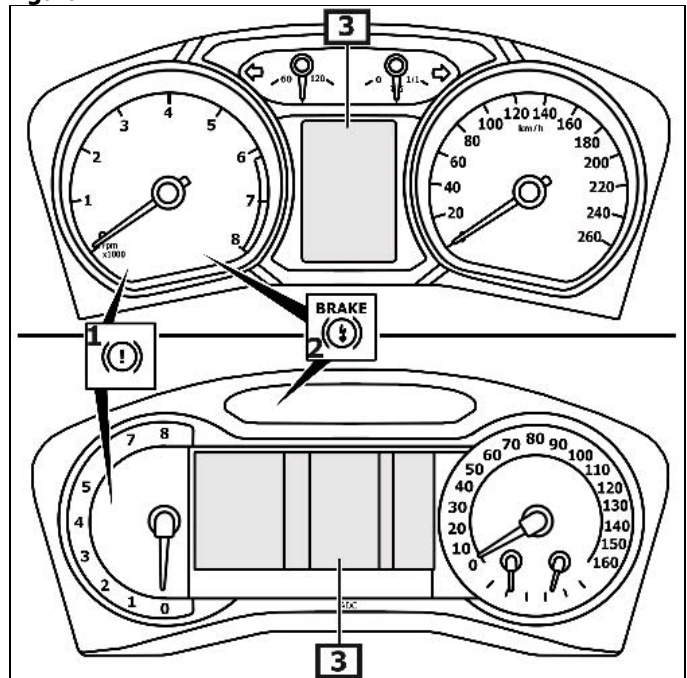

1 Spia di controllo

2 spia luminosa

3 Display strumento plurindicatore

**Prima di lavorare all'impianto frenante, attivare la modalità di manutenzione del freno di stazionamento.**

**Osservare posizione di montaggio del collegamento EOBD.**

Collegare l'apparecchio diagnostico alla connessione diagnostica.  
Inserire accensione.  
staccare freno di stazionamento

**Seguire le indicazioni dell'apparecchio di diagnosi.**

**dopo i lavori di riparazione**

**Seguire le indicazioni dell'apparecchio di diagnosi.**

Richiamare la memoria errori, eventualmente eliminare gli errori.

**In alternativa:**

**Attivare la modalità di manutenzione**

Girare la chiave di accensione in posizione II.  
Premere a fondo il pedale dell'acceleratore.  
Premere e tenere premuto il tasto del freno di stazionamento.  
Girare la chiave di accensione in posizione "0".  
Entro 5 secondi girare la chiave di accensione nella posizione II.  
Attendere che il pistone del freno sia completamente rientrato.  
Girare la chiave di accensione in posizione "0".  
Non azionare il pedale dell'acceleratore.  
Rilasciare l'interruttore per il freno di stazionamento.

**Disattivare la modalità di manutenzione**

Girare la chiave di accensione in posizione II.  
Premere a fondo il pedale dell'acceleratore.  
Tirare l'interruttore per il freno di stazionamento.  
Girare la chiave di accensione in posizione "0".  
Entro 5 secondi girare la chiave di accensione nella posizione II.  
Attendere che il pistone del freno poggia perfettamente.  
Girare la chiave di accensione in posizione "0".  
Non azionare il pedale dell'acceleratore.  
Rilasciare l'interruttore per il freno di stazionamento.

## **bloccaggio d'emergenza freno di stazionamento**

### **Sollevamento veicolo .**

Smontare ruote posteriori.

Staccare connettore(i) elettrico(i) dal servomotore. **(1)**

Svitare vite(i). **(2)**

Smontare servomotore(i). **(3)**

**(vedi figura 3)**

Ripristinare pistone del freno girando la vite di regolazione.  
Controllare scorrevolezza del disco del freno.

figura 3

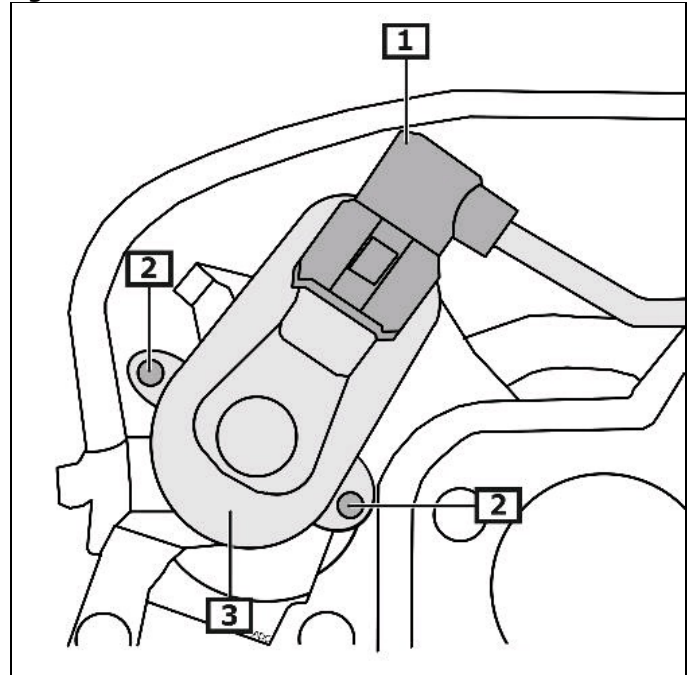

1 Connettore(i) elettrico(i)

2 Vite(i) servomotore

3 servo motore(i)