



FORD GALAXY (WA6), S-MAX (WA6)



FIGYELMEZTETÉS

Az egészségre vonatkozó veszély!

A fékpor belégzése a légzőszervek súlyos károsodásához vezethet!

A fék szerkezeti elemeit ne tisztítsa sűrített levegővel.

Féktisztítót kell használni.

UTASÍTÁS

A fékberendezésen végzett munkálatok előtt a rögzítőfék karbantartási üzemmódot aktiválni.

A jelen szerelési útmutató ábrái példaszervek és csupán a jobb érthetőséget szolgálják.

Általános utasítások

A rögzítőfék állítómotorjai a féknyergek mögött találhatók.

A rögzítőfék vezérlőegysége a csomagtartóban található balra a burkolat mögött.

A rögzítőfék kapcsolója a középkonzolon található. **(1)**
(lásd az ábrát 1)

1 ábra

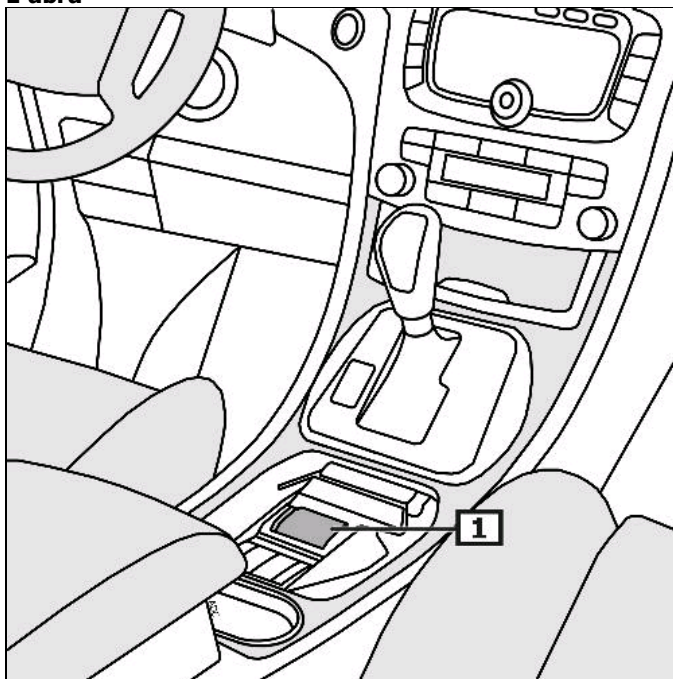

1 Rögzítőfék-kapcsoló

Kijelző/Kezelés

A rögzítőféket működtetni.

A rögzítőfék kapcsolóját meghúzni.

A rögzítőféket kioldani.

A rögzítőfék kapcsolóját megnyomni és ezzel egyidőben a fékpedált lenyomni.

Figyelem! Kikapcsolt gyújtás mellett az elektromechanikus rögzítőféket működtetni lehet, de nem lehet kioldani.

Az olyan hibák esetén, amelyek az üzem- vagy közlekedési biztonságot befolyásolják, felgyullad a sárga ellenőrző lámpa. (2) **(lásd az ábrát 2)**

További részletet és információt lásd a használati utasításban.

2 ábra

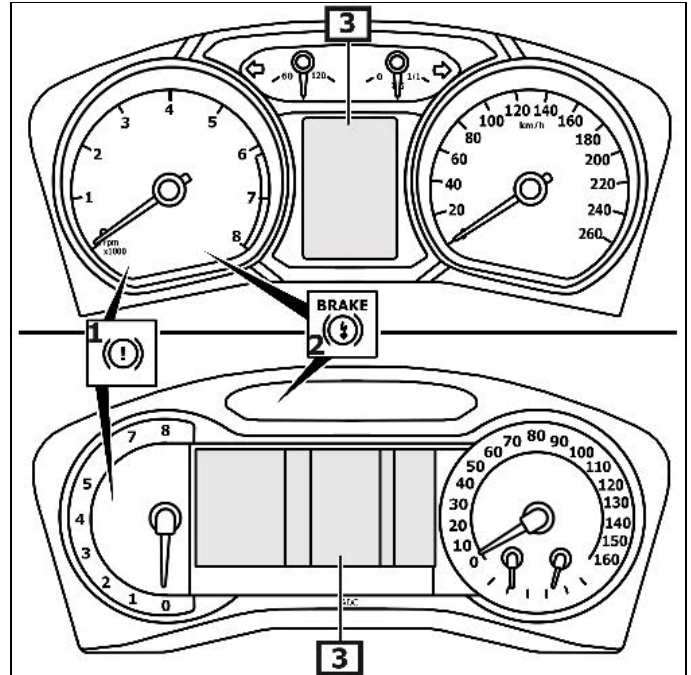

1 Ellenőrzőlámpa

2 Figyelmeztető lámpa

3 Kombinált műszer képernyő

A fékberendezésen végzett munkálatok előtt a rögzítőfék karbantartási üzemmódot aktiválni.

Vegye figyelembe az EOBD-csatlakozások beszerelési helyzetét.

Csatlakoztassa a diagnosztikai készüléket a diagnosztikai csatlakozásra.
Kapcsolja be a gyújtást.
Engedje ki a rögzítőféket.

A diagnosztikai berendezés utasításait követni.

Javítási munkálatok után

A diagnosztikai berendezés utasításait követni.

A hibamemóriát lekérdezni, szükség szerint hibát törölni.

Alternatíva:

A karbantartó üzemmódot aktiválni

Forgassa el a gyújtáskulcsot a II-állásba.
A gázpedált teljesen lenyomni.
A rögzítőfék gombot lenyomni és lenyomva tartani.
Forgassa el a gyújtáskulcsot a "0"-állásba.
5 másodpercen belül a gyújtáskulcsot II-állásba forgatni.
Várjon, amíg a fékdugattyúk teljesen visszamentek.
Forgassa el a gyújtáskulcsot a "0"-állásba.
A gázpedált nem működtetni.
A rögzítőfék kapcsolóját elengedni.

A karbantartási üzemmódot deaktiválni

Forgassa el a gyújtáskulcsot a II-állásba.
A gázpedált teljesen lenyomni.
A rögzítőfék kapcsolóját meghúzni.
Forgassa el a gyújtáskulcsot a "0"-állásba.
5 másodpercen belül a gyújtáskulcsot II-állásba forgatni.
Várjon, amíg a fékdugattyú teljesen felfekszik.
Forgassa el a gyújtáskulcsot a "0"-állásba.
A gázpedált nem működtetni.
A rögzítőfék kapcsolóját elengedni.

Rögzítőfék vészkioldás

Járművet megemelni.

Kerekeket hátul levenni.

Az elektromos csatlakozás(oka)t az állítómotorról lehúzni. **(1)**

Csavarja ki a csavar(oka)t. **(2)**

Az állítómotor(oka)t leszerelni. **(3)**

(lásd az ábrát 3)

Állítsa vissza a fékdugattyút a beállítócsavar elforgatásával.
Ellenőrizze a féktárcsa könnyen járását.

3 ábra

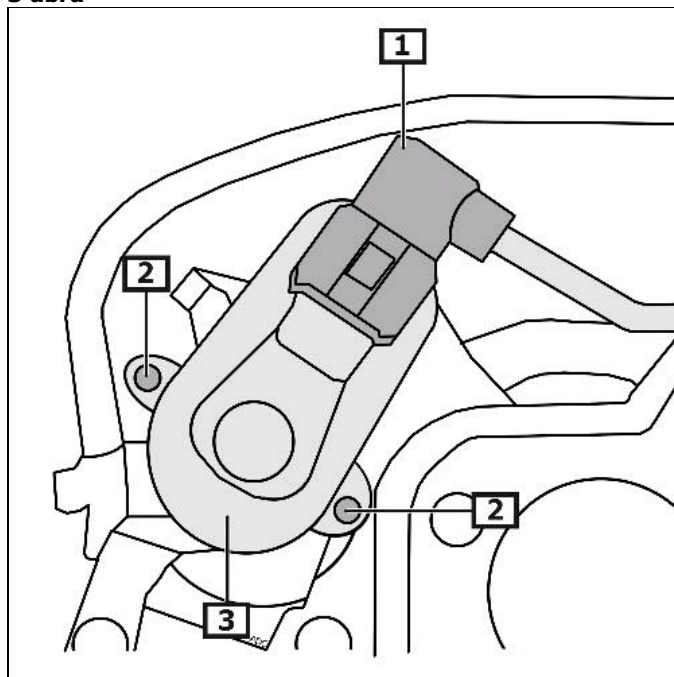

1 Elektromos csatlakozás(ok)

2 Állítómotor csavar(ok)

3 szervomotor(ok)