



FR

FORD GALAXY (WA6), S-MAX (WA6)



AVERTISSEMENT

Risque pour la santé !

L'inhalation des poussières de freinage peut entraîner des lésions graves des organes respiratoires !

Ne pas nettoyer les composants des freins avec l'air comprimé.

Utiliser un nettoyeur de freins.

INSTRUCTION

Activer le mode entretien du frein de stationnement avant les travaux sur l'installation de freinage.

Les illustrations de la présente instruction de montage sont des exemples et permettent simplement une meilleure compréhension.

Consignes générales

Les servomoteurs du frein de stationnement se trouvent derrière les étriers de frein arrière.

Le calculateur du frein de stationnement se trouve dans le coffre à gauche derrière le recouvrement.

Le commutateur du frein de stationnement se trouve dans la console centrale. **(1)**
(voir illustration 1)

Illustration 1

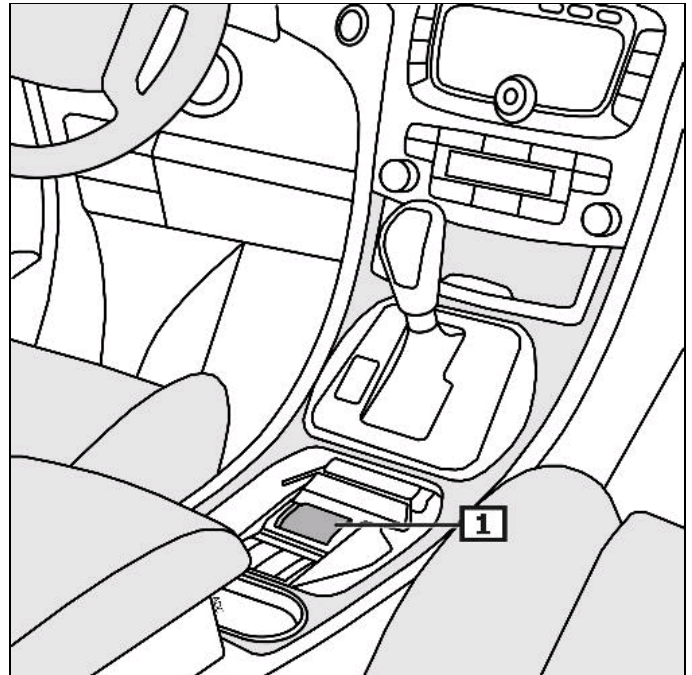

1 Commutateur - Frein à main

Affichage/commande

Actionner le frein de stationnement

Retirer le commutateur du frein de stationnement.

Desserrer le frein de stationnement

Actionner la pédale de frein et enfoncer simultanément le commutateur pour le frein à main.

Attention ! Le frein de stationnement électromécanique peut être serré lorsque le contact n'est pas mis, mais ne peut pas être desserré.

Le témoin jaune s'allume en cas de défaut mettant fortement en danger la sécurité du fonctionnement ou la sécurité routière.

(2)

(voir illustration 2)

Pour obtenir d'autres détails et informations, veuillez-vous référer au mode d'emploi !

Illustration 2

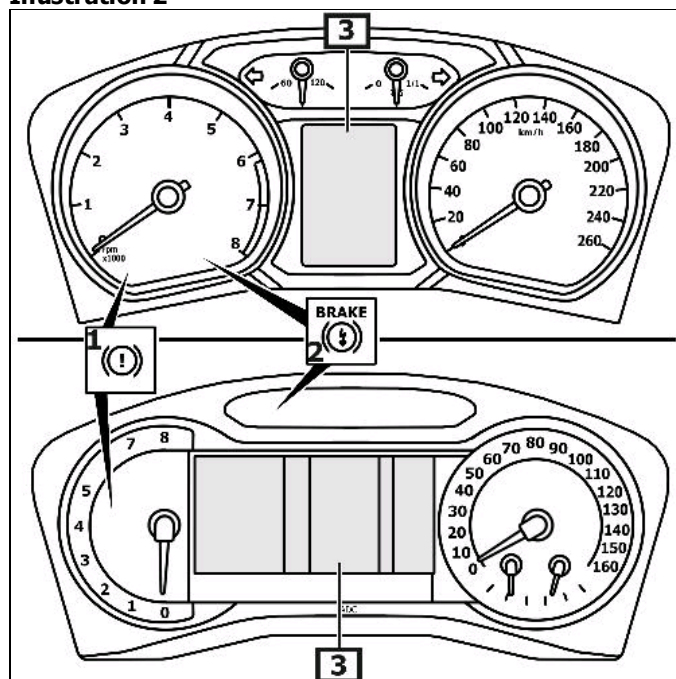

1 Voyant

2 Voyant d'alarme

3 Afficheur - Instruments

Activer le mode entretien du frein de stationnement avant les travaux sur l'installation de freinage.

Tenir compte de la position de montage de la liaison EOBD.

Brancher l'appareil de diagnostic à la prise de diagnostic.

Mettre le contact.

Desserrer le frein de stationnement

Suivre les instructions du banc de diagnostic.

Après des travaux de réparation

Suivre les instructions du banc de diagnostic.

Interroger la mémoire défaut, effacer l'erreur si nécessaire.

Alternative :

Activer le mode d'entretien

Tourner la clé de contact dans la position II.

Appuyer à fond sur la pédale d'accélérateur.

Appuyer sur le commutateur de frein de stationnement et le maintenir enfoncé.

Tourner la clé de contact dans la position "0".

Tourner la clé de contact dans la position II pendant un intervalle de 5 secondes.

Attendre jusqu'à ce que le piston de frein soit intégralement rentré.

Tourner la clé de contact dans la position "0".

Ne pas actionner la pédale d'accélérateur.

Relâcher le commutateur du frein de stationnement.

Désactiver le mode d'entretien

Tourner la clé de contact dans la position II.

Appuyer à fond sur la pédale d'accélérateur.

Retirer le commutateur du frein de stationnement.

Tourner la clé de contact dans la position "0".

Tourner la clé de contact dans la position II pendant un intervalle de 5 secondes.

Attendre jusqu'à ce que le piston de frein affleure intégralement.

Tourner la clé de contact dans la position "0".

Ne pas actionner la pédale d'accélérateur.

Relâcher le commutateur du frein de stationnement.

Déverrouillage de secours du frein à main

Soulever le véhicule.

Retirer les roues arrière.

Couper le(s) câble(s) électrique(s) du motoréducteur. **(1)**

Dévisser la(les) vis. **(2)**

Démonter le(s) vérin(s). **(3)**

(voir illustration 3)

Reculer le piston de frein en tournant la vis de réglage.

Vérifier que le disque de frein se déplace librement.

Illustration 3

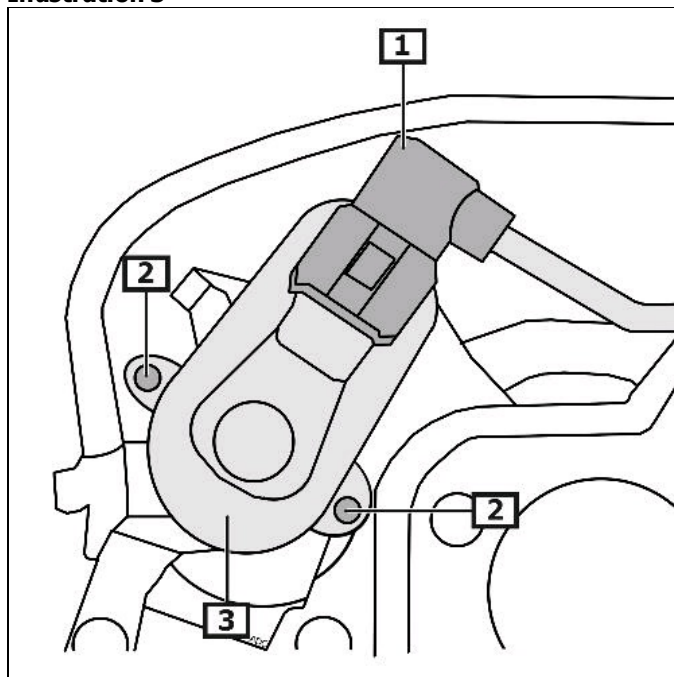

1 Connecteur(s) électrique(s)

2 La (les) vis du motoréducteur

3 servomoteur(s)