



ES

FORD GALAXY (WA6), S-MAX (WA6)



ADVERTENCIA

¡Riesgo para la salud!

¡La inhalación del polvo del freno puede provocar graves daños en los órganos respiratorios!

No limpie las piezas del freno con aire comprimido.

Emplear el limpiador para frenos.

INDICACIÓN

Antes de realizar trabajos de mantenimiento en el sistema de frenos, active el modo de servicio del freno de mano.

Las ilustraciones en estas instrucciones de montaje son a modo de ejemplo y sirven solo para una mejor comprensión.

Indicaciones generales

Los motores de accionamiento del freno de mano se encuentran en las zapatas de freno traseras.
El dispositivo de control del freno de mano se encuentra en el lado izquierdo del guardamaletas detrás de la cubierta.

El interruptor del freno de mano se encuentra en la consola central. **(1)**

(véase imagen 1)

Imagen 1

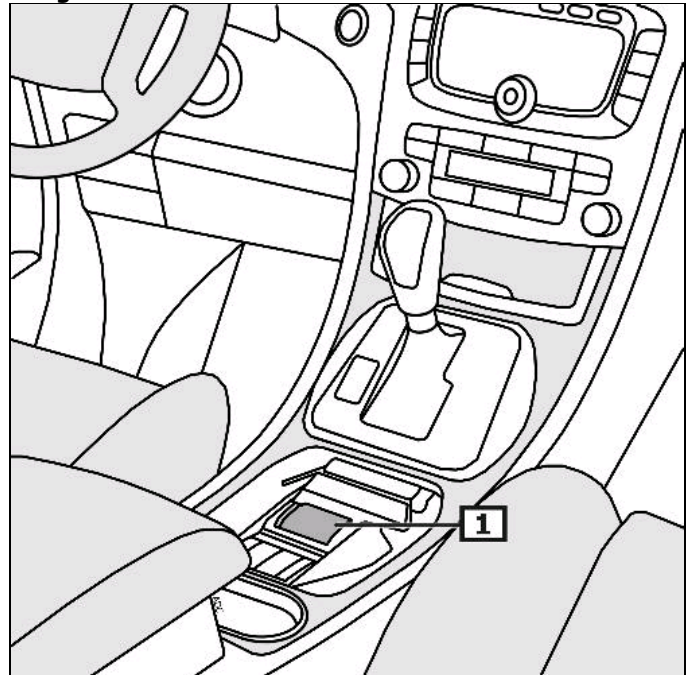

1 Interruptor del freno manual

Pantalla/panel de control

Accionar el freno de estacionamiento

Tirar el interruptor para el freno de estacionamiento.

Poner el freno de estacionamiento

Pulsar el interruptor para el freno de mano y accionar simultáneamente el pedal de freno.

¡Atención! Cuando el sistema de ignición está desactivado, el freno de mano puede ser accionado pero no se deja desactivar.

El testigo luminoso de control amarillo se enciende si se producen errores que perjudiquen la seguridad de funcionamiento o la seguridad vial. (2)

(véase imagen 2)

¡Para más detalles e información, leer el manual de instrucciones!

Imagen 2

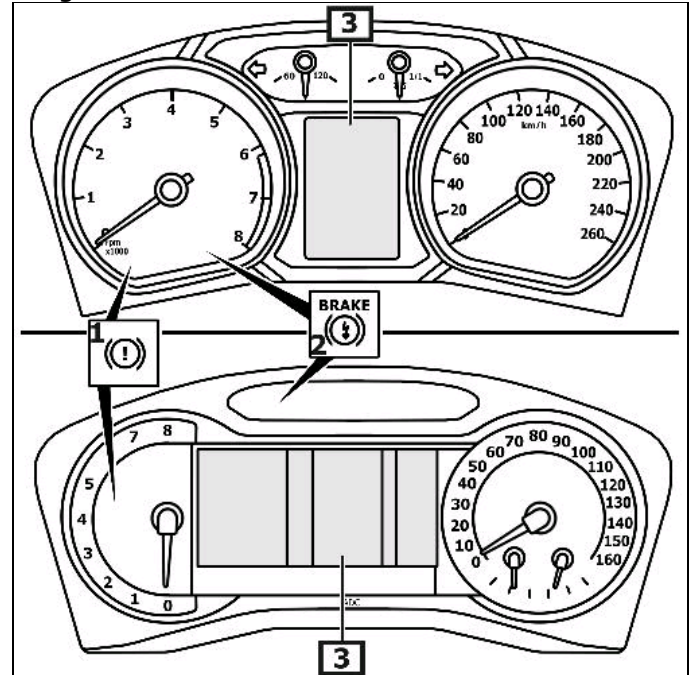

1 Lámpara de control

2 Lámpara de advertencia

3 Pantalla del instrumento combinado

Antes de realizar trabajos de mantenimiento en el sistema de frenos, active el modo de servicio del freno de mano.

Observar la posición del montaje de la conexión EOBD.

Conectar equipo de diagnóstico con enchufe de diagnóstico.
Conectar el sistema de encendido.
soltar el freno de aparcamiento

Seguir las indicaciones del dispositivo diagnóstico.

Tras tareas de reparación

Seguir las indicaciones del dispositivo diagnóstico.

Consultar la memoria de errores y borrar oportunamente los errores registrados.

Alternativa:

Activar el modo de mantenimiento

Girar la llave de encendido a la posición II.
Pisar el acelerador a fondo.
Apretar y mantener presionado el interruptor del freno de mano.
Girar la llave de encendido a la posición "0".
Dentro de 5 segundos, gire la llave de encendido hacia la posición II.
Esperar hasta que el pistón del freno se haya retraído completamente.
Girar la llave de encendido a la posición "0".
No accione el pedal del acelerador.
Soltar el interruptor para el freno de estacionamiento.

Desactivar el modo de mantenimiento

Girar la llave de encendido a la posición II.
Pisar el acelerador a fondo.
Tirar el interruptor para el freno de estacionamiento.
Girar la llave de encendido a la posición "0".
Dentro de 5 segundos, gire la llave de encendido hacia la posición II.
Esperar hasta que el pistón del freno quede completamente apoyado.
Girar la llave de encendido a la posición "0".
No accione el pedal del acelerador.
Soltar el interruptor para el freno de estacionamiento.

Traba de seguridad del freno manual.

Elevar el vehículo.

Retirar ruedas traseras.

Desconectar el (los) conducto(s) eléctrico(s) del motor de actuadores. **(1)**

Desenroscar el (los) tornillo(s). **(2)**

Desmontar el(los) servomotor(es). **(3)**

(véase imagen 3)

Reposicionar el émbolo del freno por medio del tornillo regulador.
Controlar que el disco del freno tenga espacio de acción.

Imagen 3

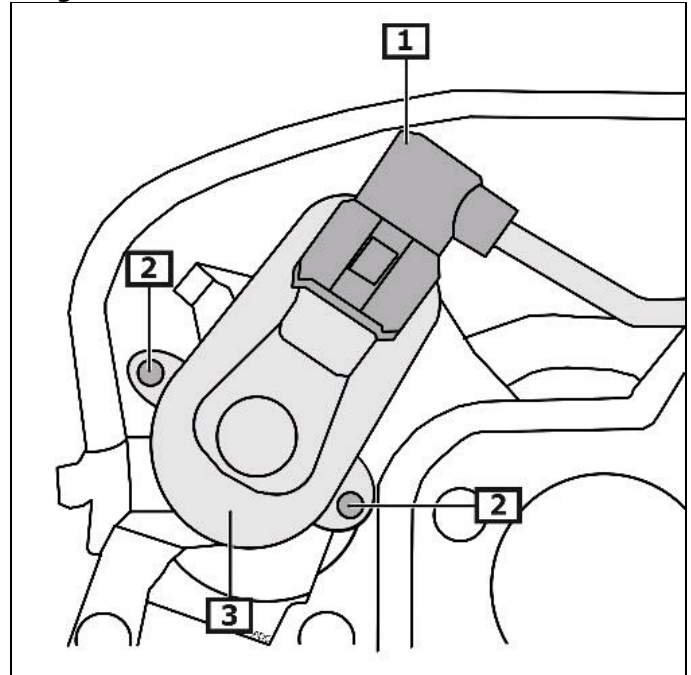

1 Conexión(es) eléctrica(s) por enchufe

2 Tornillo(s) del motor de actuadores

3 Servomotor(es)