



DE

FORD GALAXY (WA6), S-MAX (WA6)



WARNUNG

Gesundheitsgefahr!

Das Einatmen von Bremsenstaub kann zu schweren Schäden der Atmungsorgane führen!

Bauteile der Bremse nicht mit Druckluft säubern.

Bremsenreiniger verwenden.

HINWEIS

Vor Arbeiten an der Bremsanlage den Wartungsmodus der Feststellbremse aktivieren.

Die Abbildungen dieser Montageanweisung sind beispielhaft und dienen lediglich zum besseren Verständnis.

Allgemeine Hinweise

Die Stellmotoren der Feststellbremse befinden sich an den hinteren Bremssätteln.

Das Steuergerät der Feststellbremse befindet sich im Kofferraum links hinter der Verkleidung.

Der Schalter für Feststellbremse befindet sich in der Mittelkonsole. **(1)**

(siehe Abbildung 1)

Abbildung 1

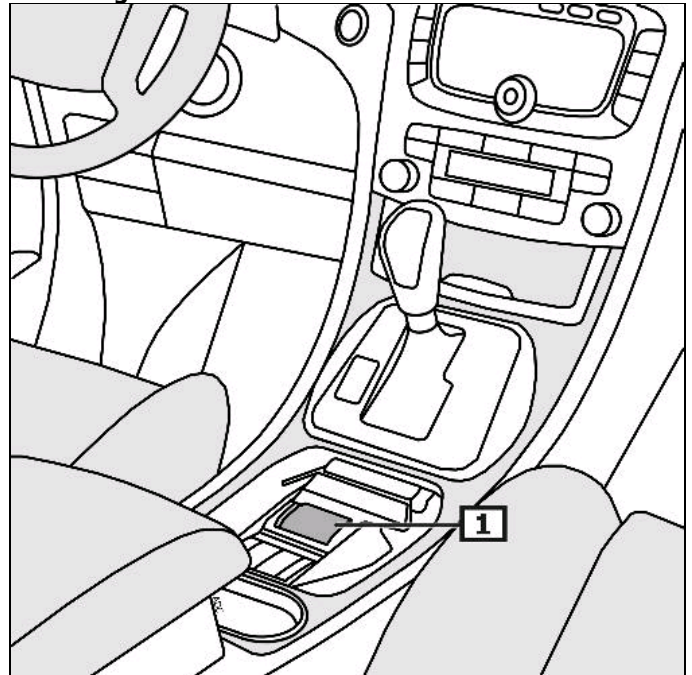

1 Schalter für Feststellbremse

Anzeige/Bedienung

Feststellbremse betätigen

Schalter für Feststellbremse ziehen.

Feststellbremse lösen

Schalter für Feststellbremse drücken und gleichzeitig das Bremspedal betätigen.

Achtung! Bei ausgeschalteter Zündung kann die elektromechanische Feststellbremse betätigt, aber nicht gelöst werden.

Bei Fehlern, die die Betriebs- oder Verkehrssicherheit beeinträchtigen, leuchtet die gelbe Kontrollleuchte auf. (2)
(siehe Abbildung 2)

Weitere Details und Informationen sind in der Betriebsanleitung nachzulesen!

Abbildung 2

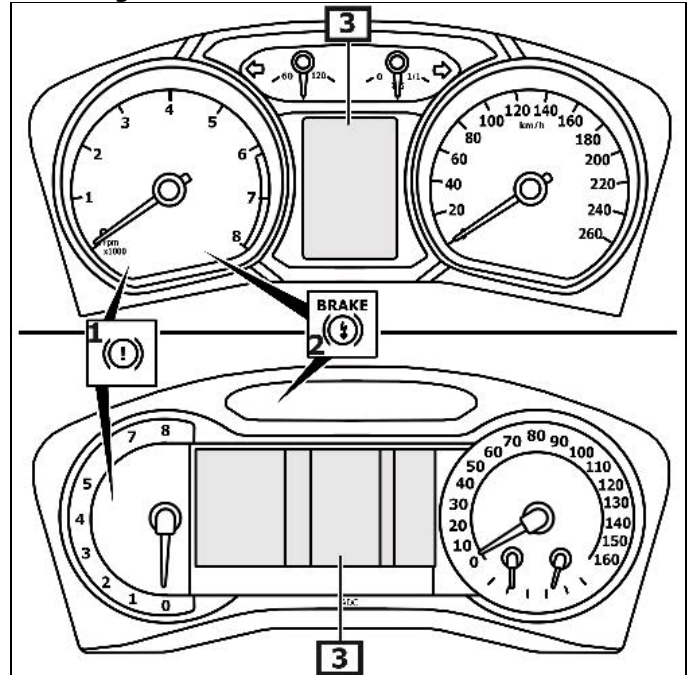

1 Kontrollleuchte

2 Warnleuchte

3 Display des Kombiinstrumentes

Vor Arbeiten an der Bremsanlage den Wartungsmodus der Feststellbremse aktivieren.

Einbaulage des EOBD-Anschlusses beachten.

Diagnosegerät am Diagnoseanschluss anschließen.
Zündung einschalten.
Feststellbremse lösen.

Den Anweisungen des Diagnosegerätes folgen.

Nach Reparaturarbeiten

Den Anweisungen des Diagnosegerätes folgen.

Fehlerspeicher abfragen, ggf. Fehler löschen.

Alternativ:

Wartungsmodus aktivieren

Zündschlüssel in Stellung II drehen.
Fahrpedal ganz durchtreten.
Taster - Feststellbremse drücken und gedrückt halten.
Zündschlüssel in Stellung "0" drehen.
Innerhalb von 5 Sekunden Zündschlüssel in Stellung II drehen.
Warten, bis der Bremskolben vollständig zurückgefahren ist.
Zündschlüssel in Stellung "0" drehen.
Fahrpedal nicht betätigen.
Schalter für Feststellbremse loslassen.

Wartungsmodus deaktivieren

Zündschlüssel in Stellung II drehen.
Fahrpedal ganz durchtreten.
Schalter für Feststellbremse ziehen.
Zündschlüssel in Stellung "0" drehen.
Innerhalb von 5 Sekunden Zündschlüssel in Stellung II drehen.
Warten, bis der Bremskolben vollständig anliegt.
Zündschlüssel in Stellung "0" drehen.
Fahrpedal nicht betätigen.
Schalter für Feststellbremse loslassen.

Notentriegelung - Feststellbremse

Fahrzeug anheben.

Räder hinten abnehmen.

Elektr. Steckverbindung(en) am Stellmotor trennen. **(1)**

Schraube(n) ausschrauben. **(2)**

Stellmotor(en) abbauen. **(3)**

(siehe Abbildung 3)

Bremskolben durch Drehen der Einstellschraube zurückstellen.
Bremscheibe auf Freigängigkeit prüfen.

Abbildung 3

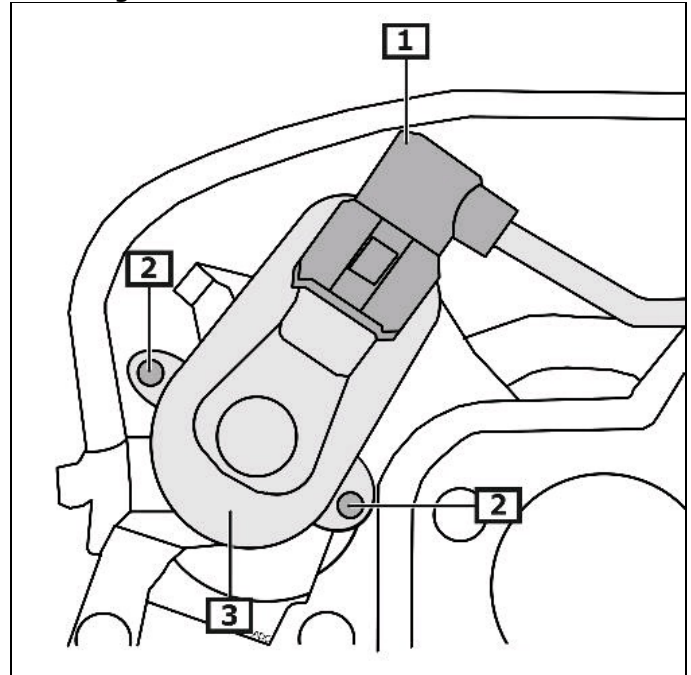

1 Elektr. - Steckverbindung(en)

2 Schraube(n) für Stellmotor

3 Stellmotor(en)