



FORD GALAXY (WA6), S-MAX (WA6)



VÝSTRAHA

Ohrožení zdraví!

Vdechování prachu z brzdy může vést k těžkému poškození dýchacích orgánů!

Nečistěte konstrukční díly brzdy stlačeným vzduchem.

Použijte čistič brzd.

POKYN

Před zahájením prací na brzdovém zařízení zaktivujte režim údržby parkovací brzdy.

Obrázky tohoto montážního návodu jsou příkladné a slouží pouze k lepšímu pochopení.

Obecné pokyny

Seřizovací motory parkovací brzdy se nachází na zadních třmenech brzdy.

Řídící jednotka parkovací brzdy se nachází v zavazadlovém prostoru vlevo za krytem.

Spínač parkovací brzdy se nachází na střední konzole. **(1)**
(viz obrázek 1)

Obrázek 1

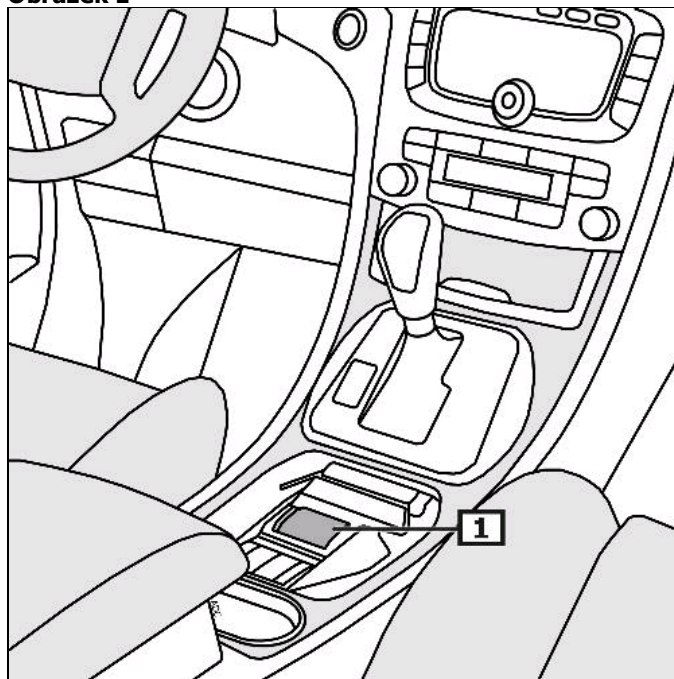

1 Spínač parkovací brzdy

Ukazatel / ovládání

Aktivujte parkovací brzdu

Zatáhněte za spínač pro parkovací brzdu.

Uvolněte parkovací brzdu

Stiskněte spínač pro parkovací brzdu a současně sešlápněte brzdový pedál.

Pozor! Při vypnutém zapalování lze elektromagnetickou brzdu zaktivovat, avšak ne deaktivovat.

Při chybách, které omezují provozní nebo dopravní bezpečnost, se rozsvítí žlutá kontrolka. (2)

(viz obrázek 2)

Další detaily a informace jsou k nalezení v návodu k obsluze!

Obrázek 2

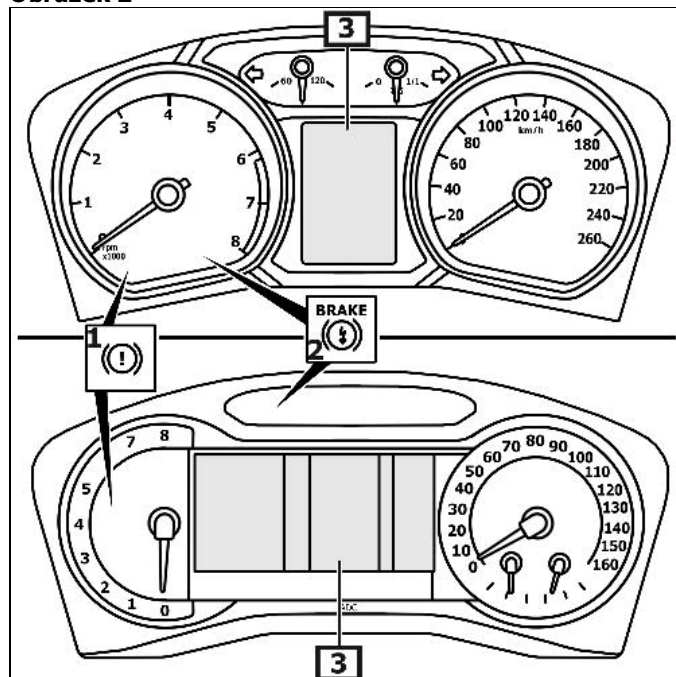

1 Kontrolka

2 Varovná světla

3 Obrazovka - kombinální nástroj

Před zahájením prací na brzdovém zařízení zaktivujte režim údržby parkovací brzdy.

Dodržujte montážní polohu přípojky EOBD.

Diagnostické zařízení připojit k diagnostické zásuvce.

Zapnout zapalování.

Povolit parkovací brzdu

Postupovat podle pokynů diagnostického přístroje.

Po opravách

Postupovat podle pokynů diagnostického přístroje.

Zadejte dotaz na paměť poruch, popř. smažte chybu.

Alternativa:

Aktivujte režim údržby

Otočit klíček zapalování do polohy II.

Zcela prošlápnout plynový pedál.

Stiskněte tlačítko - parkovací brzdy a přidržte jej stlačené.

Otočit klíček zapalování do polohy "0".

Během 5 sekund otočit klíč do polohy II.

Počkejte na úplné zasunutí brzdového pístu.

Otočit klíček zapalování do polohy "0".

Nestlačte plynový pedál.

Pust'te spínač pro parkovací brzdu.

Deaktivujte režim údržby

Otočit klíček zapalování do polohy II.

Zcela prošlápnout plynový pedál.

Zatáhněte za spínač pro parkovací brzdu.

Otočit klíček zapalování do polohy "0".

Během 5 sekund otočit klíč do polohy II.

Počkejte na úplný doraz brzdového.

Otočit klíček zapalování do polohy "0".

Nestlačte plynový pedál.

Pust'te spínač pro parkovací brzdu.

Nouzové odblokování parkovací brzdy.

Zvednout vozidlo.

Sejmout zadní kola.

Odpojte elektrické zásuvné konektor(y) na servomotoru. **(1)**

Vyšroubovat šroub(y). **(2)**

Odmontovat servomotor(y). **(3)**

(viz obrázek 3)

Otáčením stavěcího šroubu vrátit brzdový píst zpět.
Zkontrolovat volný chod brzdového kotouče.

Obrázek 3

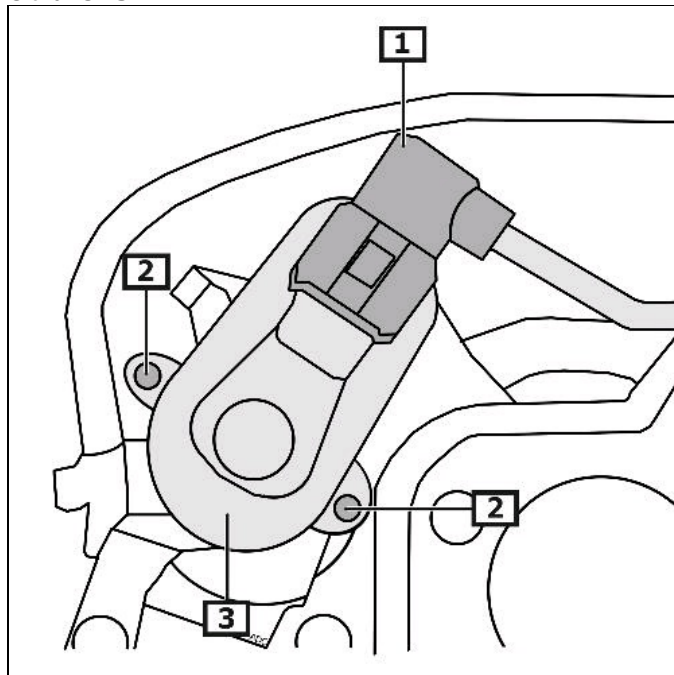

1 Elektrický(é) zásuvný(é) konektor(y)

2 Šroub(y) - servomotoru

3 Servomotor(y)