



IT

CITROËN C6 (TD_)



AVVERTENZA

Pericolo per la salute!

L'inalazione di polvere dei freni può causare danni gravi agli organi respiratori!

Non pulire i componenti con aria compressa.

Usare un detergente per freni.

INDICAZIONE

Prima di lavorare all'impianto frenante, attivare la modalità di manutenzione del freno di stazionamento.

Le figure di queste istruzioni d'uso sono a titolo esemplificativo e servono esclusivamente per una migliore comprensione.

Indicazioni generali

Centralina con servomotore freno di stazionamento si trova sulla sottoscocca.

L'interruttore del freno di stazionamento si trova nella console centrale. **(1)**

(vedi figura 1)

figura 1

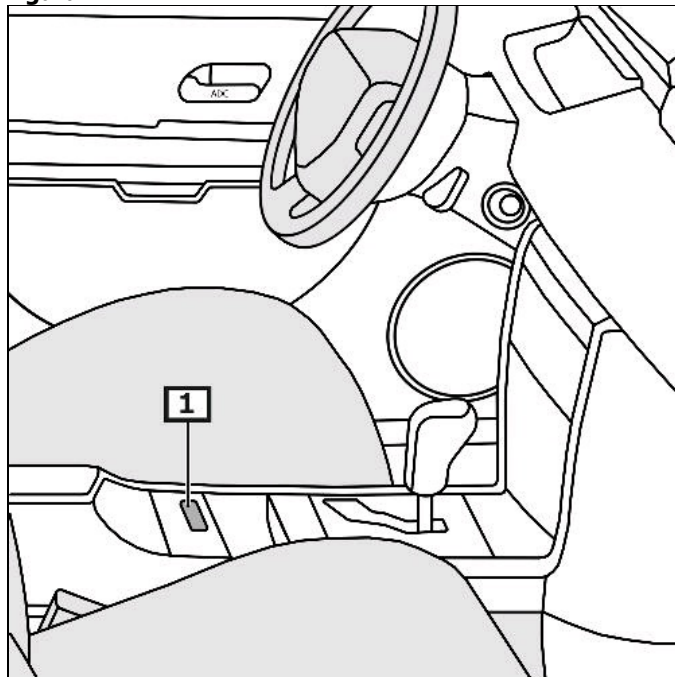

1 interruttore freno di stazionamento

Visualizzazione/comando

Azionare il freno di stazionamento

Tirare l'interruttore per il freno di stazionamento.

Rilasciare il freno di stazionamento

Avviare il motore.

Mettere la leva del cambio nella posizione "P" .

Premere l'interruttore per il freno di stazionamento e contemporaneamente il pedale dell'acceleratore o del freno.

In caso di errori che compromettono la sicurezza d'esercizio o del traffico si accende la spia di controllo gialla. **(2)**
(vedi figura 2)

altri dettagli e informazioni si possono leggere nell'istruzioni sul funzionamento

figura 2

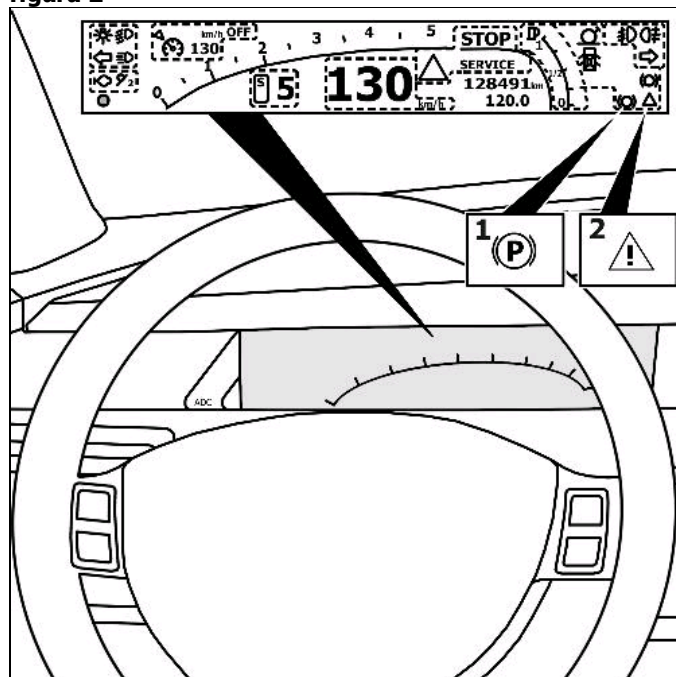

1 Spia di controllo

2 spia luminosa

Prima di lavorare all'impianto frenante, attivare la modalità di manutenzione del freno di stazionamento.

Osservare posizione di montaggio del collegamento EOBD.

Collegare l'apparecchio diagnostico alla connessione diagnostica.

Inserire accensione.

staccare freno di stazionamento

Seguire le indicazioni dell'apparecchio di diagnosi.

dopo i lavori di riparazione

Seguire le indicazioni dell'apparecchio di diagnosi.

Eseguire le impostazioni di base con apposito apparecchio di diagnosi.

Richiamare la memoria errori, eventualmente eliminare gli errori.

bloccaggio d'emergenza freno di stazionamento

Bloccare veicolo contro scivolamento mediante cunei di spessori.
Ribaltare il bracciolo.
Rimuovere copertura(e).
Tirare il cavo comando per sbloccare il freno di stazionamento.

(1)

Il freno si sblocca in modo udibile.

(vedi figura 3)

figura 3

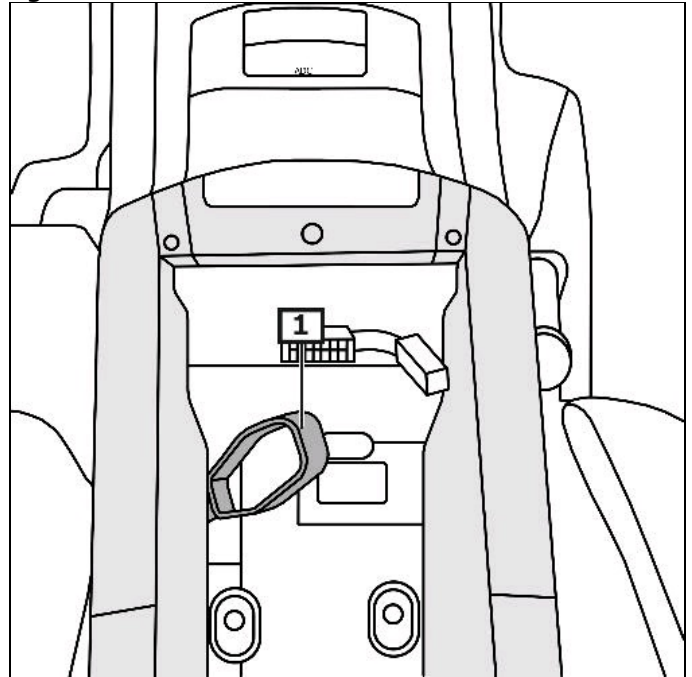

1 Cavo comando