



CITROËN C4 Picasso II (3D_), C4 Grand Picasso II (3A_, 3E_)



FIGYELMEZTETÉS

Az egészségre vonatkozó veszély!

A fékpor belégzése a légzőszervek súlyos károsodásához vezethet!

A fék szerkezeti elemeit ne tisztítsa sűrített levegővel.

Féktisztítót kell használni.

UTASÍTÁS

A rögzítőfék berendezésen végzett munkák előtt a rögzítőfék karbantartási üzemmódját aktiválni.

Biztosítsa, hogy ne guruljon el a jármű.

A jelen szerelési útmutató ábrái példaszervek és csupán a jobb érthetőséget szolgálják.

Általános utasítások

A vezérlőegység a rögzítőfék állítómotorjával a bal oldali első ülés alatt található.

A rögzítőfék kapcsolója a műszerfalon található. **(1)**
(lásd az ábrát 1)

1 ábra

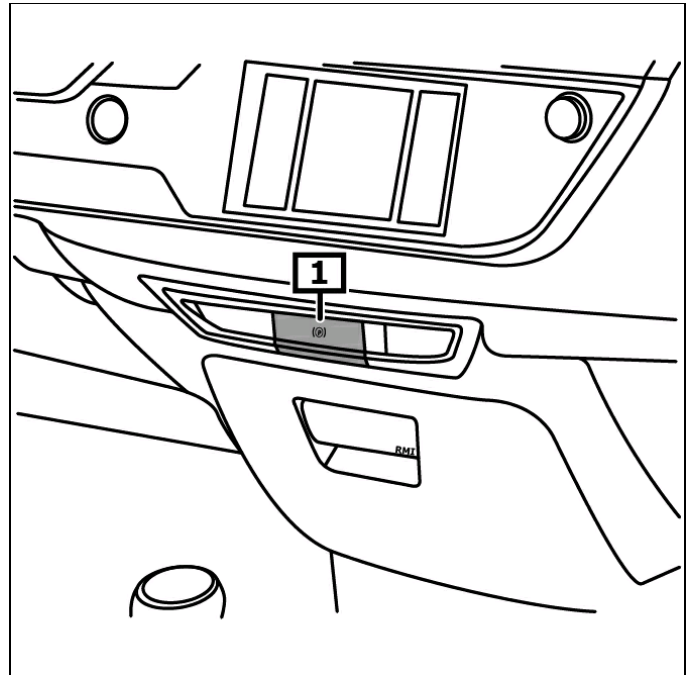

1 Rögzítőfék-kapcsoló

Kijelző/Kezelés

automata üzemmód

A motor leállítása után álló járműnél a rögzítőfék automatikusan működésbe lép.

A rögzítőfék automatikusan kiold, amint a jármű 1-es fokozatban vagy hátramenetben mozog.

A rögzítőféket működtetni.

A rögzítőfék kapcsolóját meghúzni.

A rögzítőféket kioldani.

A rögzítőfék kapcsolóját meghúzni.

Az olyan hibák esetén, amelyek az üzem- vagy közlekedési biztonságot erőteljesen veszélyeztetik, felgyullad a piros hibajelző lámpa. **(1)**

Az olyan hibák esetén, amelyek az üzem- vagy közlekedési biztonságot befolyásolják, felgyullad a sárga ellenőrző lámpa. **(1)**

Az ellenőrzőlámpa kijelzi a deaktivált automatikus üzemmódot. **(2)**

Az ellenőrző lámpa a vészfékfunkció hibás működését mutatja. **(3)**

(lásd az ábrát 2)

További részletet és információt lásd a használati utasításban.

A fékberendezésen végzett munkálatok előtt a rögzítőfék karbantartási üzemmódot aktiválni.

Kapcsolja be a gyújtást.

A fékberendezésen végzett munkálatok előtt a rögzítőfék karbantartási üzemmódot aktiválni.

A megfelelő diagnosztikai berendezést csatlakoztatni.

Vegye figyelembe az EOBD-csatlakozások beszerelési helyzetét.

Javítási munkálatok után

Az alapbeállításokat megfelelő diagnosztikai berendezéssel kell végezni.

A diagnosztikai berendezés utasításait követni.

Vegye figyelembe az EOBD-csatlakozások beszerelési helyzetét.

A hibamemóriát lekérdezni, szükség szerint hibát törölni.

2 ábra

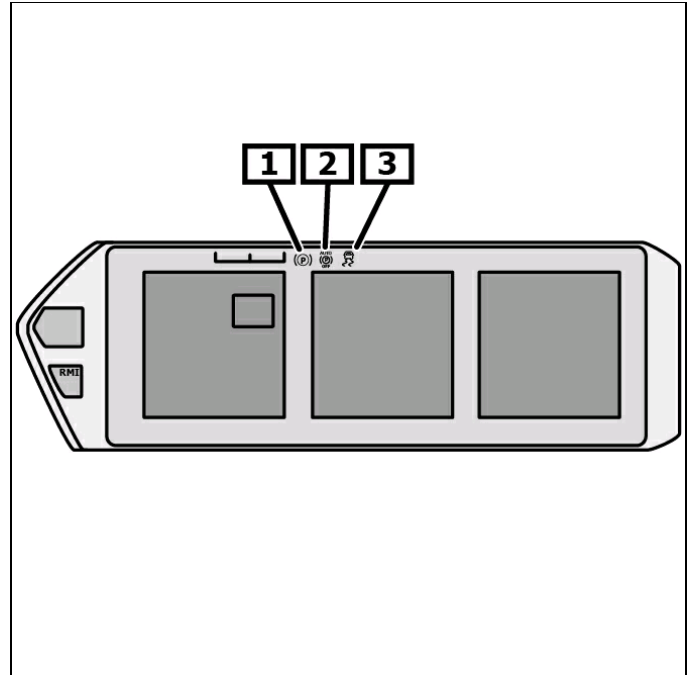

1 vészjelző lámpa

2 Ellenőrzőlámpa

3 Ellenőrzőlámpa

Rögzítőfék vészkireteszelés

**Kapcsolja le az akkumulátort.
Járművet megemelni.**
Kerekeket hátul levenni.

Az elektromos csatlakozás(oka)t az állítómotorról lehúzni. **(1)**
Az elektromos csatlakozást egy megfelelő dugóval lezárni.
Csavarja ki a csavar(oka)t. **(2)**
Új csavarokat kell használni. (2)
A rögzítőfék állítómotort a féknyeregről levenni. **(3)**
(lásd az ábrát 3)

3 ábra

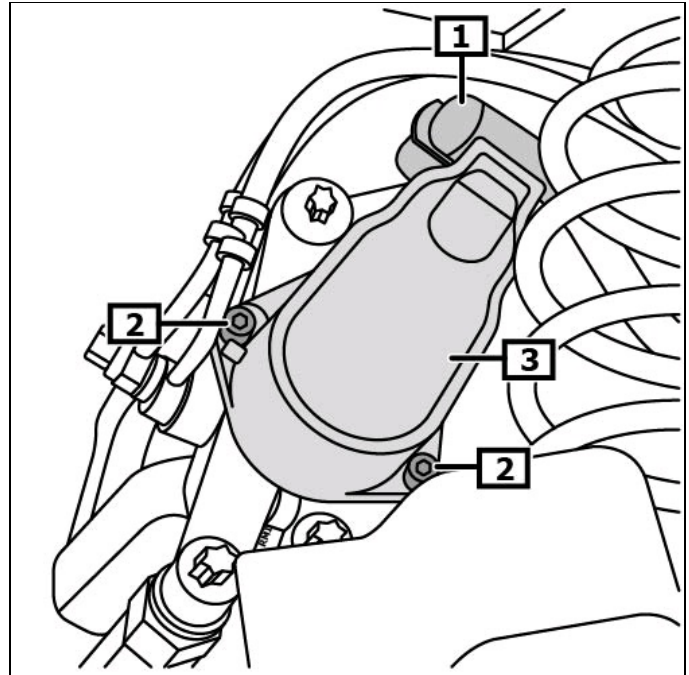

1 Elektromos csatlakozás

2 Állítómotor csavar(ok)

3 Rögzítőfék állítómotor

Állítsa vissza a fékdugattyút a beállítócsavar elforgatásával. **(1)**
(2)(3)
(lásd az ábrát 4)

Ellenőrizze a féktárcsa könnyen járóságát.

4 ábra

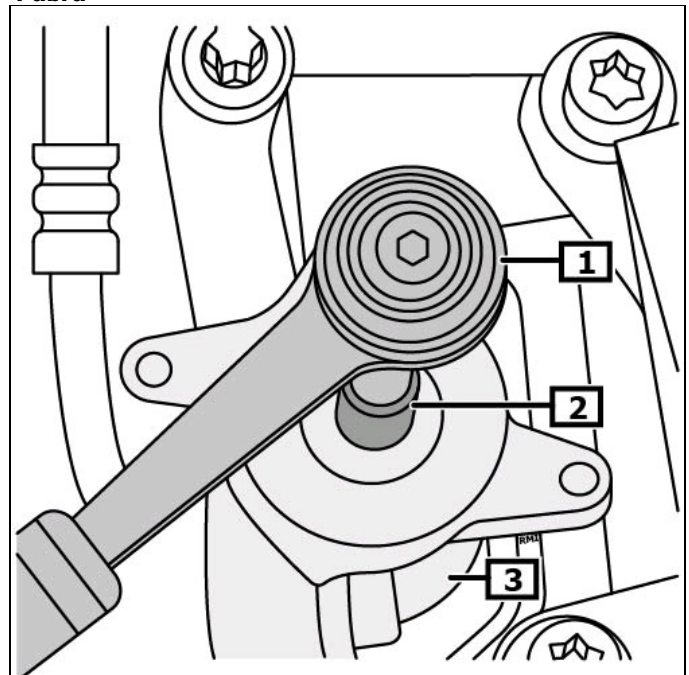

1 Szerszám(ok)

2 Fékdugattyú-tekercs

3 féknyereg

A tömítőgyűrű(ke)t kicserélni **(1)(2)**
(lásd az ábrát 5)

Beszereles a kisereléssel ellentétes sorrendben.

**Az alapbeállításokat megfelelő diagnosztikai berendezéssel kell végezni.
Vegye figyelembe az EOBD-csatlakozások beszerelési helyzetét.**

5 ábra

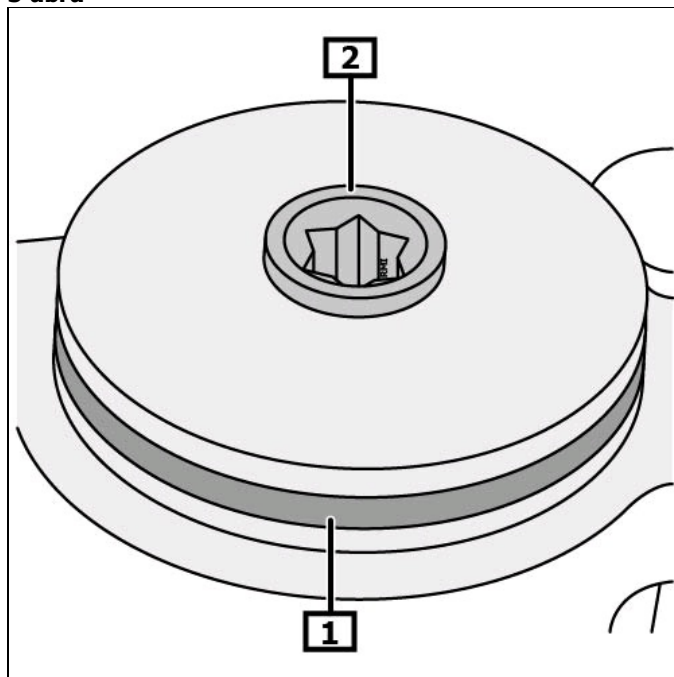

1 Tömítőgyűrű

2 Fékdugattyú-tekeres