



雪铁龙 C4 毕加索 II (3D\_), C4 豪华毕加索 II (3A\_, 3E\_)



### 警示

可能损害健康！

吸入制动器的粉尘可能造成呼吸系统的严重伤害！

不要用压缩空气清理制动器的零部件。

使用制动器清洗器。

### 说明

对驻车制动装置进行操作前，激活驻车制动器的检修模块。

防止汽车滚动。

安装提示中的图片只是举例，以便更好地理解。

### 一般须知

带有驻车制动器伺服发动机的控制器位于左前排座椅的下方。

驻车制动开关位于仪表板上。(1)

(参见图 1)

图 1

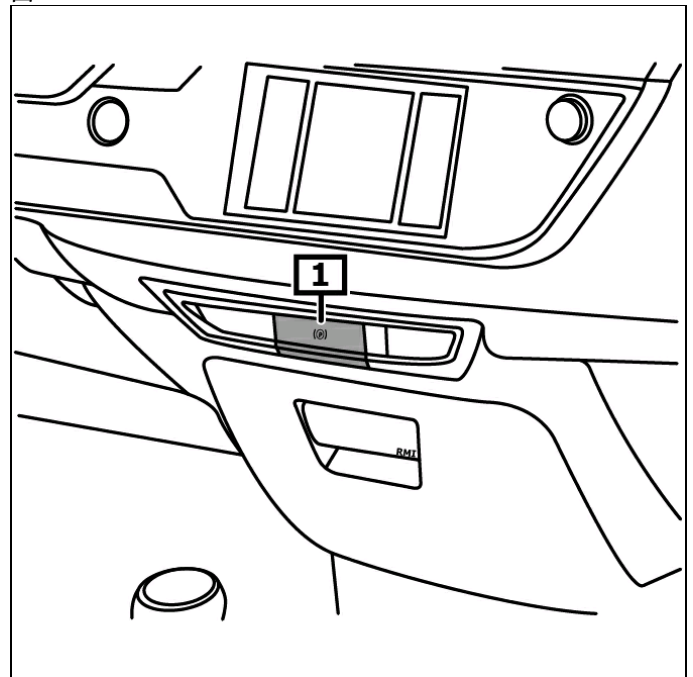

1 驻车制动器的开关

## 指示器/控制装置

### 自动模式

关闭发动机后,若汽车静止不动,则驻车制动器会被自动操控。  
一旦汽车以1档或倒挡运行,驻车制动器便会自动松开。

### 操作驻车制动

拉驻车制动开关。

### 松开驻车制动

拉驻车制动开关。

在出现操作或交通安全故障时,红色警示灯亮起。(1)

当出现会影响到操作安全或交通安全的故障时,黄色控制灯亮起。

(1)

控制灯显示无效的自动模块。(2)

控制灯显示紧急制动功能失效。(3)

(参见图 2)

其它详细信息参见使用说明书

图 2

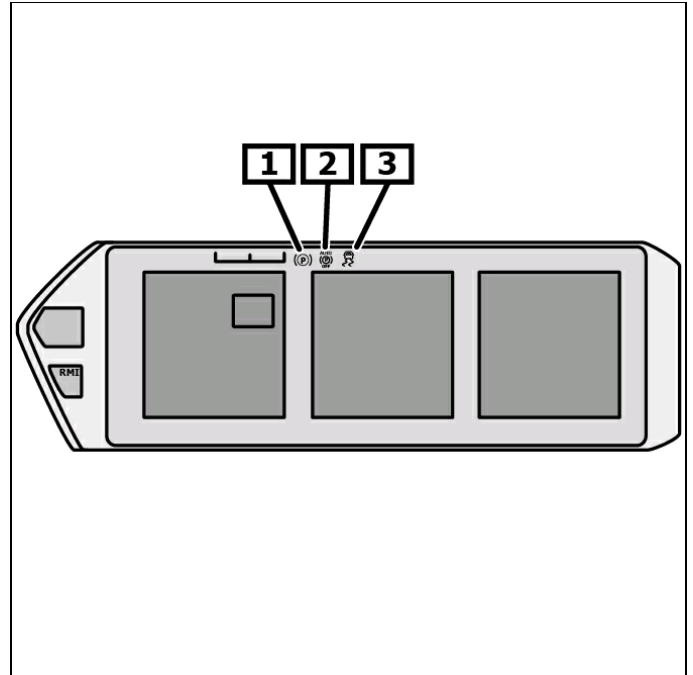

1 报警灯

2 控制灯

3 控制灯

对制动装置进行操作前,激活驻车制动器。

开启点火。

对制动装置进行操作前,激活驻车制动器。

连接相应的诊断仪。

检查接口的EOBD安装位置。

### 维修工作后

用合适的诊断仪器进行预调节。

遵循诊断仪的使用说明。

检查接口的EOBD安装位置。

询问故障存储器,必要时删除故障。

## 紧急去联锁装置—驻车制动器

断开电池连接。  
抬起车辆。  
拆卸后轮。

断开伺服发动机上的电气插塞连接。(1)  
用一个相应的柱塞封闭电气插头连接。  
拆卸螺钉。(2)  
使用新螺钉。(2)  
将驻车制动的调节电机从制动钳上拆下。(3)  
(参见图 3)

图3

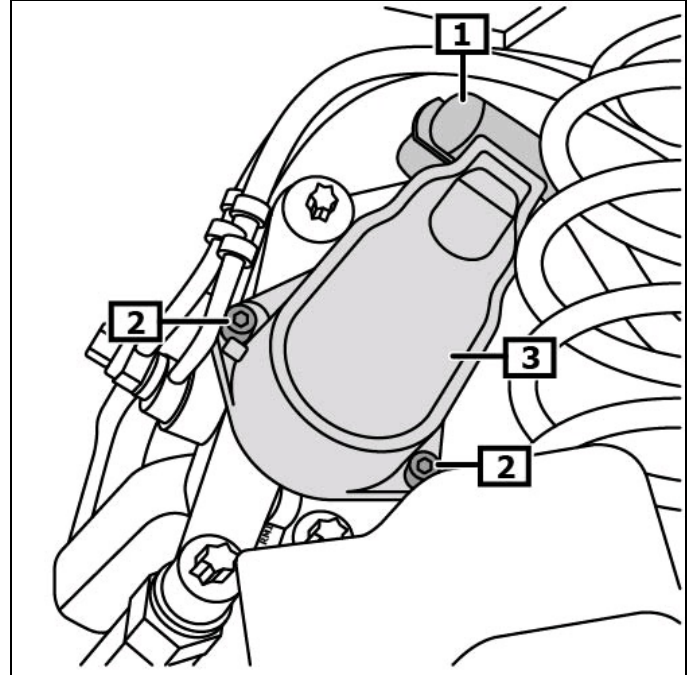

1 断开电气插塞连接

2 伺服发动机螺钉

3 驻车制动器的调节电机

通过旋转调整螺栓来调节制动泵活塞的长度。(1)(2)(3)  
(参见图 4)

检查制动盘的自由运行度。

图4

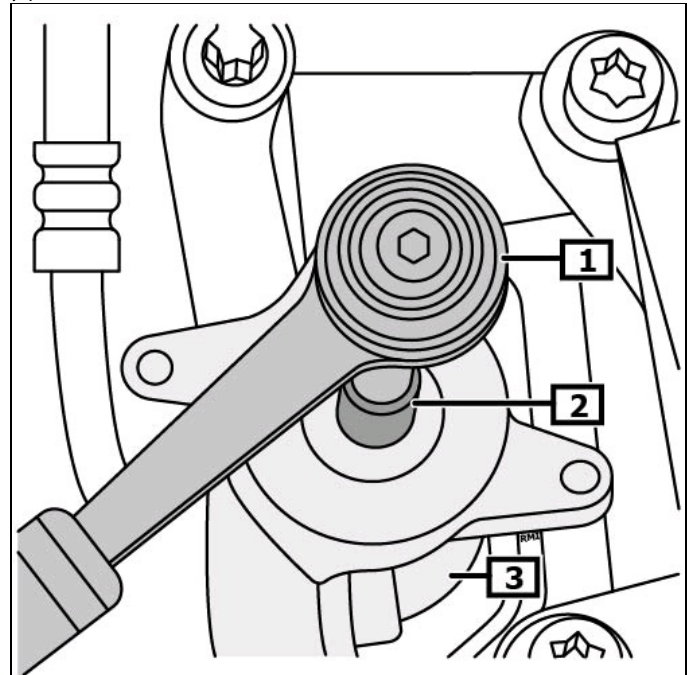

1 工具

2 制动活塞-芯轴

3 制动钳

**更换密封装置 (1)(2)**  
**(参见图 5)**

以与拆卸相反的顺序进行安装。

用合适的诊断仪器进行预调节。  
检查接口的EOBD安装位置。

图5

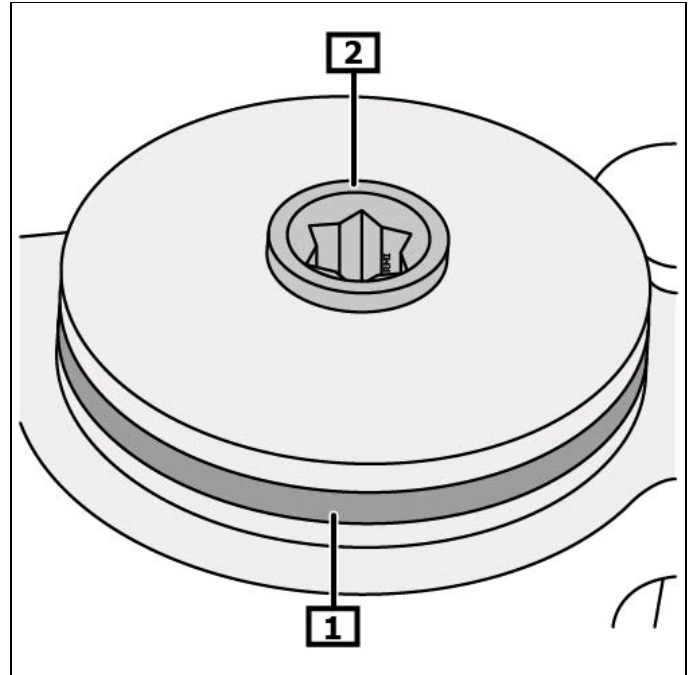

1 密封环

2 制动活塞-芯轴