



CITROËN C4 II (NC_), DS4 (NX_)



AVERTISSEMENT

Risque pour la santé !

L'inhalation des poussière de freinage peut entraîner des lésions graves des organes respiratoires !

Ne pas nettoyer les composants des freins avec l'air comprimé.

Utiliser un nettoyeur de freins.

INSTRUCTION

Activer le mode entretien du frein de stationnement avant les travaux sur l'installation de freinage.

Les illustrations de la présente instruction de montage sont des exemples et permettent simplement une meilleure compréhension.

Consignes générales

Le commutateur du frein de stationnement se trouve dans la console centrale. **(1)**
(voir illustration 1)

Illustration 1

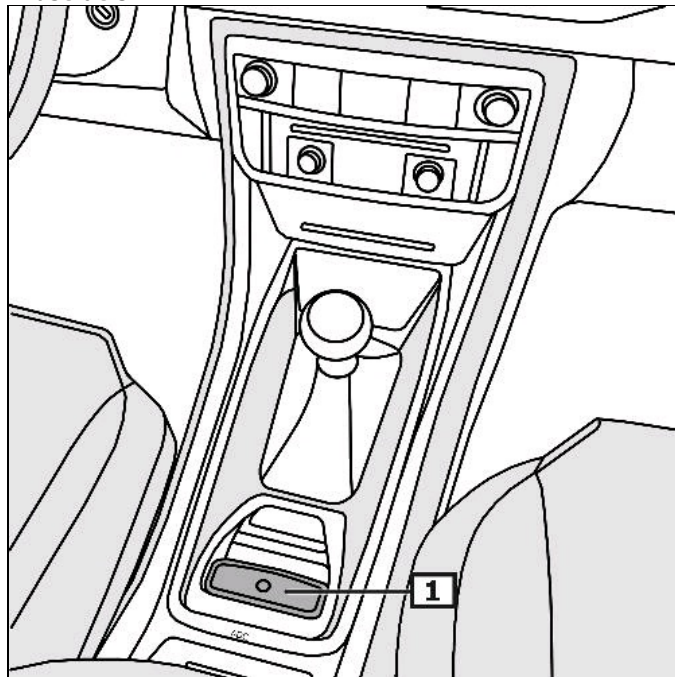

1 Commutateur - Frein à main

Affichage/commande

Mode automatique

Après coupure du moteur, véhicule arrêté, le frein de stationnement est actionné automatiquement.
Le frein de stationnement se desserre automatiquement dès que le véhicule se déplace en 1ère ou en marche arrière.

Actionner le frein de stationnement

Retirer le commutateur du frein de stationnement.

Desserrer le frein de stationnement

Enfoncer le commutateur du frein à main.

Le témoin jaune s'allume en cas de défaut mettant fortement en danger la sécurité du fonctionnement ou la sécurité routière. **(2)**

Le voyant indique le mode automatique désactivé. **(3)**
(voir illustration 2)

Pour obtenir d'autres détails et informations, veuillez-vous référer au mode d'emploi !

Illustration 2

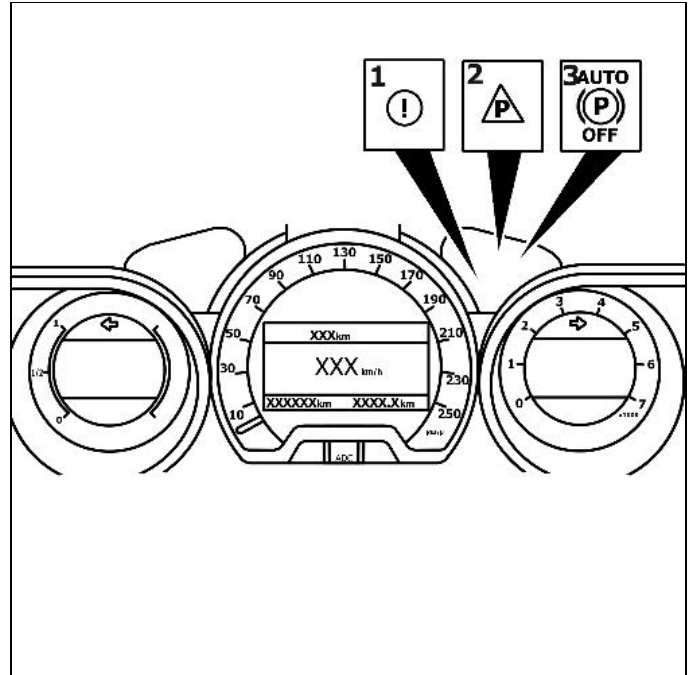

1 Voyant

2 Lampe d'erreur

3 Voyant

Activer le mode entretien du frein de stationnement avant les travaux sur l'installation de freinage.

Tenir compte de la position de montage de la liaison EOBD.

Brancher l'appareil de diagnostic à la prise de diagnostic.
Mettre le contact.
Desserrer le frein de stationnement

Suivre les instructions du banc de diagnostic.

Après des travaux de réparation

Suivre les instructions du banc de diagnostic.

Effectuer les réglages de base à l'aide de l'appareil de diagnostic approprié.
Interroger la mémoire défaut, effacer l'erreur si nécessaire.

Il faut débrancher la batterie pour le remplacement des garnitures de freins.

Débrancher la batterie

Déverrouillage de secours du frein à main

Véhicules avec outil de bord

Placer des cales d'immobilisation sous le véhicule.
Démonter le(s) revêtement(s) du fond du coffre à bagages.
Retirer les bouchons de fermeture. **(1)**
(voir illustration 3)

Illustration 3

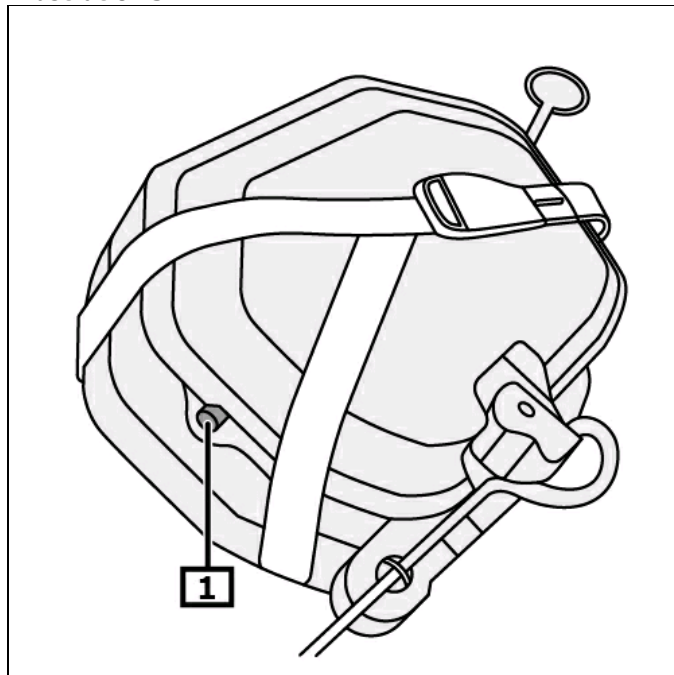

1 Bouchon de fermeture

Utiliser les outils de bord.
Pivoter l'outil de déblocage dans le sens horaire jusqu'en butée.
(1)
(voir illustration 4)

Utiliser un bouchon de fermeture. **(1)**
Reposer le tapis du coffre.
(voir illustration 3)

Illustration 4

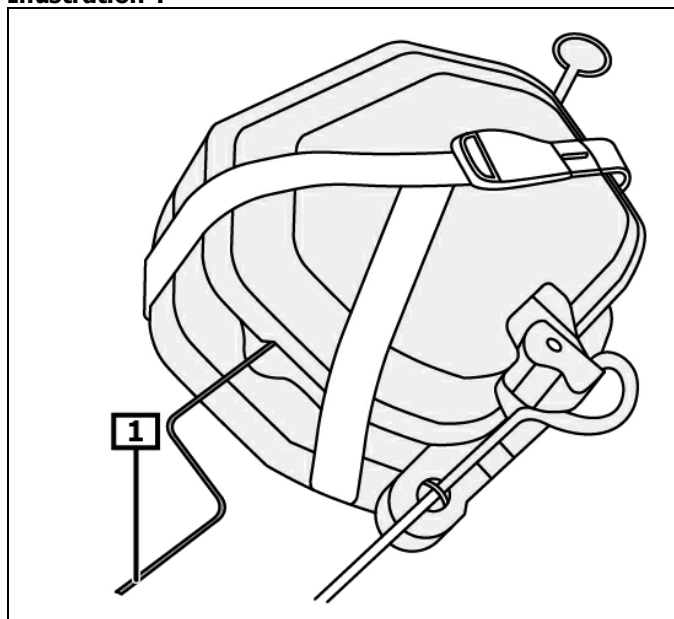

1 Outil de déverrouillage

Déverrouillage de secours du frein à main

Véhicules sans outil de bord

Sécuriser le véhicule contre tout déplacement.

Soulever le véhicule.

Couper le câble du frein de stationnement avec un outil adapté.

(1) (2) (flèche)

(voir illustration 5)

Effectuer un réglage de base du frein de stationnement

Effectuer le calibrage avec une station de diagnostic adaptée.

Tenir compte de la position de montage de la liaison EOB.

Interroger la mémoire défaut, effacer l'erreur si nécessaire.

Entreprendre le contrôle de fonctionnement.

Illustration 5

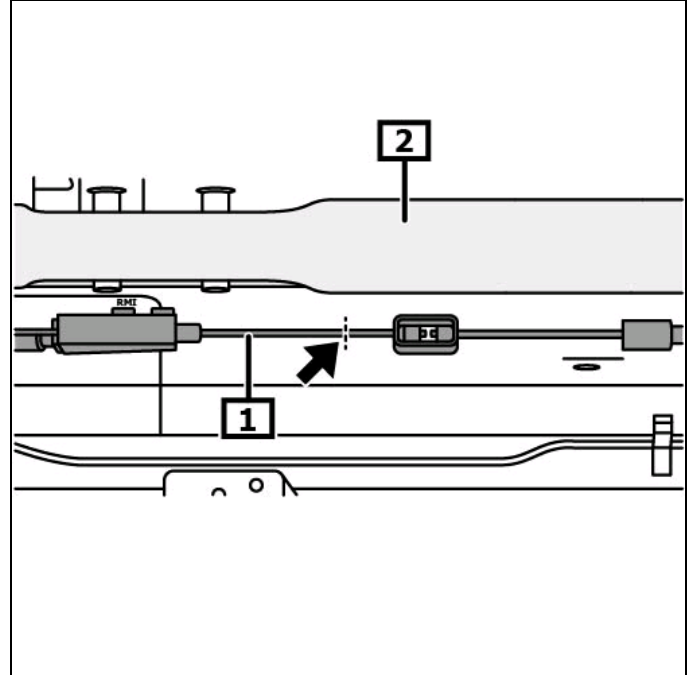

1 Tirefort - frein à main

2 essieu arrière