



BMW Z4 (E89)



WARNUNG

Gesundheitsgefahr!

Das Einatmen von Bremsenstaub kann zu schweren Schäden der Atmungsorgane führen!

Bauteile der Bremse nicht mit Druckluft säubern.

Bremsenreiniger verwenden.

HINWEIS

Vor Arbeiten an der Feststellbremsanlage den Wartungsmodus der Feststellbremse aktivieren.

Die Abbildungen dieser Montageanweisung sind beispielhaft und dienen lediglich zum besseren Verständnis.

Allgemeine Hinweise

Das Steuergerät der Feststellbremse befindet sich im Kofferraum rechts.

Der Schalter für Feststellbremse befindet sich in der Mittelkonsole. **(1)**
(siehe Abbildung 1)

Abbildung 1

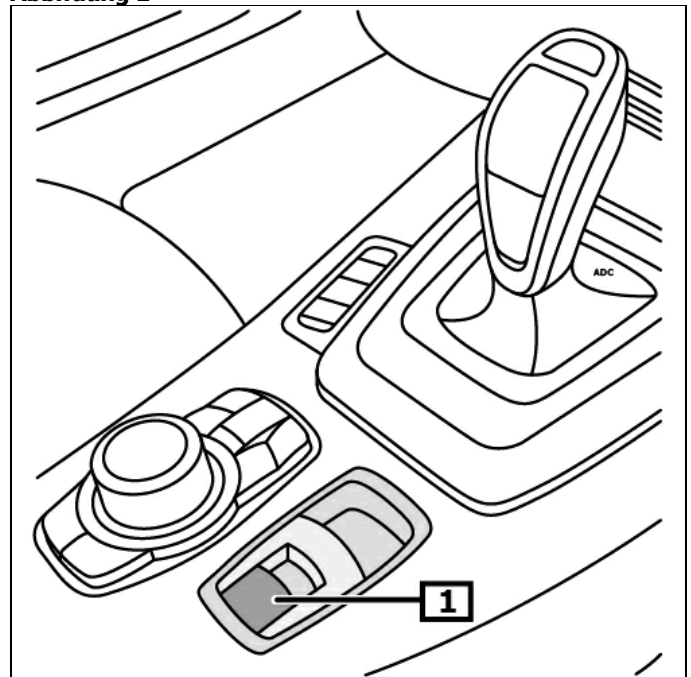

1 Schalter für Feststellbremse

Anzeige/Bedienung

Feststellbremse betätigen

Schalter für Feststellbremse ziehen.

Feststellbremse lösen

Schalter für Feststellbremse nach unten drücken.

Bei Fehlern, die die Betriebs- oder Verkehrssicherheit beeinträchtigen, leuchtet die Warnlampe auf. **(1)**
Die Fehlerlampe leuchtet zusätzlich auf. **(2)**
(siehe Abbildung 2)

Weitere Details und Informationen sind in der Betriebsanleitung nachzulesen!

Abbildung 2

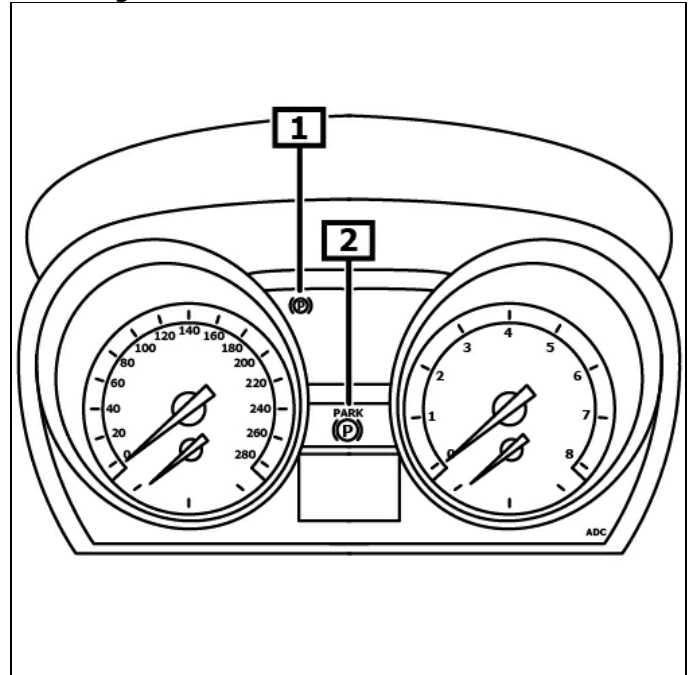

1 Warnlampe

2 Fehlerlampe

Wartungsmodus aktivieren

Vor Arbeiten an der Feststellbremsanlage den Wartungsmodus der Feststellbremse aktivieren

Diagnosegerät am Diagnoseanschluss anschließen.

Zündung einschalten.

Feststellbremse lösen.

Den Anweisungen des Diagnosegerätes folgen.

Wartungsmodus deaktivieren

Den Anweisungen des Diagnosegerätes folgen.

Notentriegelung - Feststellbremse

Ausbau

Feststellbremse lösen.
Zündung ausschalten.
Fahrzeug gegen Wegrollen sichern.

Frühestens 30 Sekunden nach Ausschalten der Zündung, Mehrfachstecker vom Stellmotor trennen.

Elektr. Steckverbindung(en) am Stellmotor trennen.
Schraube(n) ausschrauben. **(1)**
Halter abnehmen. **(2)**
Stellmotor vorsichtig vom Bremssattel abziehen. **(3)**
(siehe Abbildung 3)

Abbildung 3

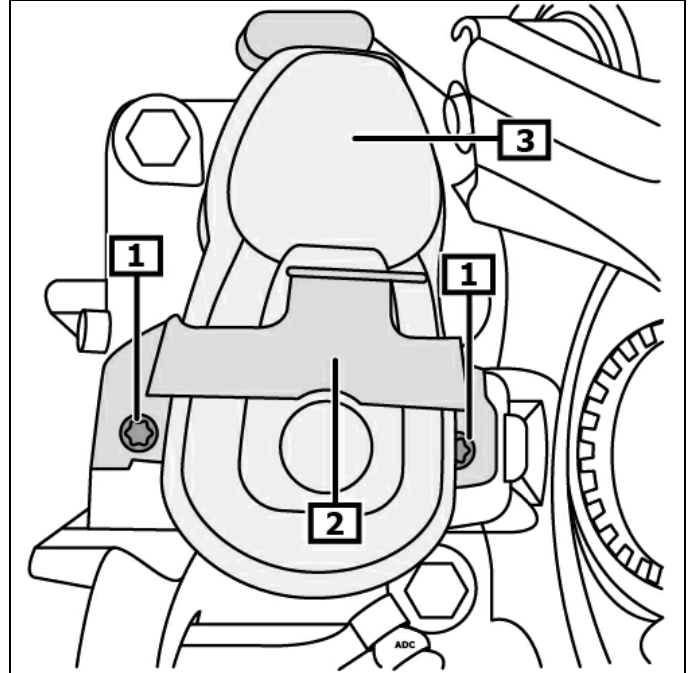

1 Schraube(n)

2 Halter

3 Stellmotor für Feststellbremse

Spindel im Uhrzeigersinn zurückdrehen, bis sich das Rad frei drehen lässt. **(1)**
(siehe Abbildung 4)

Spindel nicht bis zum Endanschlag zurückdrehen!
Wenn sich die Spindel am Endanschlag befindet, wird ein Fehlercode gespeichert!

Einbau

Einbau in umgekehrter Reihenfolge des Ausbaus.

Zündung einschalten.
Bremspedal betätigen und Schalter für Feststellbremse drücken.
(1)
(siehe Abbildung 1)

Kontrollleuchte für Feststellbremse erlischt im Kombiinstrument.
(1)
(siehe Abbildung 2)

Anlernvorgang:

Motor starten.
Bremspedal mit erhöhtem Kraftaufwand betätigen.
Schalter für Feststellbremse 15 Sekunden lang drücken.
Kontrollleuchte für Feststellbremse erlischt im Kombiinstrument.

Abbildung 4

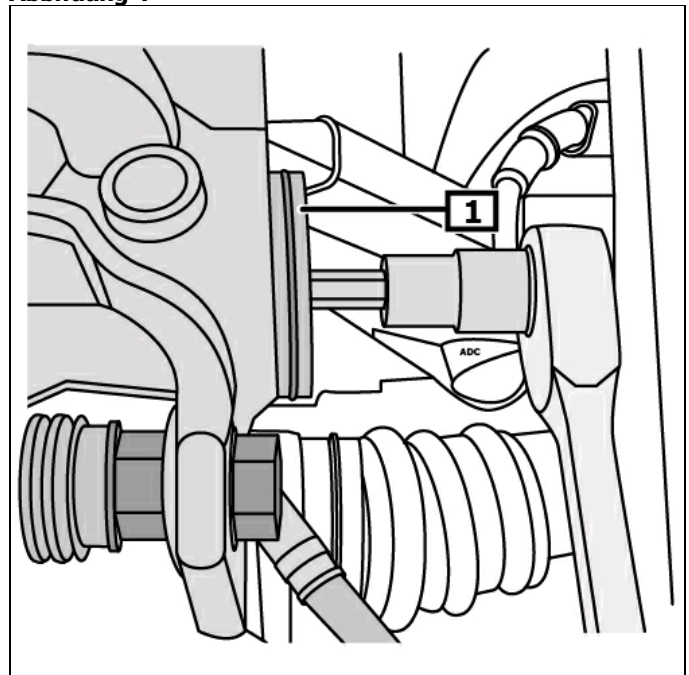

1 Spindel