



BMW X6 (E71, E72)



WAARSCHUWING

Gevaar voor de gezondheid!

Het inademen van remstof kan leiden tot ernstige schade aan de ademhalingsorganen!

Onderdelen van het remsysteem niet met perslucht reinigen.

Remmenreiniger gebruiken.

OPMERKING

Voor werkzaamheden aan het parkeerremstelsysteem de onderhoudsmodus van de parkeerrem activeren.

Voertuig tegen weggrollen beveiligen.

De afbeeldingen van deze montagehandleiding dienen als voorbeeld en zijn alleen ter verduidelijking.

Algemene aanwijzingen

Het regelapparaat met de stelmotor van de parkeerrem bevindt zich op de bodemplaat.

De parkeerremschakelaar bevindt zich in de middenconsole. **(1)**
(zie afbeelding 1)

afbeelding 1

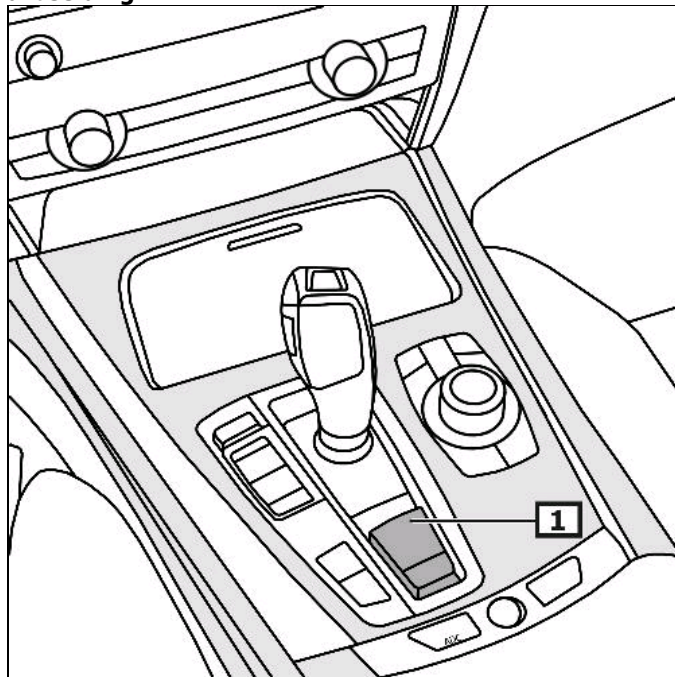

1 Parkeerremschakelaar

weergave/bediening

Parkeerrem bedienen

Parkeerremschakelaar uittrekken. **(1)**

Parkeerrem lossen

Parkeerremschakelaar naar beneden drukken. **(1)**
(zie afbeelding 1)

Bij storingen, die de bedrijfs- of verkeersveiligheid beïnvloeden, gaat het gele controlelampje aan. **(2)**
Foutcode op het display aflezen.
(zie afbeelding 2)

Verdere details en informatie kunnen in de gebruikershandleiding worden nagelezen!

afbeelding 2

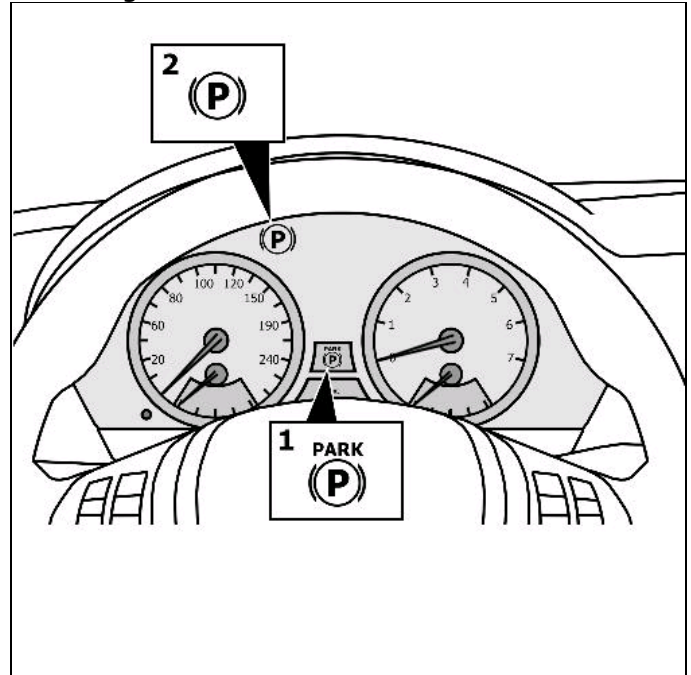

1 Controlelampje

2 Controlelampje

Voor werkzaamheden aan het parkeerremstelsysteem de onderhoudsmodus van de parkeerrem activeren

Controleer plaats van de EOBD-aansluiting.

Diagnosetester op de diagnoseaansluiting aansluiten.
Contact inschakelen.
Parkeerrem lossen.

De aanwijzingen op het diagnoseapparaat opvolgen.

Na reparatiewerkzaamheden

De aanwijzingen op het diagnoseapparaat opvolgen.

Basisinstelling uitvoeren.

Contact inschakelen.
Parkeerremschakelaar indrukken en tegelijkertijd het rempedaal intrappen.

Foutcodegeheugen uitlezen, evt. fouten wissen.

Remmentest op testbank uitvoeren.

Voertuig met de achterwielen op de testbank rijden.
Keuzehendel in positie N zetten.
Motor uitzetten.
Contact inschakelen.
Elektromechanische parkeerrem vrijgeven.

Remmentest op rollentestbank uitvoeren.
Elektromechanische parkeerrem bedienen.
Parkeerremschakelaar uittrekken. **(1)**

Elektromechanische parkeerrem vrijgeven.
Parkeerremschakelaar indrukken en tegelijkertijd het rempedaal intrappen. **(1)**
(zie afbeelding 1)

Noodontgrendeling parkeerrem

Boordgereedschap gebruiken. **(2)**
Voertuig met onderlegwiggen tegen weggrollen zekeren.
Bagageruimtebekleding(en) aan zijkant verwijderen.
Aan de kabel trekken om de parkeerrem te ontgrendelen. **(1)**
(in pijlrichting)
(zie afbeelding 3)

De rem ontgrendelt hoorbaar.

Basisinstelling uitvoeren

Contact inschakelen.
Parkeerremschakelaar indrukken en tegelijkertijd het rempedaal intrappen.

afbeelding 3

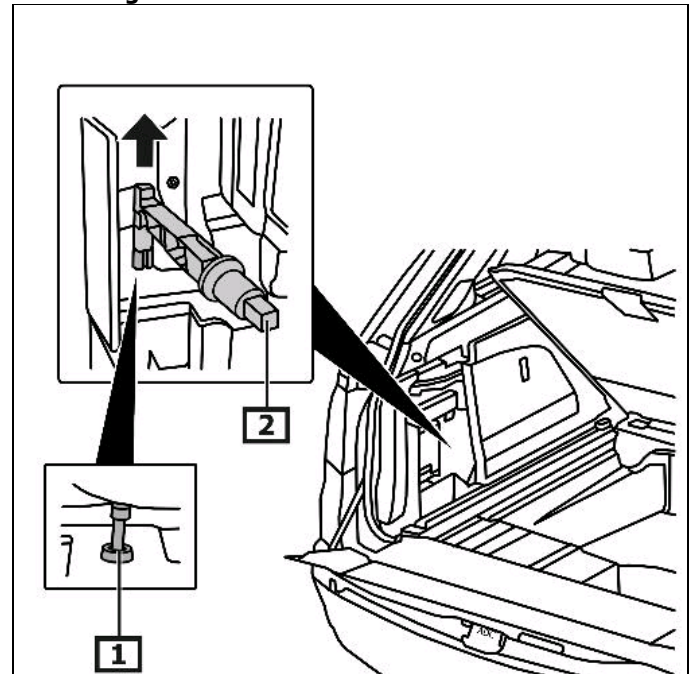

1 Kabel van parkeerrem

2 Ontgrendelgereedschap