



宝马 X5 (E70)



警示

可能损害健康！

吸入制动器的粉尘可能造成呼吸系统的严重伤害！

不要用压缩空气清理制动器的零部件。

使用制动器清洗器。

说明

对驻车制动装置进行操作前，激活驻车制动器的检修模块。

在辊式试验台上进行制动器试验。

安装提示中的图片只是举例，以便更好地理解。

一般须知

带有驻车制动器伺服发动机的控制器位于车底。

驻车制动器开关位于中心控制台中。(1)

(参见图 1)

图 1

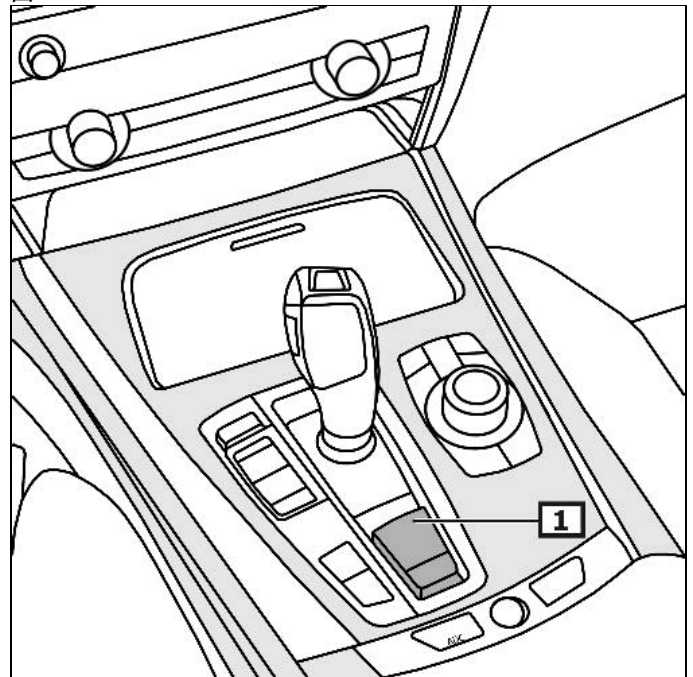

1 驻车制动器的开关

指示器/控制装置

操作驻车制动

拉驻车制动开关。(1)

松开驻车制动

将驻车制动开关向下压。(1)

(参见图 1)

当出现会影响到操作安全或交通安全的故障时，黄色控制灯亮起。

(2)

读取显示器中的缺陷数码。

(参见图 2)

其它详细信息参见使用说明书

图2

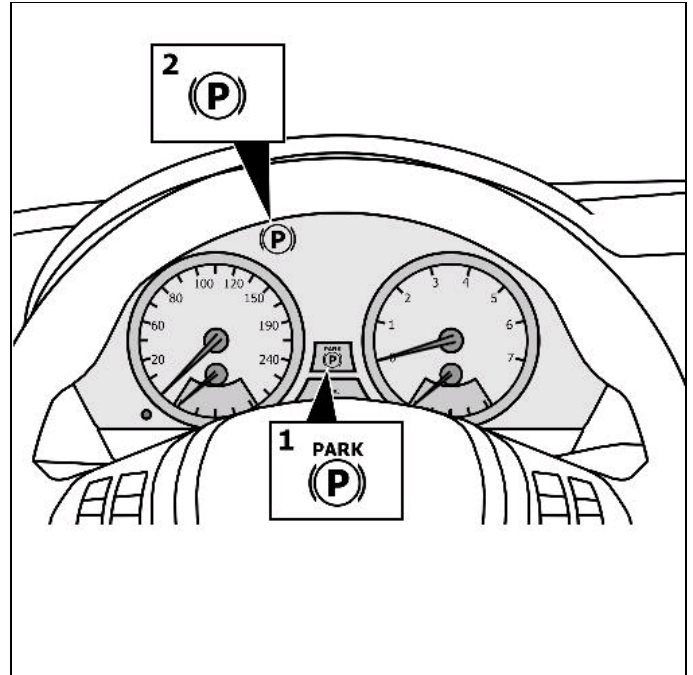

1 控制灯

2 故障指示灯

在开始驻车制动装置上的工作之前，先更新驻车制动的监控模块

检查接口的EOBD安装位置。

把诊断仪连接到诊断接口处。

开启点火。

松开停车制动。

遵循诊断仪的使用说明。

维修工作后

遵循诊断仪的使用说明。

进行基本调节。

开启点火。

操控驻车制动器的开关。(3次)

每次踩下后都停留5秒钟。

询问故障存储器，必要时删除故障。

在测试台上进行制动试验。

将车辆以后轮驶上试验台架。
将换挡杆调整在位置N。
关闭发动机。
开启点火。
打开机电控制的驻车制动。

在辊式试验台上进行制动器试验。
操作机电式驻车制动器。
拉驻车制动开关。 (1)

打开机电控制的驻车制动。
按住驻车制动开关, 同时操作制动踏板。 (1)
(参见图 1)

紧急去联锁装置—驻车制动器

使用随车工具。
用调整楔防止汽车滚动。
侧面拆卸行李舱衬板。
抽出拉索, 以便驻车制动器去联锁。(以箭头方向)
能听到制动器去联锁的声音。
(参见图 3)

图3

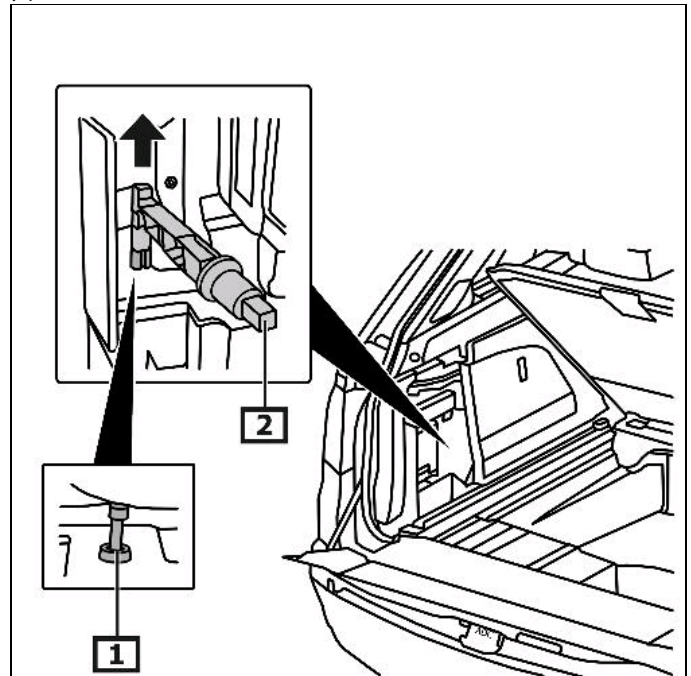

1 拉索—停车制动器

2 解锁工具。