



DE

BMW 7 (E65, E66, E67)



WARNUNG

Gesundheitsgefahr!

Das Einatmen von Bremsenstaub kann zu schweren Schäden der Atmungsorgane führen!

Bauteile der Bremse nicht mit Druckluft säubern.

Bremsenreiniger verwenden.

HINWEIS

Vor Arbeiten an der Feststellbremsanlage den Wartungsmodus der Feststellbremse aktivieren.

Bremsenprüfung auf dem Rollenprüfstand durchführen.

Die Abbildungen dieser Montageanweisung sind beispielhaft und dienen lediglich zum besseren Verständnis.

Allgemeine Hinweise

Das Steuergerät mit dem Stellmotor der Feststellbremse befindet sich im Kofferraum hinter der Rücksitzbank.

Der Schalter für Feststellbremse befindet sich im Armaturenbrett. **(1)**

(siehe Abbildung 1)

Abbildung 1

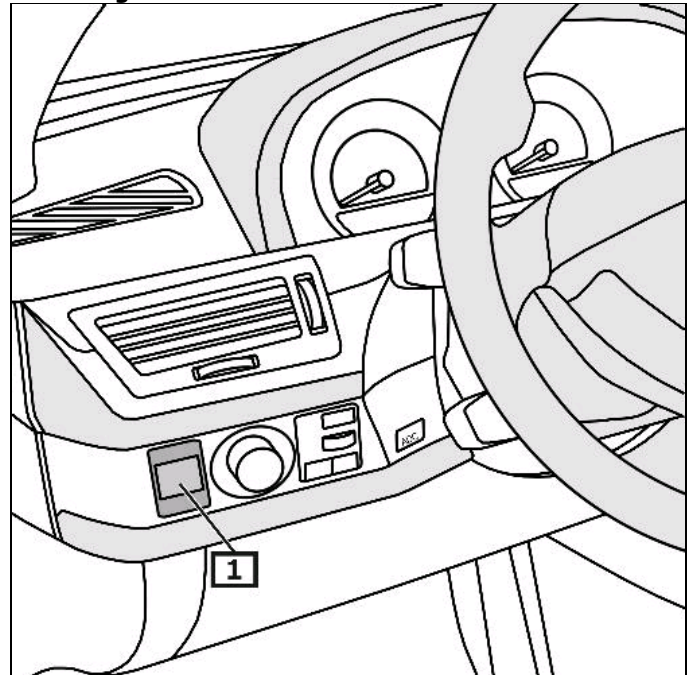

1 Schalter für Feststellbremse

Anzeige/Bedienung

Feststellbremse betätigen

Schalter für Feststellbremse kurz drücken.

Feststellbremse lösen

Zündung einschalten.

Schalter für Feststellbremse kurz drücken.

Bei Fehlern, die die Betriebs- oder Verkehrssicherheit beeinträchtigen, leuchtet die gelbe Kontrollleuchte auf. **(2)**
Fehlercode im Display ablesen. **(3)**
(siehe Abbildung 2)

Weitere Details und Informationen sind in der Betriebsanleitung nachzulesen!

Abbildung 2

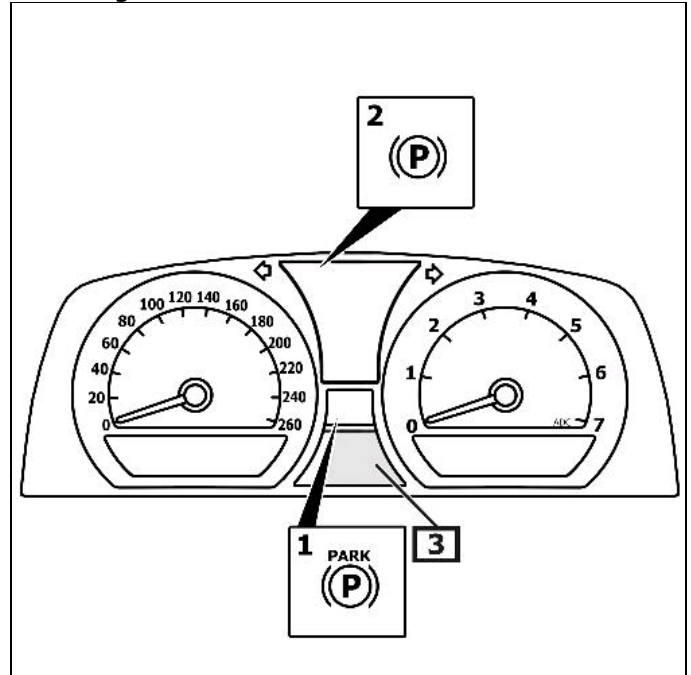

1 Kontrollleuchte

2 Fehlerleuchte

3 Anzeige - Multifunktionsdisplay

Vor Arbeiten an der Bremsanlage den Wartungsmodus der Feststellbremse aktivieren

Einbaulage des EOBD-Anschlusses beachten.

Diagnosegerät am Diagnoseanschluss anschließen.

Zündung einschalten.

Feststellbremse lösen.

Den Anweisungen des Diagnosegerätes folgen.

Nach Reparaturarbeiten

Den Anweisungen des Diagnosegerätes folgen.

Grundeinstellung vornehmen

Zündung einschalten.

Schalter für Feststellbremse betätigen. **(3-mal)**

Zwischen jedem Durchdrücken immer 5s warten.

Fehlerspeicher abfragen, ggf. Fehler löschen.

Bremsentest auf Prüfstand durchführen.

Fahrzeug mit den Hinterrädern auf den Prüfstand fahren.
Wählhebel in Stellung N stellen.
Motor abstellen.
Zündung einschalten.
Elektronische Parkbremse lösen.

Bremsenprüfung auf dem Rollenprüfstand durchführen.
Taster drücken. **(1)**
(siehe Abbildung 1)

Notentriegelung - Feststellbremse

Bei Fahrzeugen mit Automatikgetriebe Fahrstufe "P" einlegen.

Fahrzeug mit Unterlegkeilen gegen Wegrollen sichern.

Reserveradabdeckung ausbauen.
Bordwerkzeug verwenden. **(1)(2)(3)**

Entriegelungswerkzeug durch die Bohrung bis zum spürbaren Anschlag einführen. **(4)(5)**
Entriegelungswerkzeug bis zum Anschlag gegen den Uhrzeigersinn drehen. **(3)(5)**

Entriegelungswerkzeug entfernen. **(5)**
Reserveradabdeckung einbauen.
(siehe Abbildung 3)

Notentriegelung für Getriebesperre lösen.

Abbildung 3

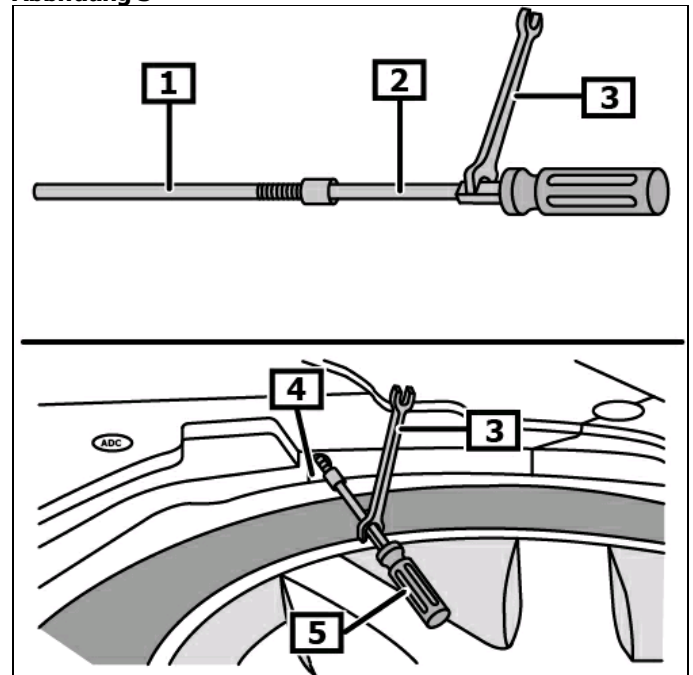

1 Bordwerkzeug

2 Bordwerkzeug

3 Bordwerkzeug

4 Bohrung

5 Entriegelungswerkzeug