



BMW 5 (F10, F18), 5 Touring (F11)



AVISO

Perigo para a saúde!

A inalação de pó dos travões pode provocar danos graves no sistema respiratório!

Não limpar os componentes dos travões com ar comprimido.

Utilizar produto de limpeza para travões.

AVISO

Antes de realizar trabalhos no sistema do travão de estacionamento, activar o modo de manutenção do travão de estacionamento.

As imagens destas instruções de montagem são apenas exemplos e servem somente para melhor compreensão.

Avisos gerais

O interruptor do travão de estacionamento encontra-se na consola central. **(1)**
(veja a figura 1)

Figura 1

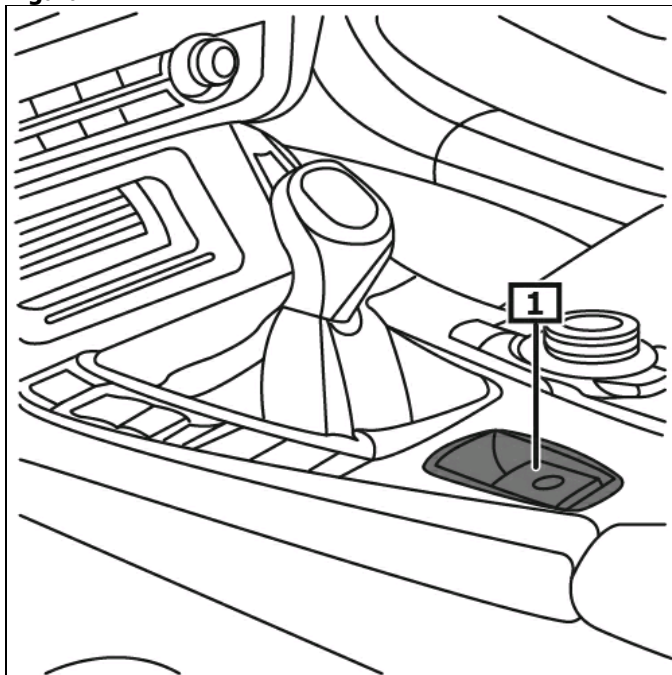

1 Chave – travão fixador

Ecrã/comando

Acionar o travão de estacionamento

*Puxar o interruptor para o travão de estacionamento.
(veja a figura 1)*

Soltar o travão de estacionamento

*Pressionar o interruptor do travão de estacionamento para baixo.
(veja a figura 1)*

Outros pormenores e informações encontram-se no manual de instruções de funcionamento!

Figura 2

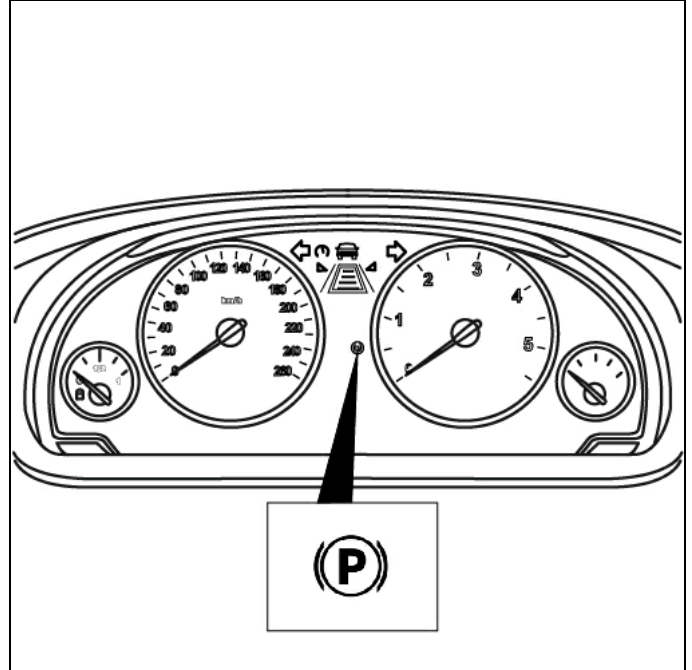

1 Lâmpada de controlo

Antes de realizar trabalhos no sistema do travão de estacionamento deverá ativar o modo de manutenção do travão de estacionamento

Ligar a ignição.
Soltar o travão manual
Desligar a ignição.

Após serviços de reparo Proceder ao ajuste básico

Ligar a ignição.
Acionar o pedal do travão e pressionar o interruptor do travão de estacionamento.
A lâmpada de controlo para o travão de estacionamento apaga-se no instrumento combinado.
(veja a figura 2)

Realizar teste de travões na estação de teste.

Deslocar o veículo com as rodas traseiras para o banco de ensaios, desligar o motor.
Ligar a ignição.
Accionar o interruptor para o travão de estacionamento.

Desbloqueio de emergência - travão de estacionamento

Desmontagem:

Soltar o travão manual
Desligar a ignição.
Firmar a viatura contra deslocamento autónomo.

Separar o conector múltiplo do servomotor no mínimo 30 segundos após desligar a ignição.

Separar a(s) conexão(ões) eléctrica(s) do servomotor.
Desparafusar o(s) parafuso(s). **(1)**
Remover o apoio. **(2)**
Retirar cuidadosamente o servomotor da pinça de travão. **(3)**
(veja a figura 3)

Figura 3

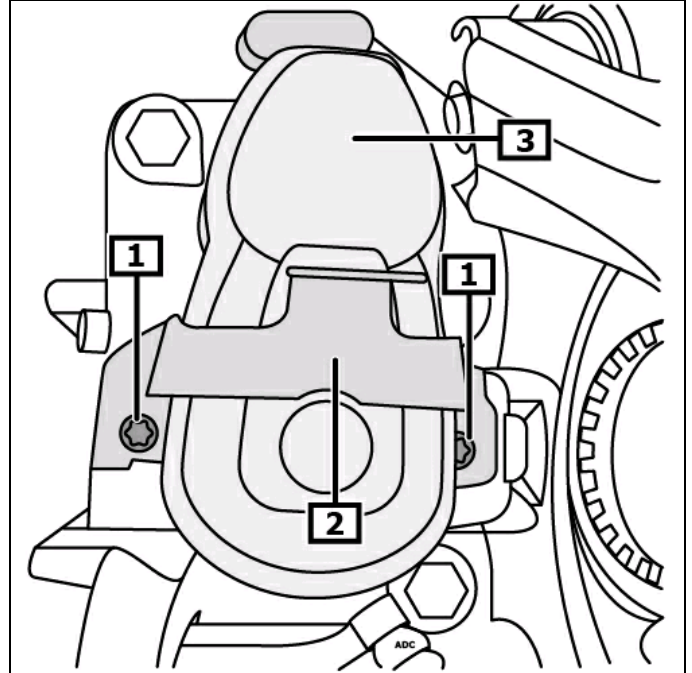

1 Parafuso(s)

2 Apoio

3 Servomotor para travão de estacionamento

Rodar o fuso para trás no sentido dos ponteiros do relógio até a roda rodar livremente. **(1)**
(veja a figura 4)

Não rodar o fuso para trás até ao encosto final!
Quando o fuso se encontra no encosto final, é memorizado um código de erro!

Montagem:

Montagem em ordem inversa da desmontagem.

Figura 4

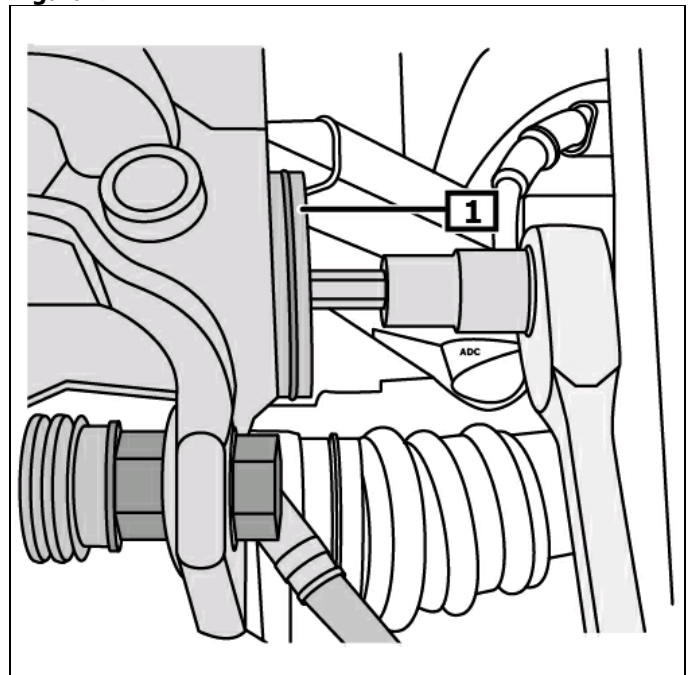

1 Fuso