



Fiat Panda (169)



### **PERICOL**

**Unitatea airbag se poate declanșa nedorit!**

**Unitatea airbag este un ansamblu pirotehnic care poate cauza decesul în condiții de manevrare necorespunzătoare!**

**Lucrările la sistemul airbag pot fi efectuate doar de către angajații instruiți special.**

**Desfaceți clemele bateriei.**

**Depozitați întotdeauna unitatea de airbag cu partea căptușită orientată în sus.**

**Transportați unitatea airbag întotdeauna într-un ambalaj adecvat.**

**Nu lăsați unitatea airbag nesupravegheată, cu încuiați-o într-un dulap adecvat.**

**Nu deschideți și nu reparați unitatea airbag.**

**Montați unitatea airbag doar dacă se află în stare nedeteriorată.**

**Nu efectuați măsurători cu o lampă de control sau un multimetru la unitatea airbag.**

**Purtați ochelari de protecție și mănuși de protecție.**

**În timpul reconectării la baterie, nicio persoană nu trebuie să fie în vehicul.**

### **Indicație**

**Păstrați curățenia în cursul lucrărilor la servodirecție.**

**În timpul demontării coloanei de direcție, dispozitivului de reglare a coloanei de direcție trebuie să rămână blocat.**

**Șuruburile și piulițele cu autoasigurare, precum și cele corodate trebuie în principiu înlocuite.**

**Lucrările de reparații la coloana electromecanică de direcție nu sunt premise, în principiu aceasta trebuie înlocuită complet.**

**Respectați prevederile de evacuare!**

**Nu utilizați uleiuri, unsori, substanțe chimice și detergenți neeliberați de producător la unitățile de airbag.**

**Figurile din aceste instrucțiuni de montaj sunt ilustrative și au rolul strict de simplificare a înțelegerii.**

## Unelte speciale necesare

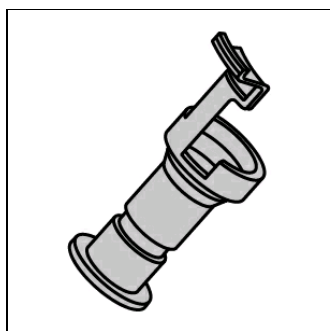

Unealtă de blocare pentru  
coloana de direcție  
OE (1870761000)

## Cupluri de rotație necesare

### Cupluri de strângere

**Șuruburile și piulițele cu autoasigurare trebuie în principiu înlocuite.**

Șurub(uri) - articulație cardanică <b>(1)</b>	<b>(vezi figura 5)</b>	<b>Utilizați șurub(uri) nou (noi).</b>	<b>M8 32 - 42 Nm</b>
Coloană de direcție <b>(3)(4)</b>	<b>(vezi figura 5)</b>		<b>M8 15 Nm</b>
Șurub pentru volan			<b>M16x1,5 50 Nm</b>

## **Demontare:**

Aduceți volanul în poziție centrală și lăsați broasca coloanei de direcție să se blocheze.

Deconectați polul negativ al bateriei.

Respectați timpul de așteptare de 10 s.

Demontați airbag-ul de la șofer.

Separăți conexiunile electrice cu fișe pentru airbag șofer.  
Demontați volanul.

Deșurubați șurubul (șuruburile) pentru garnitura (garniturile) coloanei de direcție jos. **(1)**

Demontați masca inferioară a coloanei de direcție. **(2)**

Deșurubați șurubul (șuruburile) pentru garnitura (garniturile) coloanei de direcție sus. **(3)**

Demontați masca superioară a coloanei de direcție. **(4)**  
**(vezi figura 1)**

Separăți conexiunile electrice cu fișe pentru modulul coloanei de direcție. **(1)**

Desfaceți blocajul pentru modulul coloanei de direcție. **(2)**

Demontați modulul coloanei de direcție cu întrerupătorul de pe volan. **(3)**

**(vezi figura 2)**

**Figură 1**

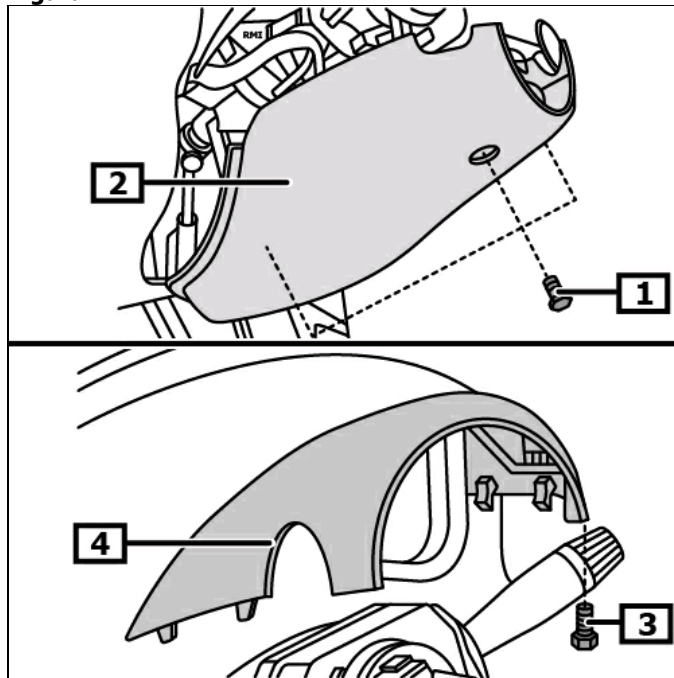

**1** Șurub (șuruburi) pentru garnitura 2 Garnitură coloană de direcție jos (garniturile) coloanei de direcție jos

**3** Șurub (șuruburi) pentru garnitura 4 Garnitură coloană de direcție sus (garniturile) coloanei de direcție sus

**Figură 2**

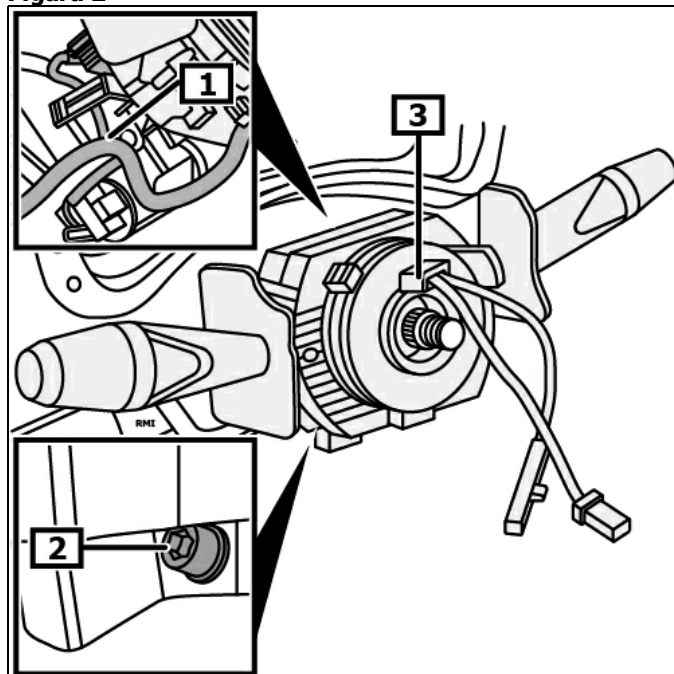

**1** Racord(uri) electric cu fișe

**2** Blocaj pentru modulul coloanei de direcție

**3** Modul coloană de direcție

Montați unealta de blocare pentru coloana de direcție. **(1)**

**Unelte speciale necesare**

Unealtă de blocare pentru coloana de direcție **OE (1870761000)**

**(vezi figura 3)**

Separăți racordurile electrice cu fișe pentru cheia de contact.

**Figură 3**

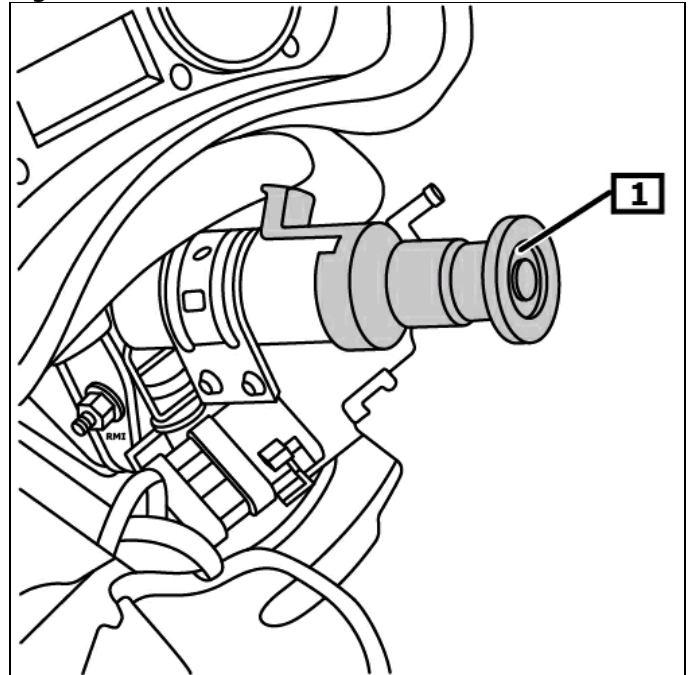

**1 Unealtă de blocare pentru coloana de direcție**

Deșurubați șurubul (șuruburile) pentru masca tabloului de bord. **(1)**

Demontați tabloul de bord. **(2)**

Deșurubați șurubul (șuruburile) capacului din tablă de pe coloana de direcție. **(3)**

Demontați capacul din tablă pentru coloana de direcție. **(4)**  
**(vezi figura 4)**

Separăți racordurile electrice cu fișe pentru coloana de direcție.

**Figură 4**

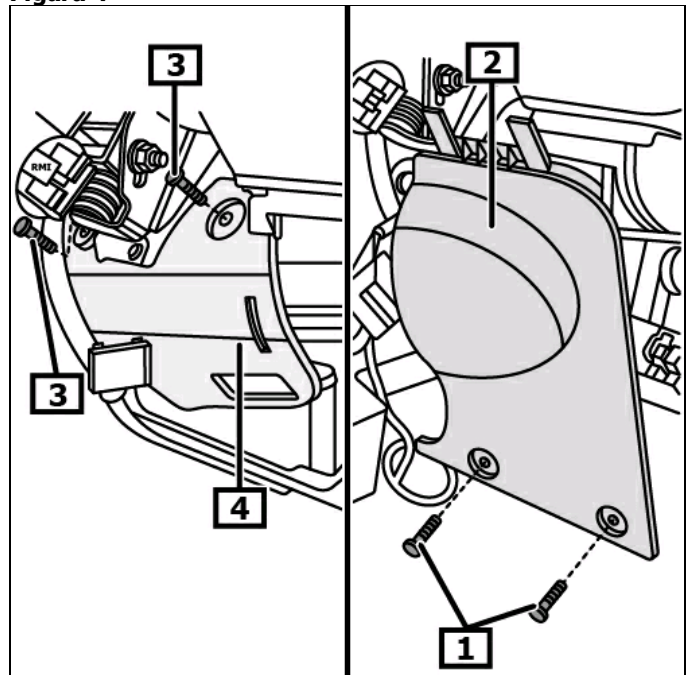

**1 Șurubul (șuruburile) pentru masca tabloului de bord**

**2 Căptușeala consolei de bord**

**3 Șurub (șuruburi) ale capacului din tablă pentru coloana de direcție**

**4 Capac din tablă pentru coloana de direcție**

Deșurubați șurubul (șuruburile) articulației cardanice. **(1)**  
Se îndepărtează articulația cardanică în sus de pe caseta de direcție. **(2)**  
Deșurubați piulița (piulițele) pentru coloana de direcție. **(3)**  
Deșurubați șurubul (șuruburile) coloanei de direcție. **(4)**  
Demontați coloana de direcție. **(5)**  
**(vezi figura 5)**

La înlocuirea coloanei de direcție trebuie demontate următoarele componente:

- Broască de contact
- Arbore de direcție intermediar
- Electromotor servodirecție

## **Montare:**

### **Montarea în ordine inversă demontării.**

Demontați unealta de blocare pentru coloana de direcție. **(1)**

### **Unelte speciale necesare**

Unealtă de blocare pentru coloana de direcție **OE (1870761000)**

**(vezi figura 3)**

Decodarea radio, programarea memoriei volatile.  
Verificați funcționarea dispozitivelor electrice.

### **Programați interactiv senzorul unghiului de direcție.**

Programați senzorul unghiului de direcție cu un aparat de diagnostic adecvat.

**Respectați poziția de montare a racordului EOBD.**

**Figură 5**

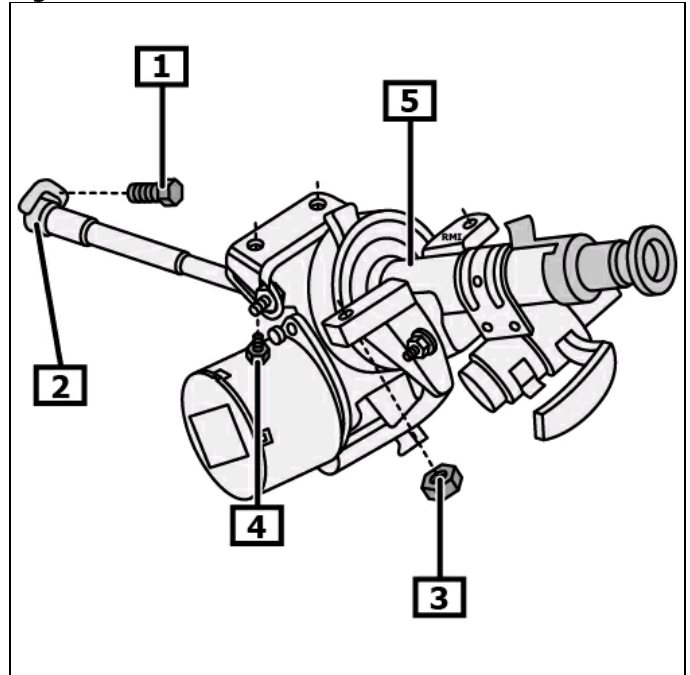

- |  |  |
|--|--|
| 1 Șurub(uri) - articulație cardanică             | 2 Articulație cardanică - casetă de direcție |
| 3 Piulița (piulițele) pentru coloana de direcție | 4 Șurub(uri) - coloană de direcție           |
| 5 Coloană de direcție                            |  |