



Fiat Panda (169)



PERIGO!

A unidade de airbag pode acionar-se involuntariamente!

**A unidade do airbag é um componente pirotécnico que, em caso de manuseamento incorreto, pode provocar a morte!
Apenas funcionários com formação específica podem realizar trabalhos no sistema do airbag.**

Desconectar as baterias.

Pousar a unidade do airbag sempre com o lado almofadado para cima.

Transportar a unidade do airbag sempre numa embalagem adequada.

Não deixar a unidade do airbag sem vigilância deverá fechá-la num armário adequado.

Não abrir ou reparar a unidade do airbag.

Montar a unidade do airbag apenas se estiver em perfeitas condições.

Não realizar medições com uma lâmpada de teste ou com um multímetro na unidade do airbag.

Usar óculos de protecção e luvas de protecção.

Ao voltar a conectar a bateria não se podem encontrar pessoas no veículo.

AVISO

Cuidar para que haja limpeza durante a execução dos serviços na servodireção.

A regulação da coluna da direção deve permanecer bloqueada durante a desmontagem da coluna da direção.

Os parafusos e as porcas autofrenantes e sujeitos à corrosão devem sempre ser substituídos.

Não é permitido proceder a trabalhos de reparação na coluna da direção eletromecânica, por norma deverá ser substituída na sua totalidade.

Observar as normas de eliminação de resíduos e peças!

Não utilizar óleos, lubrificantes, químicos e produtos de limpeza não autorizados pelo fabricante nas unidades do airbag.

As imagens destas instruções de montagem são apenas exemplos e servem somente para melhor compreensão.

Ferramentas especiais necessárias

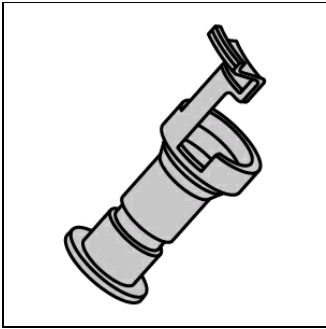

Ferramenta de bloqueio da
coluna da direção
OE (1870761000)

Binários necessários

Binários iniciais de arranque

Os parafusos e as porcas autofixadoras devem sempre ser substituídos.

Parafuso(s) da junta universal (1)	(veja a figura 5)	Utilizar novo(s) parafuso(s).	M8 32 - 42 Nm
Coluna do volante (3)(4)	(veja a figura 5)		M8 15 Nm
Parafuso para volante			M16x1,5 50 Nm

Desmontagem:

Colocar o volante na posição central e deixar a fechadura de bloqueio da direcção encaixar.

Separar por pressão o pólo negativo da bateria.

Respeitar o tempo de espera de no mínimo 10 s.

Desmontar airbag do condutor.

Separar o(s) conetor(es) eléctricos do airbag do condutor.
Remover o volante.

Desaparafusar o(s) parafuso(s) do(s) revestimento(s) da coluna da direcção inferior. **(1)**
Desmontar o revestimento da coluna da direcção em baixo. **(2)**
Desaparafusar o(s) parafuso(s) do(s) revestimento(s) superior(es) da coluna da direcção. **(3)**
Desmontar o revestimento superior da coluna da direcção. **(4)**
(veja a figura 1)

Separar o(s) conetor(es) eléctrico(s) do módulo da coluna da direcção. **(1)**
Soltar o bloqueio do módulo da coluna da direcção. **(2)**
Desmontar o módulo da coluna da direcção com interruptor(es) na coluna da direcção. **(3)**
(veja a figura 2)

Figura 1

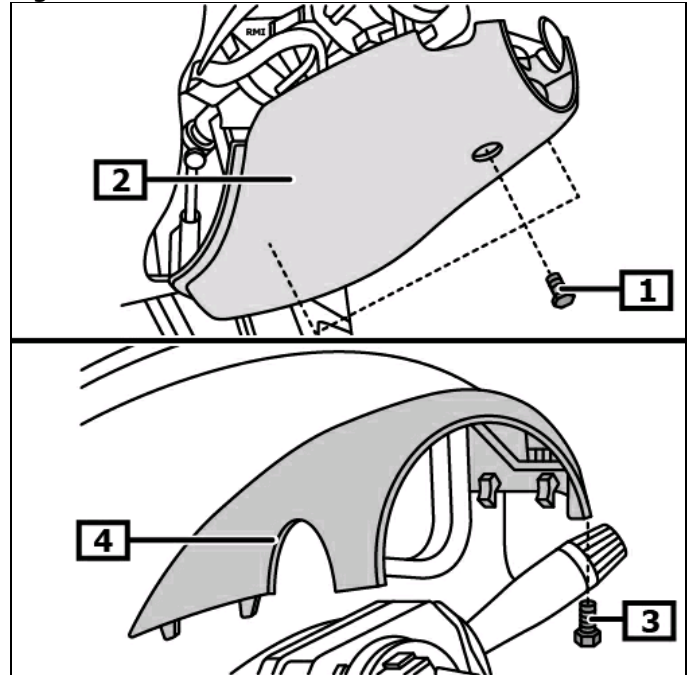

1 Parafuso(s) do(s) revestimento(s) inferior(es) da coluna da direcção

2 Revestimento da coluna da direcção inferior

3 Parafuso(s) do(s) revestimento(s) superior(es) da coluna da direcção

4 Revestimento da coluna da direcção superior

Figura 2

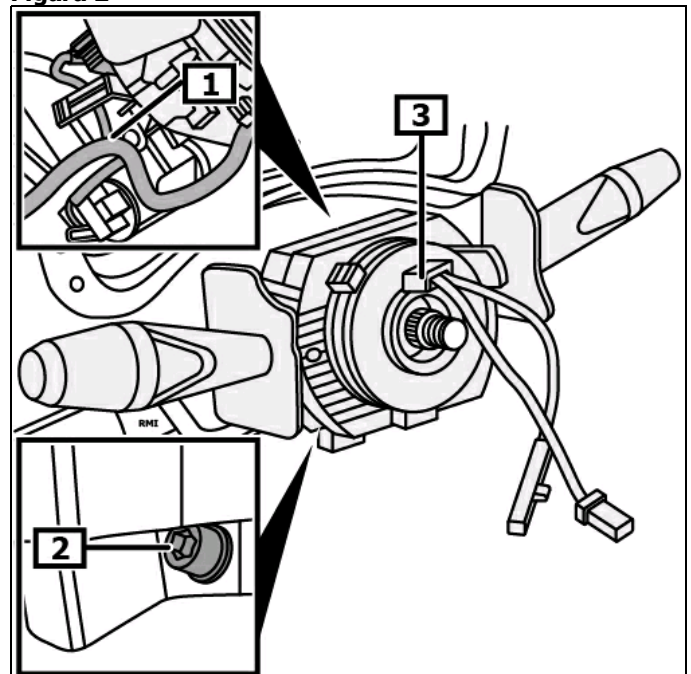

1 Conexão(ões) electr.

2 Bloqueio do módulo da coluna da direcção

3 Módulo da coluna da direcção

Montar a ferramenta de bloqueio da coluna da direção. **(1)**

Ferramentas especiais necessárias

Ferramenta de bloqueio da coluna da direção OE
(1870761000)

(veja a figura 3)

Separar o(s) conector(es) elétricos da fechadura de ignição.

Figura 3

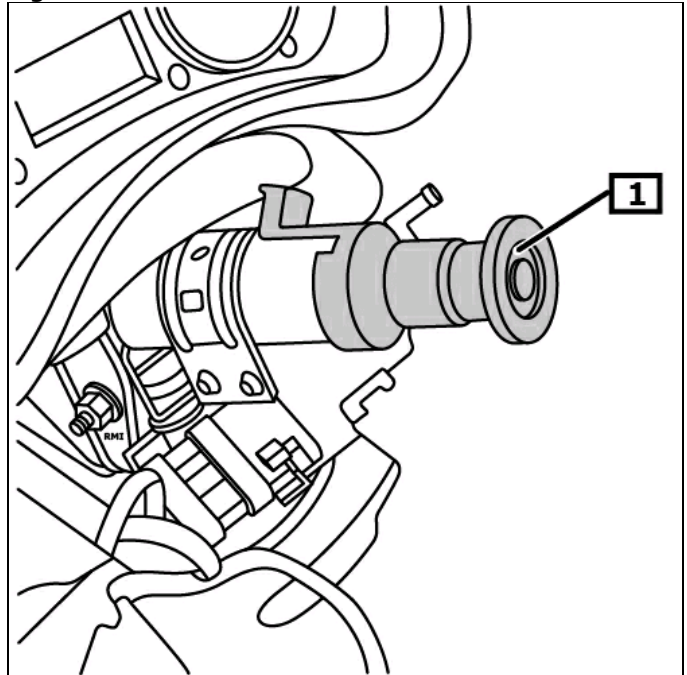

1 Ferramenta de bloqueio da
coluna da direção

Desaparafusar o(s) parafuso(s) do revestimento do painel de instrumentos. **(1)**

Desmontar revestimento do painel de instrumentos. **(2)**

Desaparafusar o(s) parafuso(s) da cobertura em chapa da
coluna da direção. **(3)**

Desmontar a cobertura em chapa da coluna da direção. **(4)**
(veja a figura 4)

Separar o(s) conector(es) elétricos da coluna da direção.

Figura 4

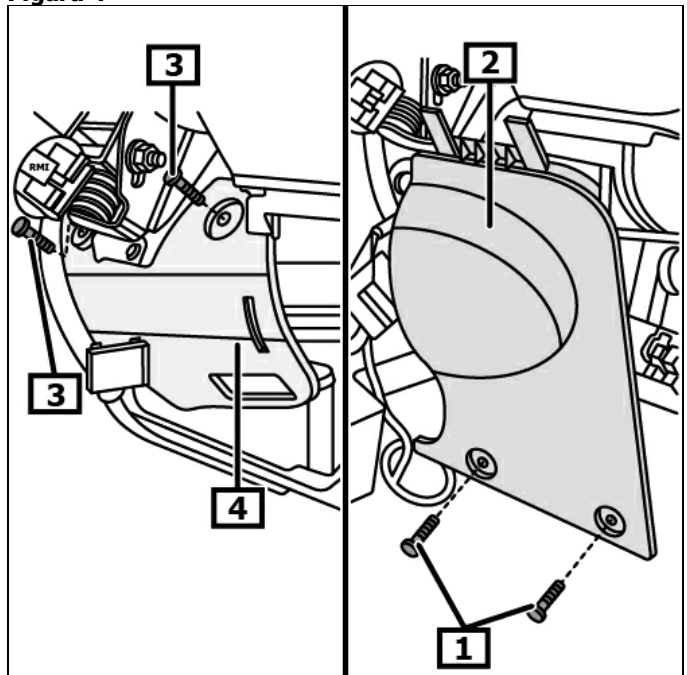

1 Parafuso(s) do revestimento do
painel de instrumentos

2 Revestimento do painel de
instrumentos

3 Parafuso(s) da cobertura em
chapa da coluna da direção

4 Cobertura em chapa da
coluna da direção

Desaparafusar o(s) parafuso(s) da junta universal. **(1)**
Remover a junta universal para cima do mecanismo da direcção. **(2)**
Desaparafusar a(s) porca(s) da coluna da direcção. **(3)**
Desaparafusar o(s) parafuso(s) - coluna da direcção. **(4)**
Remover a coluna da direcção. **(5)**
(veja a figura 5)

Ao substituir a coluna da direcção deverá trocar os seguintes componentes:

- Fechadura de ignição
- Eixo intermédio da direcção
- Motor eléctrico para direcção assistida

Montagem:

Montagem em ordem inversa da desmontagem.

Desmontar a ferramenta de bloqueio da coluna da direcção. **(1)**

Ferramentas especiais necessárias

Ferramenta de bloqueio da coluna da direcção **OE (1870761000)**

(veja a figura 3)

Descodificar o rádio, programar a memória volátil.
Verificar o funcionamento dos dispositivos eléctricos.

Programar o sensor do ângulo de direcção do volante.

Programar o sensor do ângulo da direcção com um aparelho de diagnóstico apropriado.

Respeitar a posição de montagem da conexão EOBD.

Figura 5

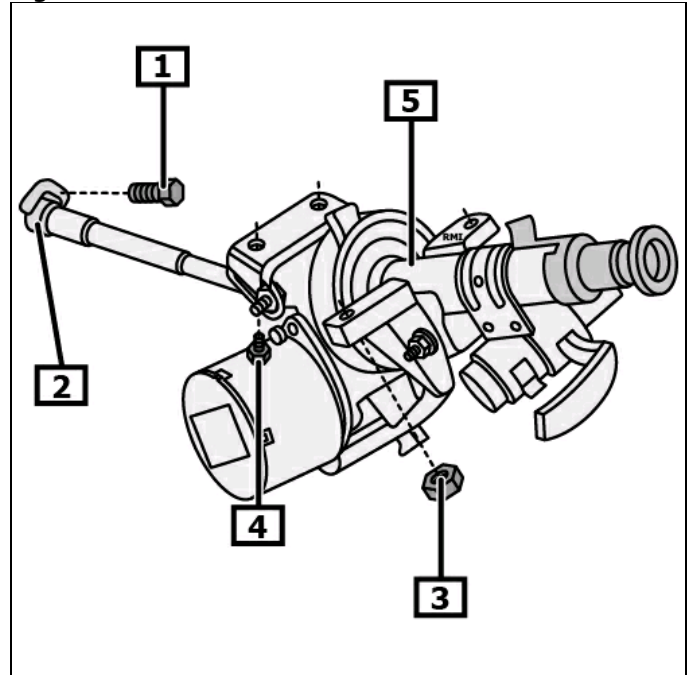

- | | |
|----------------------------------|--|
| 1 Parafuso(s) da junta universal | 2 Junta universal - mecanismo da direcção. |
| 3 Porca(s) da coluna da direcção | 4 Parafuso(s) - coluna da direcção |
| 5 Coluna do volante | |