



Fiat Panda (169)



PERICOL

Unitatea airbag se poate declanșa nedorit!

Unitatea airbag este un ansamblu pirotehnic care poate cauza decesul în condiții de manevrare necorespunzătoare!

Lucrările la sistemul airbag pot fi efectuate doar de către angajații instruiți special.

Desfaceți clemele bateriei.

Depozitați întotdeauna unitatea de airbag cu partea căptușită orientată în sus.

Transportați unitatea airbag întotdeauna într-un ambalaj adecvat.

Nu lăsați unitatea airbag nesupravegheată, cu încuiați-o într-un dulap adecvat.

Nu deschideți și nu reparați unitatea airbag.

Montați unitatea airbag doar dacă se află în stare nedeteriorată.

Nu efectuați măsurători cu o lampă de control sau un multimetru la unitatea airbag.

Purtați ochelari de protecție și mănuși de protecție.

În timpul reconectării la baterie, nicio persoană nu trebuie să fie în vehicul.

Indicație

Păstrați curățenia în cursul lucrărilor la servodirecție.

În timpul demontării coloanei de direcție, dispozitivului de reglare a coloanei de direcție trebuie să rămână blocat.

Șuruburile și piulițele cu autoasigurare, precum și cele corodate trebuie în principiu înlocuite.

Lucrările de reparații la coloana electromecanică de direcție nu sunt premise, în principiu aceasta trebuie înlocuită complet.

Respectați prevederile de evacuare!

Nu utilizați uleiuri, unsori, substanțe chimice și detergenți neeliberați de producător la unitățile de airbag.

Figurile din aceste instrucțiuni de montaj sunt ilustrative și au rolul strict de simplificare a înțelegerii.

Unelte speciale necesare

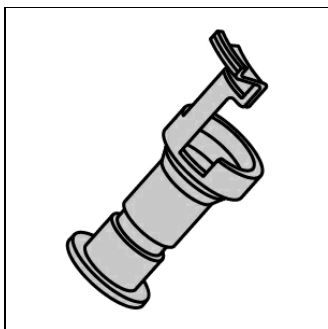

Unealtă de blocare pentru
coloana de direcție
OE (1870761000)

Cupluri de rotație necesare

Cupluri de strângere

Șuruburile și piulițele cu autoasigurare trebuie în principiu înlocuite.

Șurub(uri) - articulație cardanică (1)	(vezi figura 5)	Utilizați șurub(uri) nou (noi).	M8 32 - 42 Nm
Coloană de direcție (3)(4)	(vezi figura 5)		M8 15 Nm
Șurub pentru volan			M16x1,5 50 Nm

Demontare:

Aduceți volanul în poziție centrală și lăsați broasca coloanei de direcție să se blocheze.

Deconectați polul negativ al bateriei.

Respectați timpul de așteptare de 10 s.

Demontați airbag-ul de la șofer.

Separați conexiunile electrice cu fișe pentru airbag șofer.
Demontați volanul.

Deșurubați șurubul (șuruburile) pentru garnitura (garniturile) coloanei de direcție jos. **(1)**
Demontați masca inferioară a coloanei de direcție. **(2)**
Deșurubați șurubul (șuruburile) pentru garnitura (garniturile) coloanei de direcție sus. **(3)**
Demontați masca superioară a coloanei de direcție. **(4)**
(vezi figura 1)

Separați conexiunile electrice cu fișe pentru modulul coloanei de direcție. **(1)**
Desfaceți blocajul pentru modulul coloanei de direcție. **(2)**
Demontați modulul coloanei de direcție cu întrerupătorul de pe volan. **(3)**
(vezi figura 2)

Figură 1

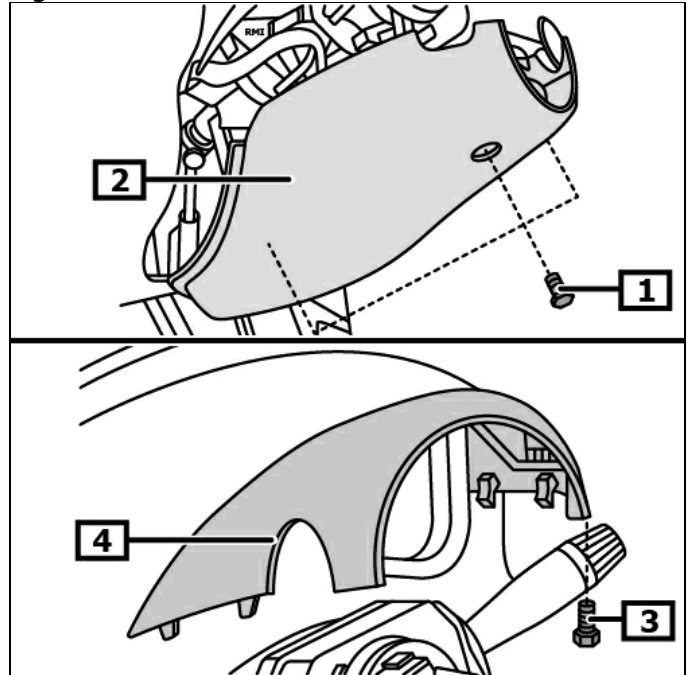

1 Șurub (șuruburi) pentru garnitura 2 Garnitură coloană de direcție jos (garniturile) coloanei de direcție jos

3 Șurub (șuruburi) pentru garnitura 4 Garnitură coloană de direcție sus (garniturile) coloanei de direcție sus

Figură 2

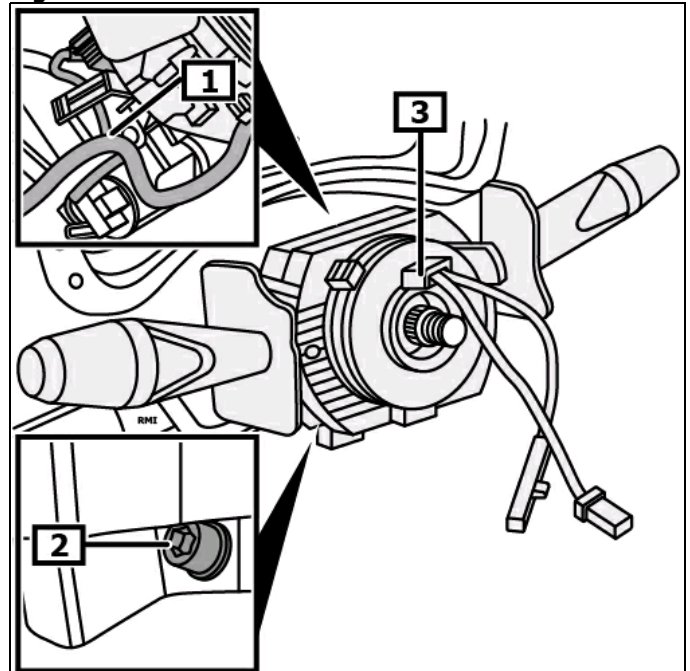

1 Racord(uri) electric cu fișe

2 Blocaj pentru modulul coloanei de direcție

3 Modul coloană de direcție

Montați unealta de blocare pentru coloana de direcție. **(1)**

Unelte speciale necesare

Unealtă de blocare pentru coloana de direcție **OE (1870761000)**

(vezi figura 3)

Separăți racordurile electrice cu fișe pentru cheia de contact.

Figură 3

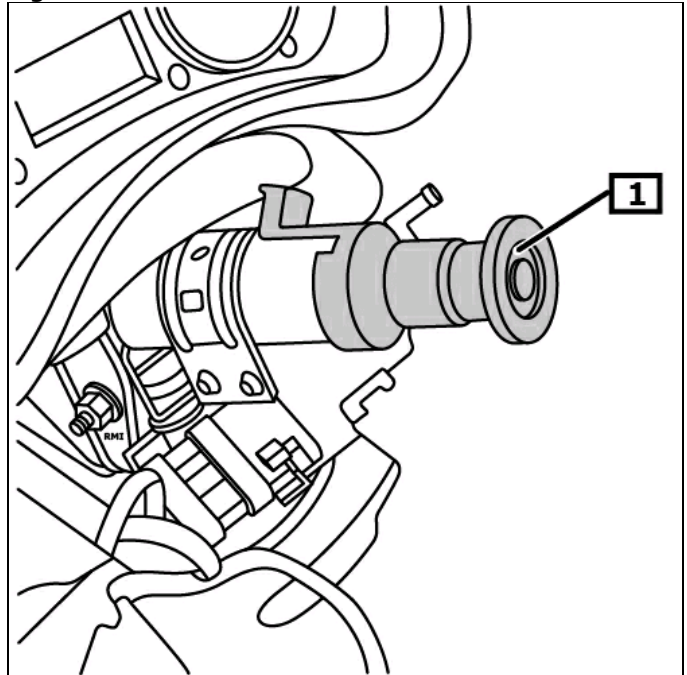

1 Unealtă de blocare pentru coloana de direcție

Deșurubați șurubul (șuruburile) pentru masca tabloului de bord. **(1)**

Demontați tabloul de bord. **(2)**

Deșurubați șurubul (șuruburile) capacului din tablă de pe coloana de direcție. **(3)**

Demontați capacul din tablă pentru coloana de direcție. **(4)**
(vezi figura 4)

Separăți racordurile electrice cu fișe pentru coloana de direcție.

Figură 4

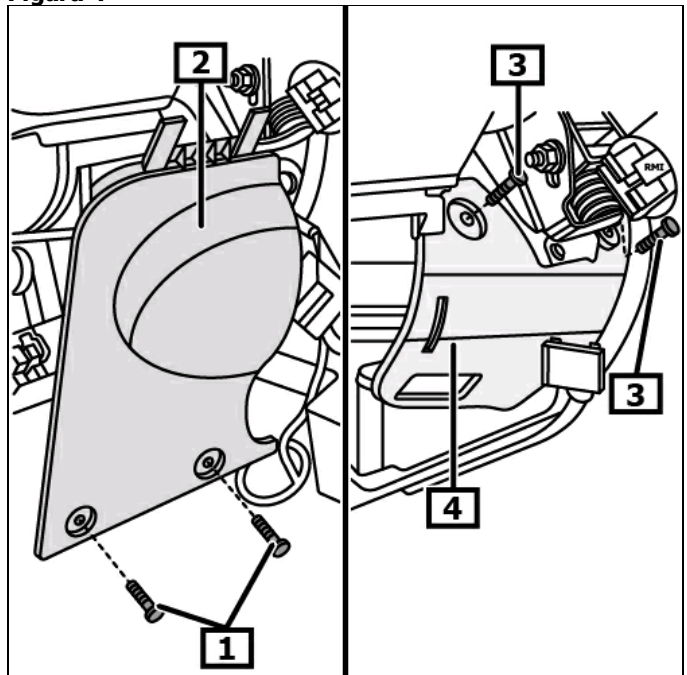

1 Șurubul (șuruburile) pentru masca tabloului de bord

2 Căptușeala consolei de bord

3 Șurub (șuruburi) ale capacului din tablă pentru coloana de direcție

4 Capac din tablă pentru coloana de direcție

Deșurubați șurubul (șuruburile) articulației cardanice. **(1)**
Se îndepărtează articulația cardanică în sus de pe caseta de direcție. **(2)**
Deșurubați piulița (piulițele) pentru coloana de direcție. **(3)**
Deșurubați șurubul (șuruburile) coloanei de direcție. **(4)**
Demontați coloana de direcție. **(5)**
(vezi figura 5)

La înlocuirea coloanei de direcție trebuie demontate următoarele componente:

- Broască de contact
- Arbore de direcție intermediar
- Electromotor servodirecție

Montare:

Montarea în ordine inversă demontării.

Demontați unealta de blocare pentru coloana de direcție. **(1)**

Unelte speciale necesare

Unealtă de blocare pentru coloana de direcție **OE (1870761000)**

(vezi figura 3)

Decodarea radio, programarea memoriei volatile.
Verificați funcționarea dispozitivelor electrice.

Programați interactiv senzorul unghiului de direcție.

Programați senzorul unghiului de direcție cu un aparat de diagnostic adecvat.

Respectați poziția de montare a racordului EOBD.

Figură 5

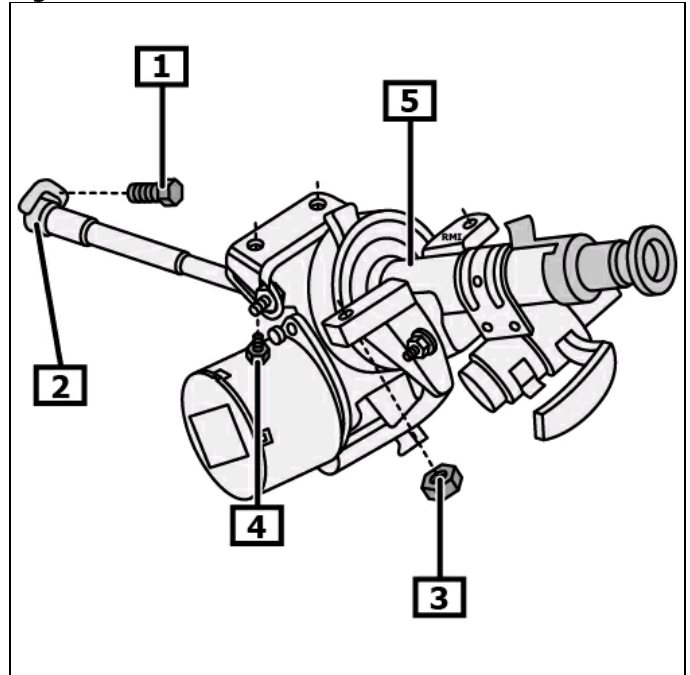

- | | |
|--|--|
| 1 Șurub(uri) - articulație cardanică | 2 Articulație cardanică - casetă de direcție |
| 3 Piulița (piulițele) pentru coloana de direcție | 4 Șurub(uri) - coloană de direcție |
| 5 Coloană de direcție | |