

Fig. 1: montaje del anillo de desembrague y del anillo de suspensión

- 1 Anillo de desembrague
- 2 Anillo de suspensión
- 3 Bloqueo del anillo de suspensión

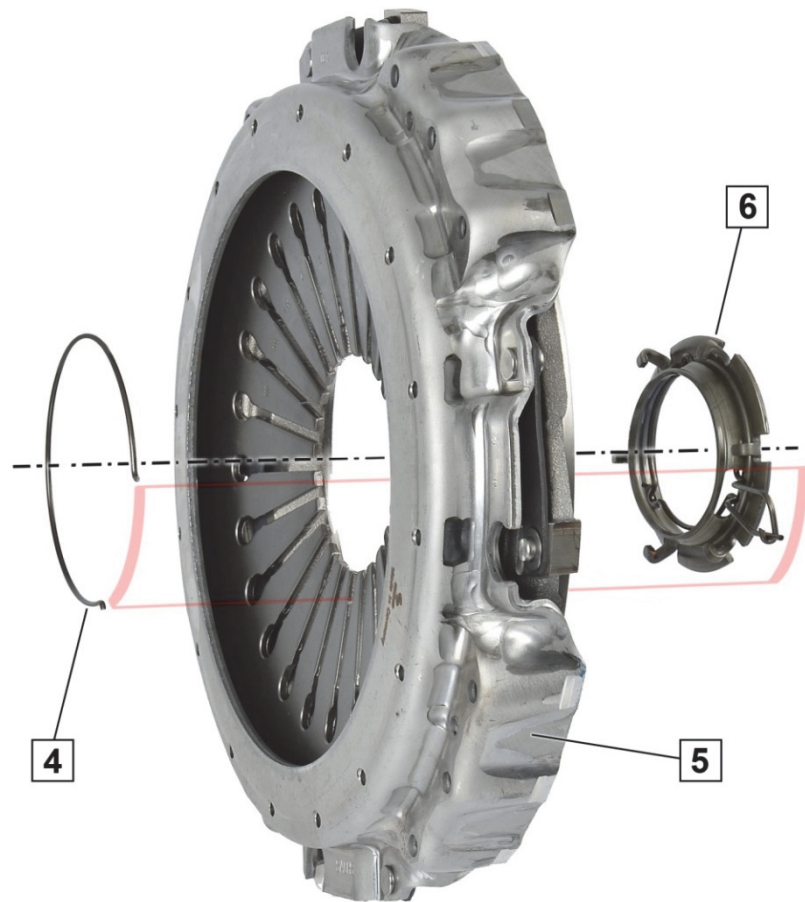

Fig. 2: montaje en el plato de presión

- 4 Anillo tensor
- 5 Plato de presión con muelle de diafragma
- 6 Anillo de desembrague con anillo de suspensión

⚠ ATENCIÓN

Peligro de magulladuras.
Levantar el plato de presión con las herramientas adecuadas.

AVISO

Observar el orden correcto del montaje y de la alineación de los componentes.

1. Unir el anillo de desembrague (1) y el anillo de suspensión (2) uno con otro (fig.1) → Anillo de desembrague con anillo de suspensión (6).
2. Colocar el anillo de desembrague con el anillo de suspensión (6) en las cavidades más anchas de los extremos del muelle de diafragma y acoplar el anillo tensor (4). Colocar el anillo tensor (4) de forma que el bloqueo del anillo de suspensión (3) quede en la cavidad del anillo tensor (4) (fig. 2; marca roja).



www.zf.com/serviceinformation