

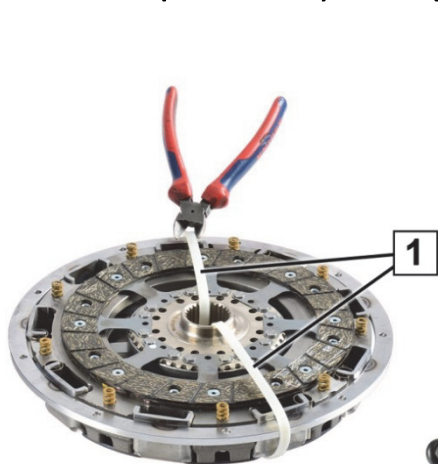

### BMW M5 (E60, E61) / M6 (E63, E64)

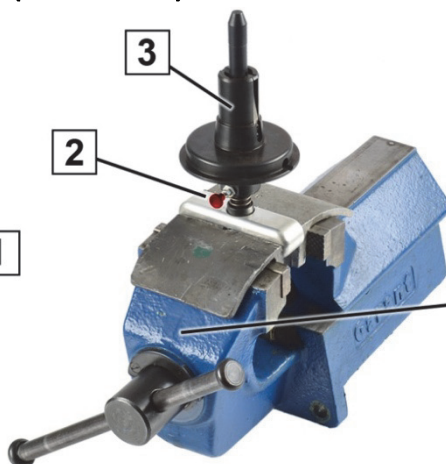

Sl. 1: Prijevozni osigurač



Sl. 2: Uvlačenje posebnog alata

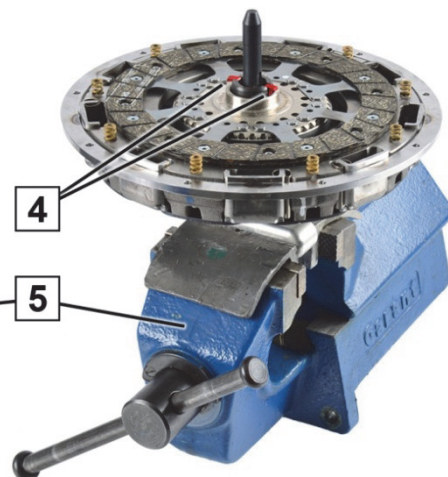

Sl. 3: Uglavljivanje posebnog alata

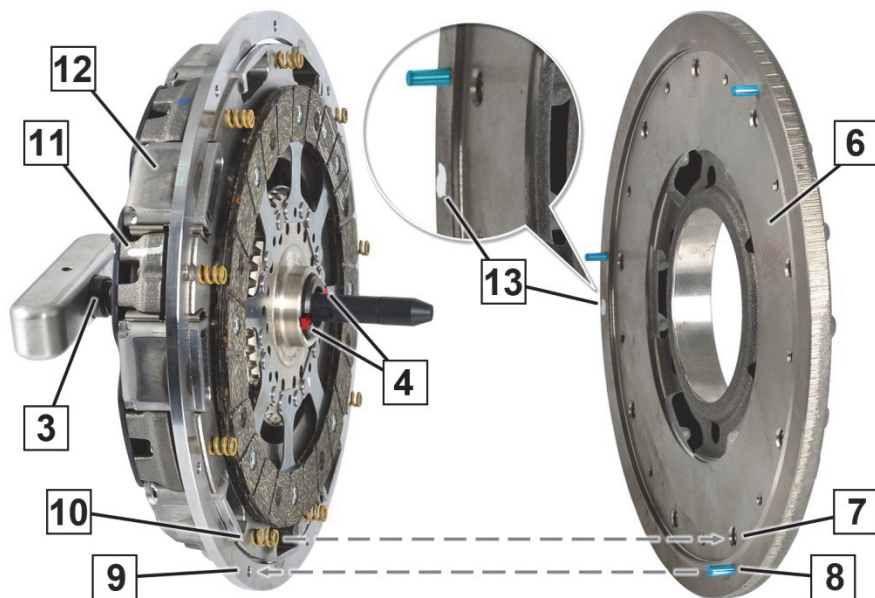

Sl. 4: Usmjeravanje dijelova prije montaže

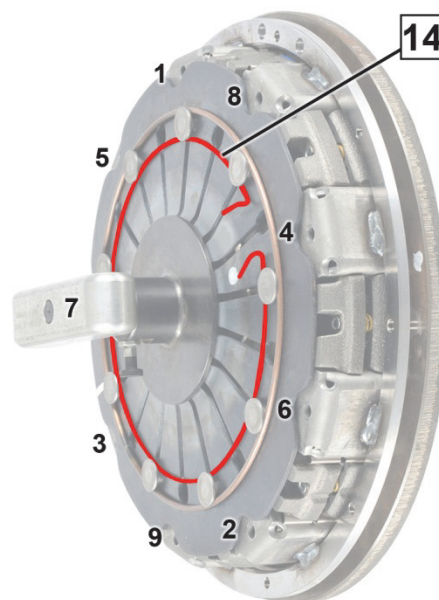

Sl. 5: Redoslijed



Sl. 6: Oznaka na kućištu spojke



1	Prijevozni osigurač - vezica za kablove	8	Zatik za centriranje
2	Potezni gumb	9	Bušotina za zatik za centriranje
3	Posebni alat	10	Spiralna opruga
4	Brava	11	Oznaka na kućištu spojke
5	Škripac	12	Spojka s dva diska
6	Dvomaseni sekundarni zamašnjak	13	Oznaka na dvomasenom zamašnjaku
7	Bušotina za spiralnu oprugu	14	Prijenosni osigurač - žičani prsten

### **OBAVIJEST**

Spojka s dva diska (12) tvornički je uravnotežena. Pojedine komponente spojke s dva diska unaprijed su montirane, označene (11) i učvršćene u tom položaju prijevoznim osiguračem (1). Oznake (11) spojke s dva diska i dvomasenog zamašnjaka (13) moraju imati odstupanje od 180°.

Ako jedna od sljedećih točki vrijedi u vašem slučaju, ne smijete montirati spojku s dva diska:

- Spojka s dva diska (12) je rastavljena.
- Nedostaje prijevozni osigurač (1).
- Nedostaje prijevozni osigurač (14).
- Oznaka (11) ne odgovara (sl. 6).

Spojku s dva diska smijete demontirati i montirati isključivo posebnim alatom (3) (br. art. BMW 212300).

Otpustite i zategnite spojku s dva diska (12) ispravnim redoslijedom zatezanja (sl. 5).

Zategnite vijke ispravnim zateznim momentom. Pritom slijedite upute proizvođača vozila.

### **Demontaža spojke s dva diska**

1. Utišćite posebni alat (3) u glavinu spojke s dva diska (12) dok brava (4) ne učvrsti spojku s dva diska.
2. Kopirajte oznake (11) i (13).
3. Da biste izbjegli odstupanje, ispravnim redoslijedom (sl. 5) otpustite vijke spojke s dva diska za po pola okretaja dok ne prestane prednapon membranske opruge.
4. Uklonite spojku s dva diska (12) i posebnim je alatom (3) uvucite u škripac (5) (sl. 3).



**Ne otpuštajte posebni alat (3) prilikom ponovne upotrebe spojke s dva diska (vidi napomenu)!**

### **Montaža spojke s dva diska**

1. Spojnim diskom položite spojku s dva diska (12) na radionički stol (sl. 1).
2. Uvucite posebni alat (3) u škripac (5) (sl. 2).
3. Uklonite prijevozni osigurač - vezicu za kablove (1) (sl. 1).
4. Povucite potezni gumb (2) kako biste otpustili bravu (4) posebnog alata (3).
5. Spojku s dva diska glavinom pritišćite na posebni alat (3) dok je brava (4) ne učvrsti (sl. 3).
6. Usmjerite spojku s dva diska (12) na dvomasenom zamašnjaku (6) (sl. 4).
  - Oznaka (11) na spojki s dva diska i oznaka (13) na dvomasenom zamašnjaku moraju imati odstupanje od 180°.
  - Zatici za centriranje (8) moraju biti u ravnini s odgovarajućim bušotinama (9).
  - Spiralne opruge (10) moraju biti u ravnini s odgovarajućim bušotinama (7).
7. Zavijte spojku s dva diska (12) na dvomaseni zamašnjak (6) ispravnim redoslijedom (sl. 5) i zategnite je propisanim zateznim momentom. Pritom slijedite upute proizvođača vozila.
8. Uklonite prijevozni osigurač - žičani prsten (14).
9. Povucite potezni gumb (2) kako biste otpustili bravu (4) posebnog alata (3) (sl. 5).
10. Uklonite posebni alat (3).



[www.zf.com/serviceinformation](http://www.zf.com/serviceinformation)