



Audi A4 / A5 / A6 / Q5 / ...



Fig. 1 : Démontez le couvercle (5)

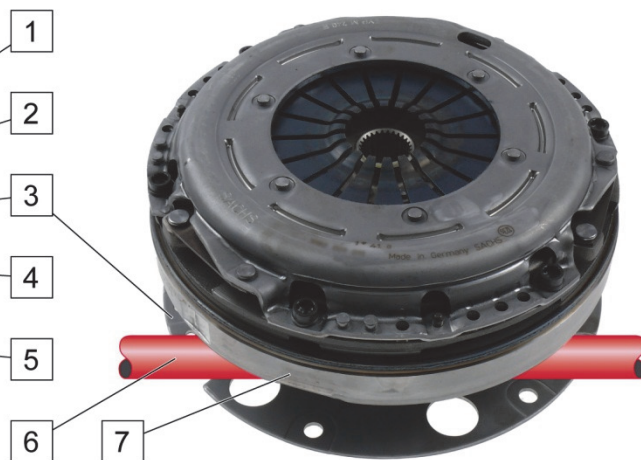

Fig. 2 : Embrayage, volant bi-masse (7) et arbre d'entrée (6)

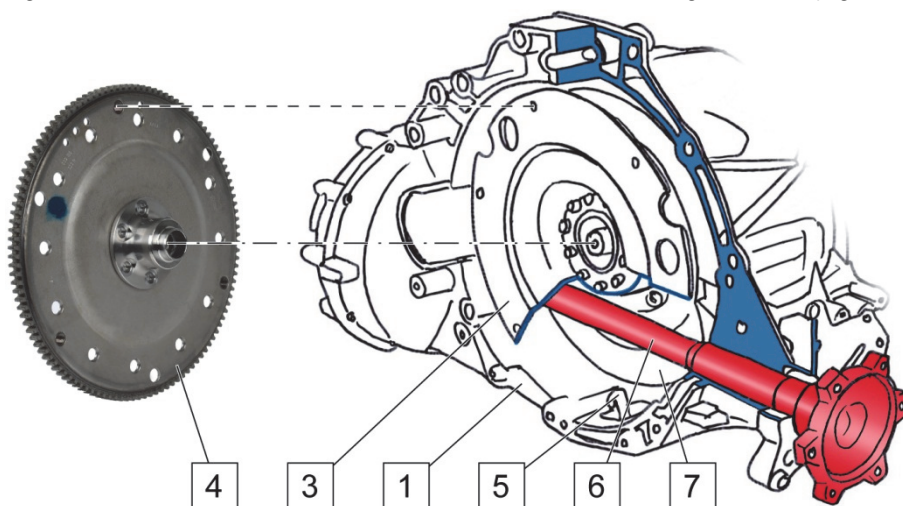

Fig. 3 : Dévisser la tôle d'entraînement (3)

- | | | | |
|---|------------------------------------|---|-----------------|
| 1 | Boîte de vitesses | 5 | Couvercle |
| 2 | Vis de fixation du volant bi-masse | 6 | Arbre d'entrée |
| 3 | Tôle d'entraînement (Driveplate) | 7 | Volant bi-masse |
| 4 | Disque d'entraînement (Flexplate) | | |

L'arbre d'entrée (6) se déplace entre la tôle d'entraînement (3) et le volant bimasse (7). La tôle d'entraînement (3) et le volant bimasse (7) sont reliés solidairement.

AVIS

Un disque d'entraînement (4) endommagé lors de la dépose peut se déformer et occasionner ainsi du bruit et des vibrations. Cela peut provoquer un endommagement prématuré du volant bi-masse.

- ⇒ Desserrer et retirer les vis de fixation (2) du volant bi-masse au niveau de la tôle d'entraînement (3) avant le désassemblage de la boîte de vitesses (1).
- ⇒ Respecter les indications du constructeur du véhicule..



www.zf.com/serviceinformation