



DAF / IVECO / MAN / Renault

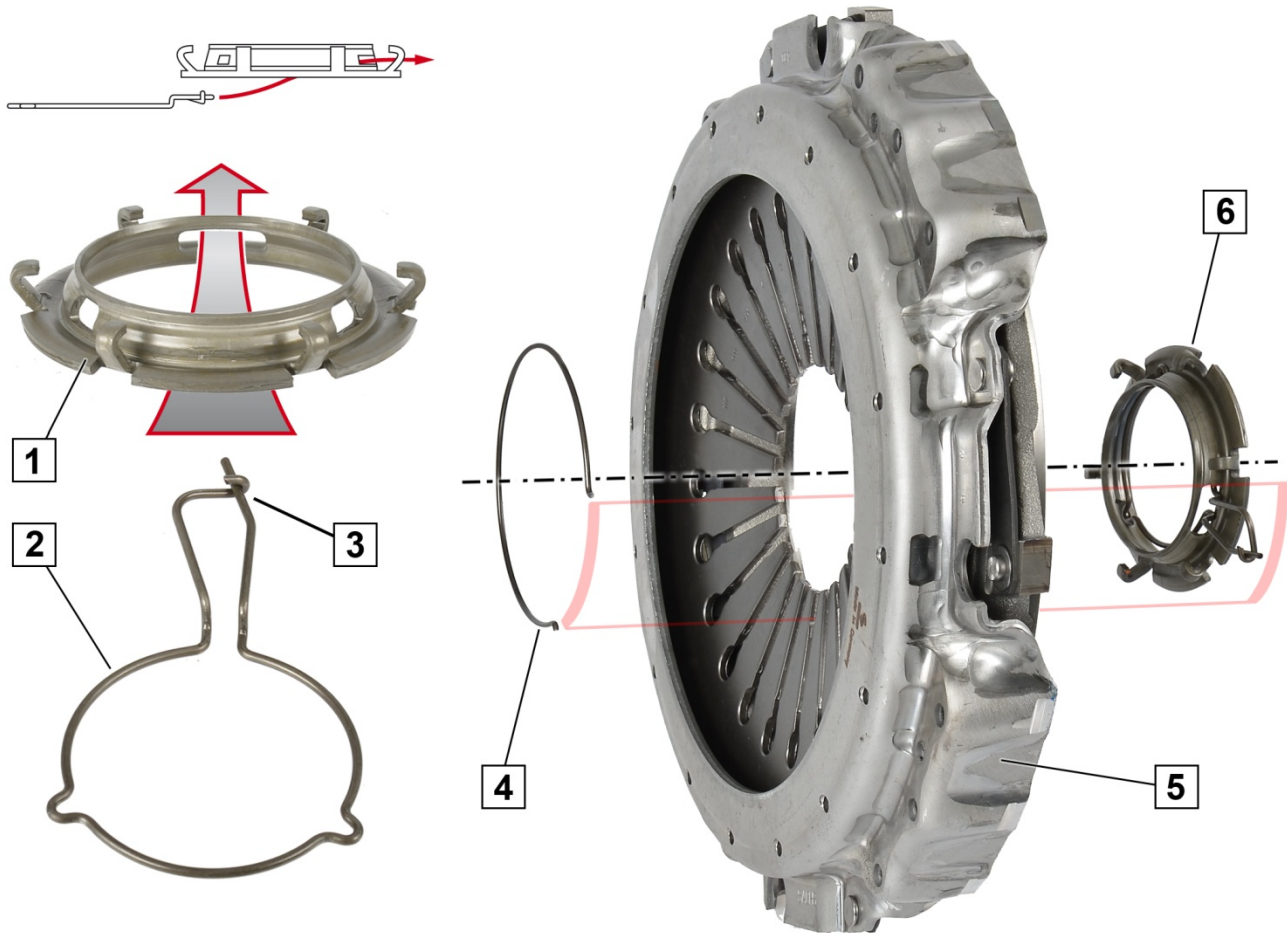

Fig. 1: Montarea inelului de decuplare și a inelului de strângere

Fig. 2: Montarea pe placa de presiune ambreiaj

- | | | | |
|---|--|---|-------------------------------------|
| 1 | Arcul de apăsare | 2 | Inel de sarcină |
| 3 | Blocarea inelului de sarcină | 4 | Inel de strângere |
| 5 | Placă de presiune ambreiaj cu arc membrană | 6 | Arcul de apăsare cu inel de sarcină |

ATENȚIE

Pericol de strivire.

Placa de presiune ambreiaj se va ridica cu un mijloc auxiliar adecvat.

Se va respecta succesiunea corectă de montaj și poziționarea corectă a componentelor.

1. Se îmbină între ele inelul de decuplare (1) și inelul de sarcină (2) (Fig. 1) → Inelul de decuplare cu inelul de sarcină (6).
2. Inelul de decuplare se poziționează împreună cu inelul de sarcină (6) în decupările cele la mai largi ale vârfurilor arcului membrană și se prind cu inelul de strângere (4). Inelul de strângere (4) se poziționează astfel ca blocările inelului de sarcină (3) să se culce în decupările inelului de strângere (4) (Fig. 2, marcajul roșu).



SCANIA

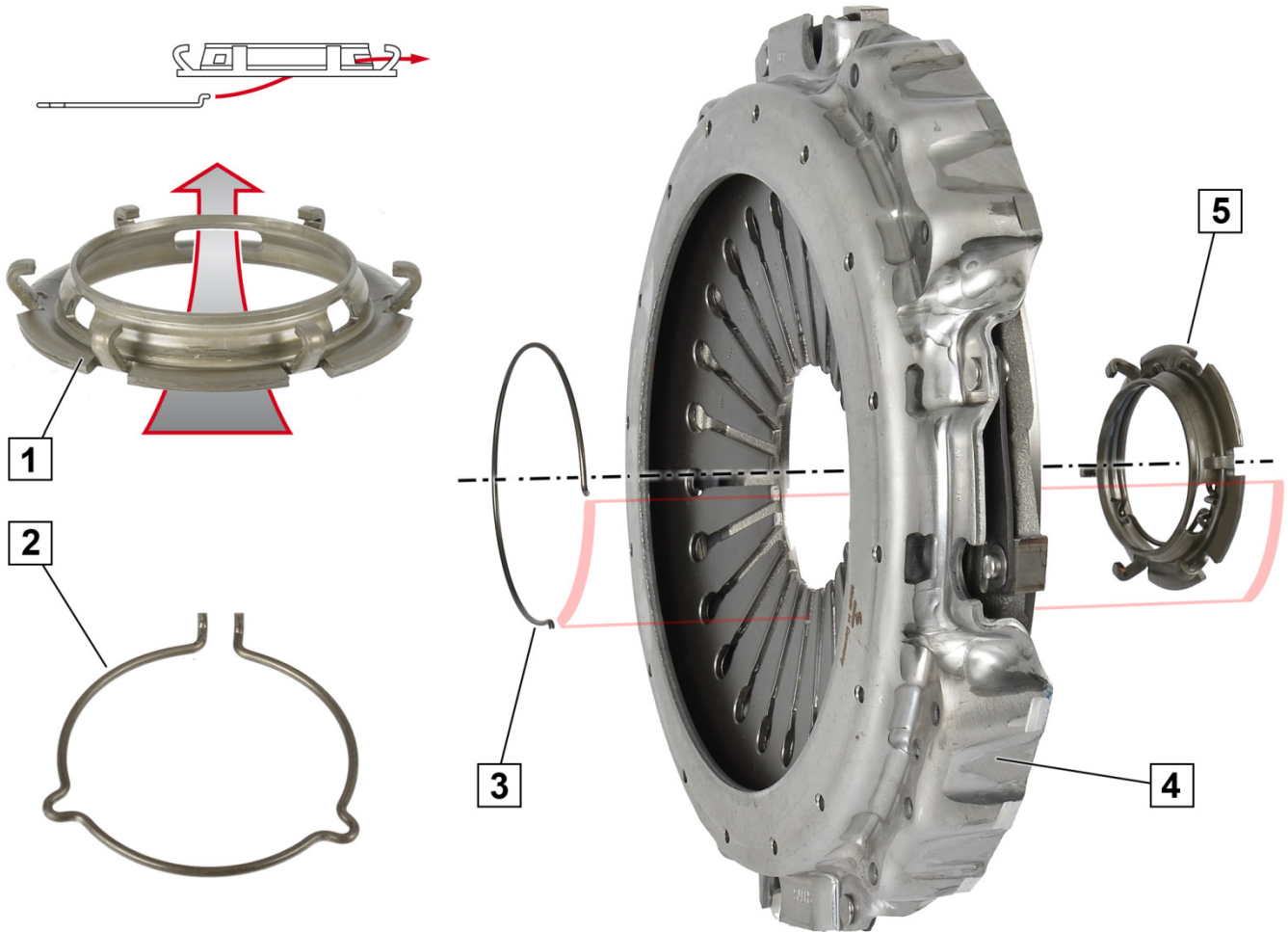

Fig. 3: Montarea inelului de decuplare și a inelului de strângere

Fig. 4: Montarea pe placa de presiune ambreiaj

- | | | | |
|---|-------------------------------------|---|--|
| 1 | Arcul de apăsare | 2 | Inel de sarcină |
| 3 | Inel de strângere | 4 | Placă de presiune ambreiaj cu arc membrană |
| 5 | Arcul de apăsare cu inel de sarcină | | |

ATENȚIE

Pericol de strivire.

Placa de presiune ambreiaj se va ridica cu un mijloc auxiliar adecvat.

Se va respecta succesiunea corectă de montaj și poziționarea corectă a componentelor.

- Se îmbină între ele inelul de decuplare (1) și inelul de sarcină (2) (Fig. 1) → Inelul de decuplare cu inelul de sarcină (5).
- Inelul de decuplare se poziționează împreună cu inelul de sarcină (5) în decupările cele la mai largi ale vârfurilor arcului membrană și se prind cu inelul de strângere (3). Poziționați inelul de strângere (3) astfel încât capătul deschis al inelului de sarcină (2) să stea în deschiderea inelului de strângere (3) (fig. 2; marcajul roșu).



www.aftermarket.zf.com/serviceinformation