

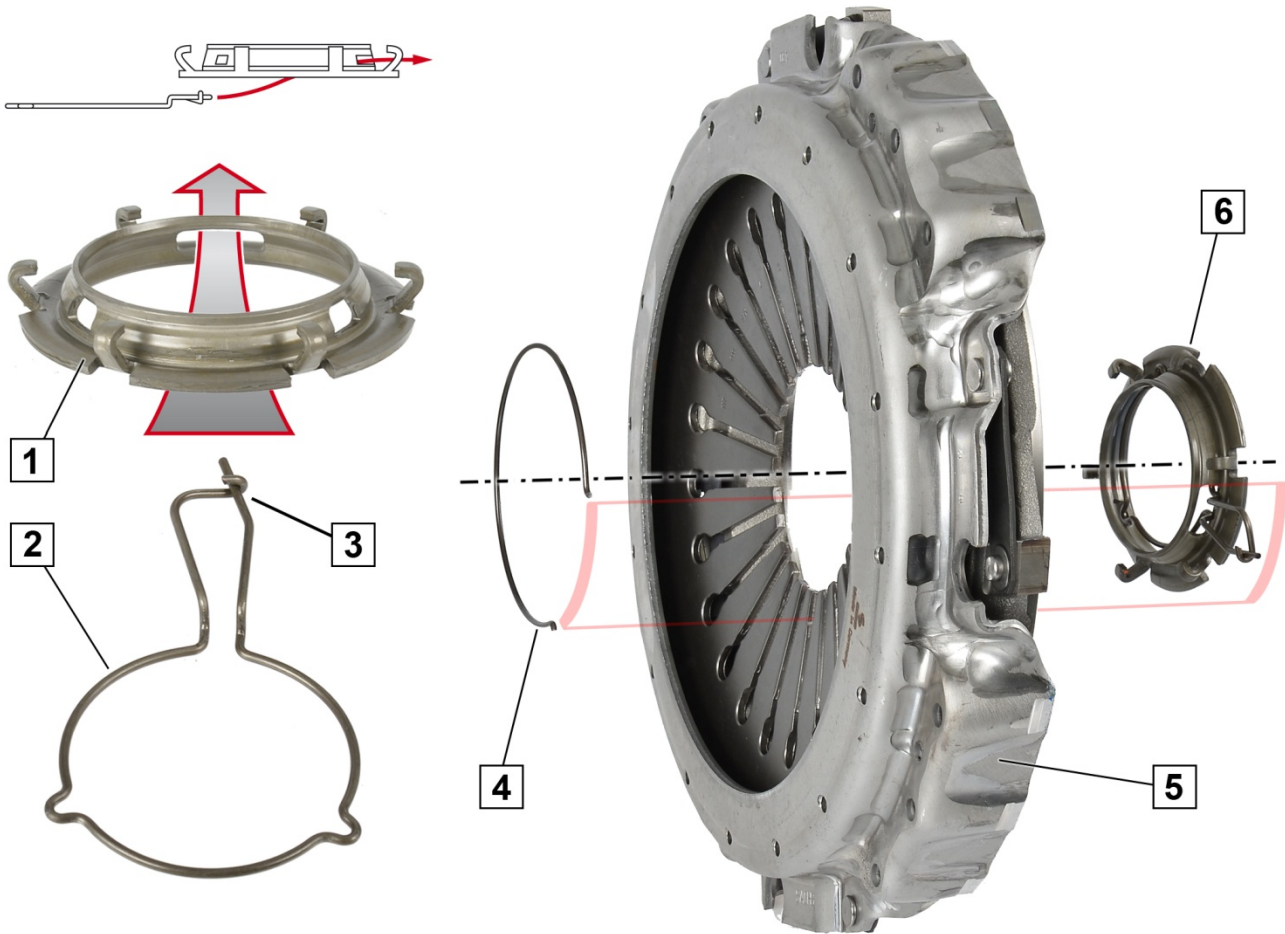

DAF / IVECO / MAN / Renault



Rys. 1: Montaż pierścienia wyłączającego i pierścienia

Rys. 2: Montaż na tarczy dociskowej sprzęgła

- | | | | |
|---|---|---|--------------------------------------|
| 1 | Pierścień wyłączający | 2 | Pierścień |
| 3 | Blokada pierścienia | 4 | Pierścień zaciskowy |
| 5 | Tarcza dociskowa ze sprężyną membranową | 6 | Pierścień wyłączający z pierścieniem |

! UWAGA

Niebezpieczeństwo zmiążdżenia.

Tarczę dociskową należy podnosić przy pomocy odpowiednich przyrządów.

Należy przestrzegać kolejności montażu i zwracać uwagę na właściwe położenie poszczególnych części.

1. Połączyć ze sobą pierścień wyłączający (1) i pierścień (2) (rys.1) → Pierścień wyłączający z pierścieniem (6).
2. Ustawić pierścień wyłączający z pierścieniem (6) w szerszych otworach wierzchołka sprężyny membranowej i wcisnąć pierścień zaciskowy (4). Ustawić pierścień zaciskowy (4) w takiej pozycji, aby blokada pierścienia (3) leżała w otworze pierścienia zaciskowego (4) (rys. 2; czerwone oznaczenie).



SCANIA

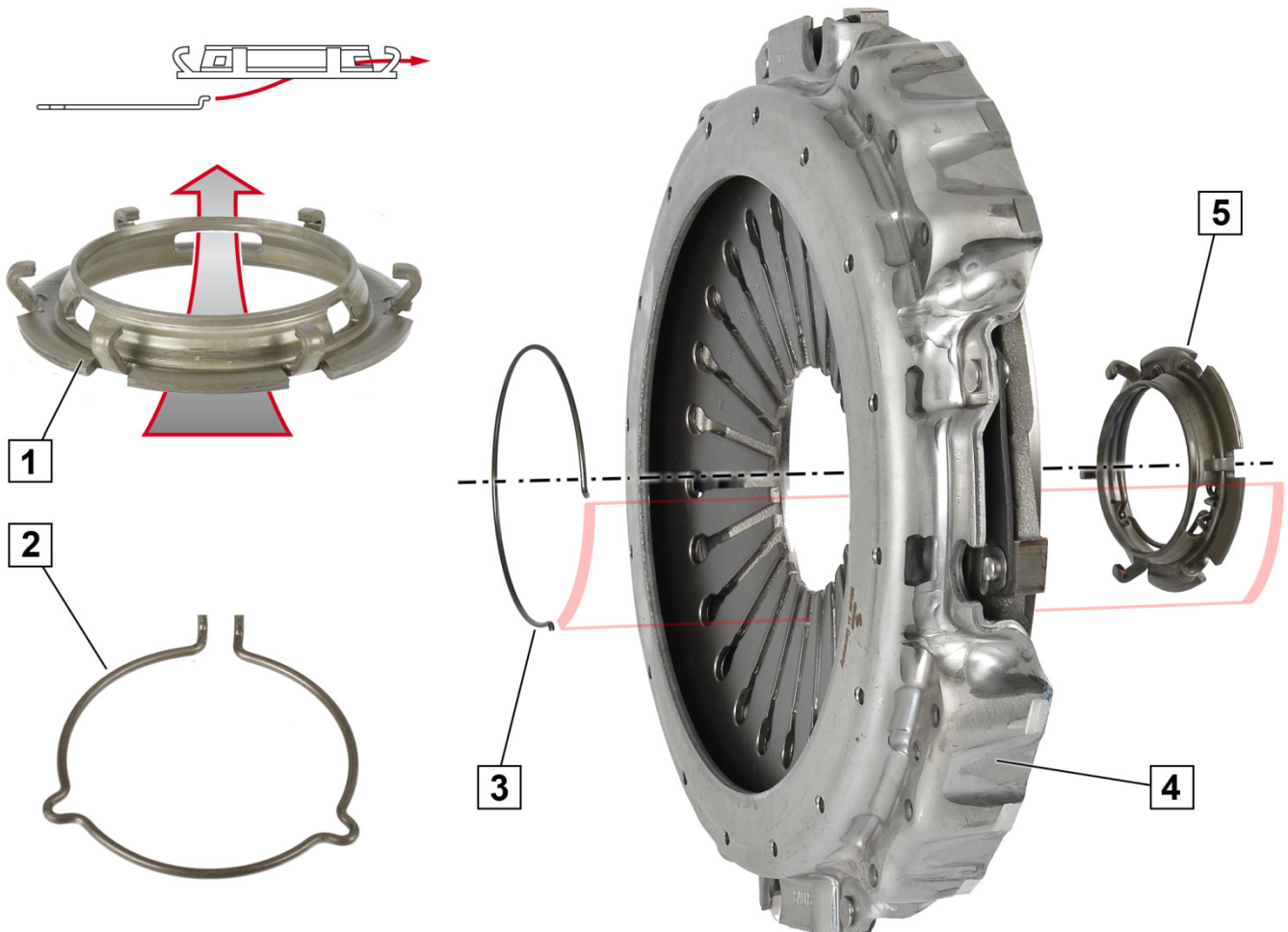

Rys. 3: Montaż pierścienia wyłączającego i pierścienia

Rys. 4: Montaż na tarczy dociskowej sprzęgła

- 1 Pierścień wyłączający
- 2 Pierścień
- 3 Pierścień zaciskowy
- 5 Pierścień wyłączający z pierścieniem

- 2 Pierścień
- 4 Tarcza dociskowa ze sprężyną membranową

! UWAGA

Niebezpieczeństwo zmiążdżenia.

Tarczę dociskową należy podnosić przy pomocy odpowiednich przyrządów.

Należy przestrzegać kolejności montażu i zwracać uwagę na właściwe położenie poszczególnych części.

1. Połączyć ze sobą pierścień wyłączający (1) i pierścień (2) (rys.1) → Pierścień wyłączający z pierścieniem (5).
2. Ustawić pierścień wyłączający z pierścieniem (5) w szerszych otworach wierzchołka sprężyny membranowej i wcisnąć pierścień zaciskowy (3). Ustawić pierścień zaciskowy (3) w takiej pozycji, aby otwarty koniec pierścienia (2) leżał w otworze pierścienia zaciskowego (3) (rys. 2; czerwone oznaczenie).



www.aftermarket.zf.com/serviceinformation