

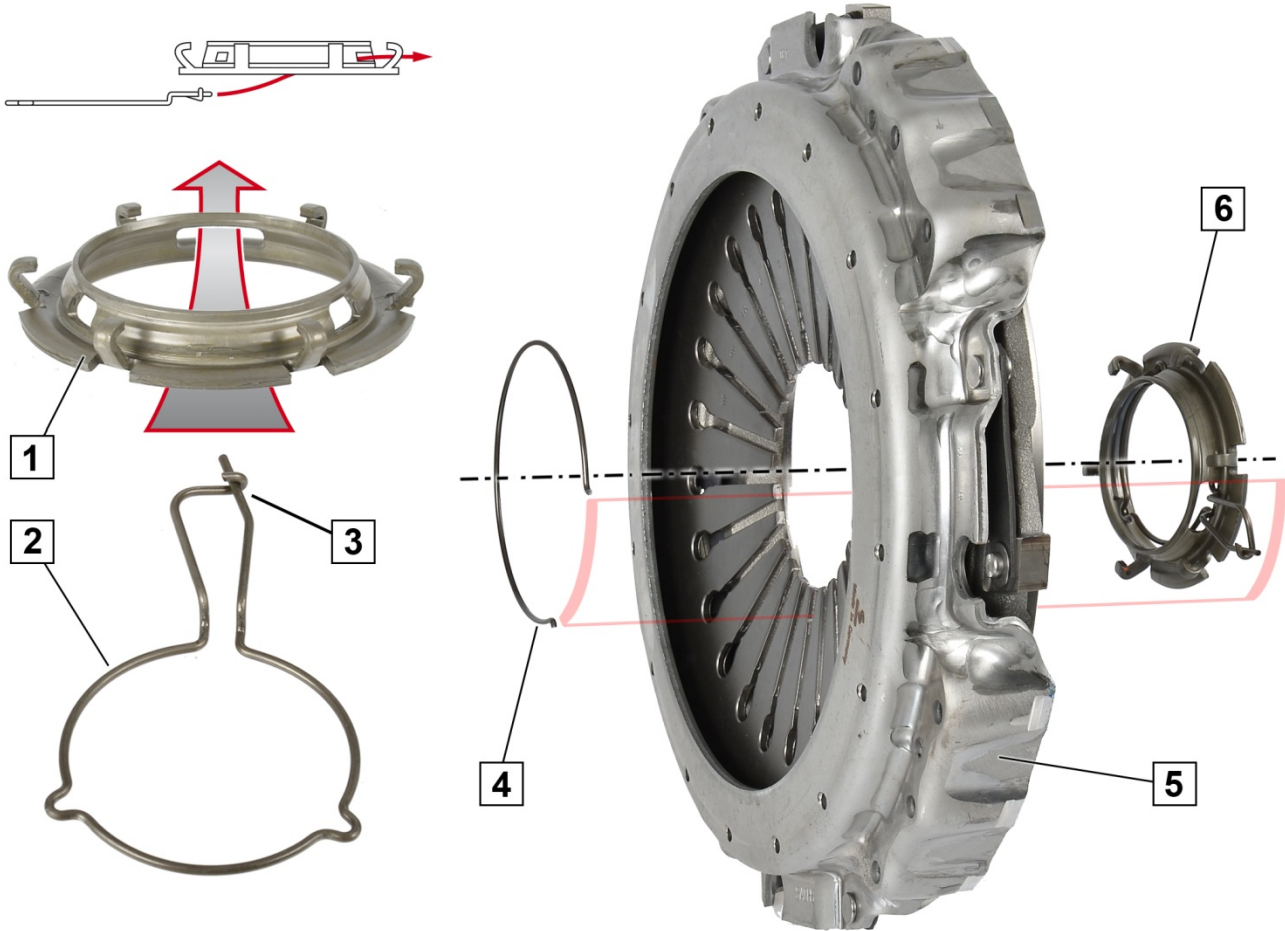

DAF / IVECO / MAN / Renault



Kuva 1: Irrotusrenkaan ja kuormarenkaan asennus

Kuva 2: Painelevyn asennus

- 1 Irrotusrenkas
- 2 Kuormarengas
- 3 Kuormarenkaan lukitus
- 5 Kalvojousella varustettu painelevy

- 4 Kiristysrenkas
- 6 Irrotusrenkas ja kuormarengas

! HUOMIO

Vaara puristuksiin jäämisestä.
Painelevy nostetaan sopivalla apuvälineellä.

Ota huomioon osien oikea asennusjärjestys ja kohdistus.

1. Yhdistä irrotusrenkas (1) ja kuormarengas (2) toisiinsa (kuva 1) → Irrotusrenkas ja kuormarengas (6).
2. Sijoita irrotusrenkas ja kuormarengas (6) kalvojousikärkien leveimpiin syvennyksiin ja kiinnitä kiristysrenkas (4) paikalleen. Kohdista kiristysrenkas (4) niin, että kuormarenkaan lukitus (3) on kiristysrenkaan (4) syvennyksessä (kuva 2; punainen merkki).



SCANIA

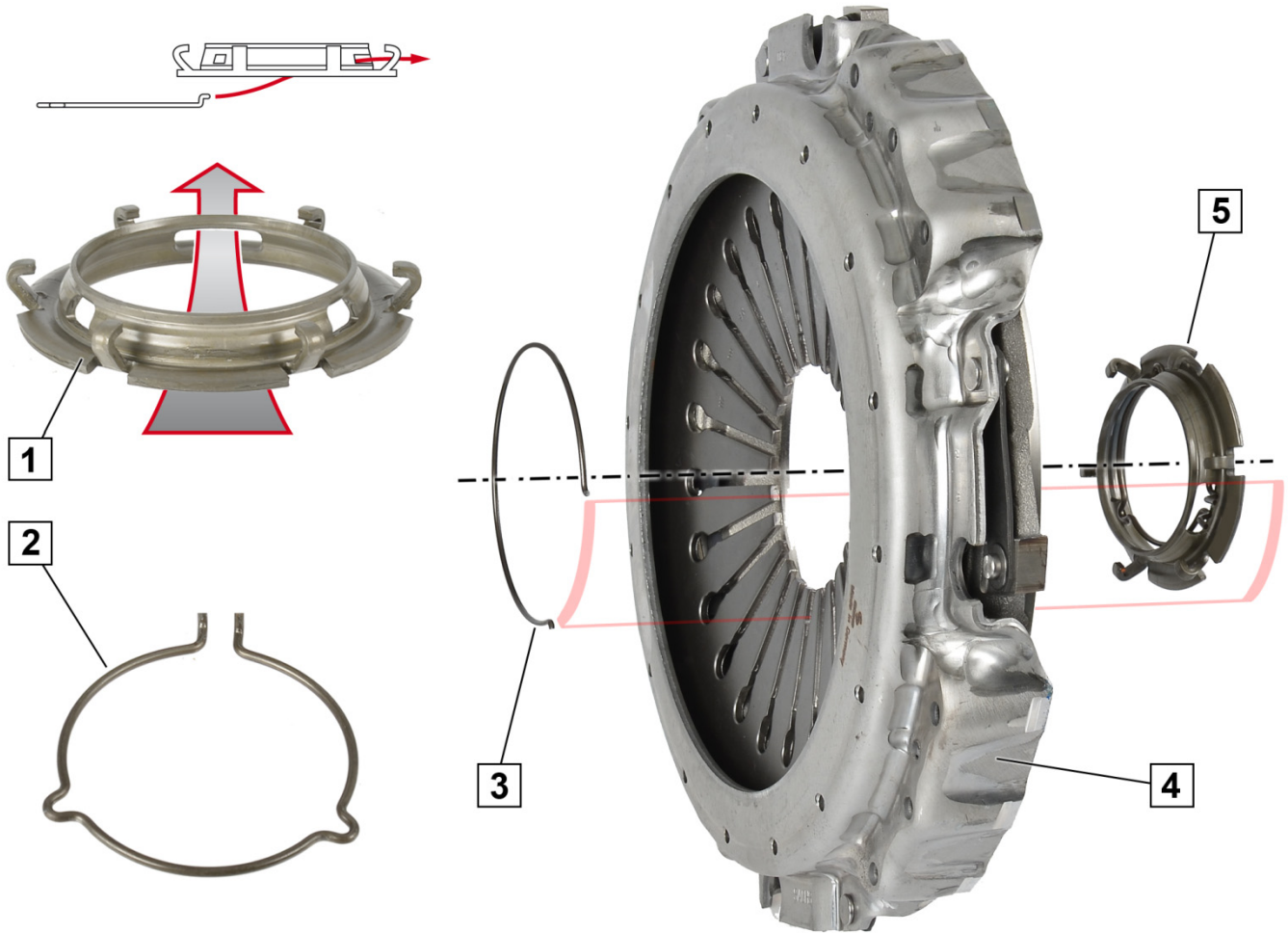

Kuva 3: Irrotusrenkaan ja kuormarenkaan asennus

Kuva 4: Painelevyn asennus

- | | | | |
|---|-------------------------------|---|------------------------------------|
| 1 | Irrotusrenkas | 2 | Kuormarengas |
| 3 | Kiristysrenkas | 4 | Kalvojousella varustettu painelevy |
| 5 | Irrotusrenkas ja kuormarengas | | |

! HUOMIO

Vaara puristuksiin jäämisestä.
Painelevy nostetaan sopivalla apuvälineellä.

Ota huomioon osien oikea asennusjärjestys ja kohdistus.

1. Yhdistä irrotusrenkas (1) ja kuormarengas (2) toisiinsa (kuva 1) → Irrotusrenkas ja kuormarengas (5).
2. Sijoita irrotusrenkas ja kuormarengas (5) kalvojousikärkien leveimpiin syvennyksiin ja kiinnitä kiristysrenkas (3) paikalleen. Kohdista kiristysrenkas (3) niin, että kuormarenkaan (2) avoin pää on kiristysrenkaan (3) aukossa (kuva 2; punainen merkki).



www.aftermarket.zf.com/serviceinformation