

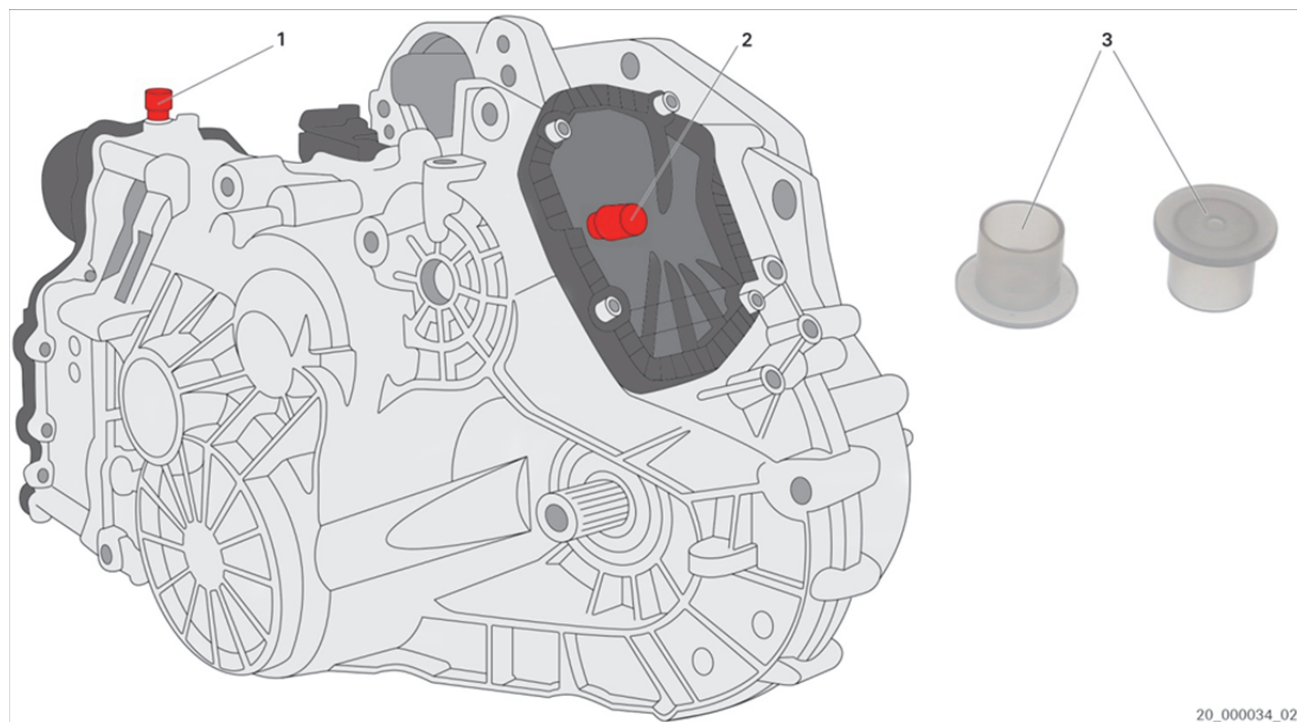

Audi / SEAT / Škoda / Volkswagen



1. ábra: Dupla kuplungos váltó

1 Mechatronika légtelenítés
3 Záródugó

2 Váltó légtelenítés

FELHÍVÁS

A kiszerezéskor, szállításkor és beszereléskor fellépő olajvesztés miatt a mechatronikán és váltón anyagi károk jelentkezhetnek.

→ A váltó kiszerezésekor, szállításakor és beszerelésekor vigyázzunk, nehogy olajvesztés következzen be.



Kettős tömegű lendkeréken (KTL-en) vagy dupla kuplungon csak a váltó kiszert állapotában lehet javításokat végezni. A javítás csak különleges szerszámmal végezhető. Vegye figyelembe a járműgyártó előírásait.

A váltó kiszerezése előtt

Távolítsuk el a légtelenítő sapkákat a mechatronika (1) és a váltó (2) légtelenítő nyílásáról, és tegyük a helyükre (3) záródugót.

A váltó beszerelése után

Távolítsuk el a (3) záródugókat, és a mechatronika (1) és a váltó (2) légtelenítő nyílásaira tegyük vissza a légtelenítő sapkákat. Vizsgáljuk meg, hogy a légtelenítő sapkák nem rongálódtak-e meg. A megromlott légtelenítő sapkákat cseréljük le újjal.

→ Figyelembe veendő szervizinformáció: Kuplung készlet DKV dupla kuplungos (száraz kuplungos) váltóhoz, 12471 HU



www.aftermarket.zf.com/serviceinformation